

## NOTICE CONSTRUCTEUR

### A. Implantation

#### A.1 IDENTIFICATION DU JEU

Nom de la gamme : **BIBOU STRUCTURE** Référence: **3710-AL**  
Nom du jeu : **MA CABANE TROIS TOURS**  
Nom du fournisseur : **SA Transalp**  
Adresse du fournisseur : **179 route de Faverge**  
Code postal : **38470** Ville : **L'ALBENC**  
Téléphone : **04.76.64.75.18** Télécopie : **04.76.64.79.79**  
Email : **info@transalp.fr**

#### A.2 USAGE - IMPLANTATION

Tranche d'âge : **2 à 8 ans**

Zone d'impact préconisée : **Environ 39.5 m<sup>2</sup> (voir plan n° 3710-AL pour détails)**

Zone d'implantation conseillée : **Terrain plat, stable et nivelé**  
**Il est conseillé de ne pas installer les glissières dans un secteur orienté sud-est à sud-ouest**

Remarque : **Une zone de sécurité autour du jeu doit être laissée libre de tout obstacle**

Nature du sol de réception : **Matériaux fluents (sable, gravier roulé lavé, écorce de pin, copeaux de bois).**  
**Gazon si hauteur de chute inférieure à 1m**  
**Dalles ou sol amortissant, pour tout équipement dont le HCL est supérieur à 1m, le HIC du sol doit être supérieur ou égal au HCL de l'équipement.**

Remarque : **Les sols nécessitent un entretien en particulier les sols fluents, aux niveaux de remplissage des matériaux meubles particulières (vérification du niveau zéro).**  
**Les sols des zones d'impact doivent être exempts d'arrêtes vives et de saillies.**

Nature des fondations : **Sur sol fluant : Ancrages à - 700 mm**  
**Sur enrobé : Scellements à - 300 mm**  
**Sur dalle béton : Fixation par chevilles béton**

Masse de l'agrès le plus lourd (en Kg) : **35 Kg**  
Masse total du jeu (en Kg) : **450 Kg**

### **A.3 Implantation & montage**

Nous recommandons aux personnes s'occupant de la pose de prêter attention aux dangers spécifiques que courent les enfants lorsque l'installation ou le démontage de l'installation est incomplet, ainsi qu'en cours d'opérations de réparation ou d'entretien.

Utiliser les instructions d'implantation du plan 3710-AL.

### **A.4 Maintenance**

La fréquence d'inspection varie en fonction du type d'équipement ou des matériaux utilisés et dépend d'autres facteurs tels que : utilisation intensive, vandalisme, climat, âge de l'équipement...

#### **A.4.1 Nettoyage Transalp préconise :**

- |                                  |                          |
|----------------------------------|--------------------------|
| - Fréquence:                     | Trimestrielle            |
| - Produits à utiliser:           | Eau savonneuse           |
| - Dosage, pression, température: | Maxi 40 bars et Maxi 30° |
| - Procédés:                      | Pompe pression à eau     |

#### **A.4.2 Contrôle visuel de routine**

Contrôle destiné à identifier les risques manifestes qui peuvent résulter d'actes de vandalisme, de l'utilisation ou des conditions météorologiques.

##### Éléments à contrôler :

- Propreté - état du sol - entretien du niveau 0- fixations au sol –
- Taux d'usure des pièces mobiles - pièces manquantes –
- Intégrité de la structure.

Fréquence : Hebdomadaire.

Nota : Après une première utilisation, lors de la période de rodage de 1 mois, il est conseillé de vérifier le serrage des différents organes (serrage des coquilles, vis de fixation..) hauteur des plates formes, stabilité de l'équipement.

#### **A.4.3 Contrôle fonctionnel**

Contrôle destiné à vérifier le fonctionnement et la stabilité de l'équipement.

Éléments à contrôler : Toutes pièces mobiles - pièces soudées.

Fréquence : Trimestrielle.

Moyen :

- Visuellement.
- Mètre (pour HCL).
- Clés (serrage).
- Niveau à bulle.

#### **A.4.4 Contrôle principal**

Contrôle destiné à vérifier le niveau global de sécurité de l'équipement.

##### Éléments à contrôler :

- Traces de corrosion – niveau zéro des sols fluents
- Tout élément ayant fait l'objet de réparation.

Fréquence : Annuelle.

Prescriptions pour remise en service suivant norme EN 1176-1 : 2008

La réception de la réparation doit être effectuée par du personnel formé et habilité à vérifier la conformité des structures suivant la norme EN 1176-1 : 2008

Remontage et fixation au sol selon notice d'installation ci-dessus.

Les pièces de rechange doivent être les pièces originales de Transalp.

- Pièces détachées s'adresser : SA TRANSALP -- 179 route de Faverges-- 38470 L'ALBENC

## B. Colisage

### B.1 Fournitures

Qté	DESIGNATION
	<b>STRUCTURE</b>
4	Poteaux biais 2620
4	Poteaux biais 2400
4	Poteaux 1800
3	Planchers ref 3000-F
1	Plancher passerelle 3000 L
2	Barrières passerelle 3000 L-07
1	Pont concave 3000-K
2	Murs d'escalades vertical 3000-A
2	Echelle HPL 3000-P
2	Barrières 3000-Q
2	Banquettes 3000-M
2	Toitures 3000-B
2	Décors avant toiture
2	Décors arrière toiture
4	Décors toitures latérales (2+2 symétriques)
14	HPL sécurité 3000-J-01
2	HPL sécurité départ toboggan 3000-J-02
3	Tubes gardes corps 3000-O
1	Mât de pompier 3000-H
1	Toboggan 96940
2	Plaques constructeur
2	Autocollants 2/8 ans

Qté	DESIGNATION
	<b>STRUCTURE</b>
	<b>Fixation plancher 3000-F</b>
24	TBHC 8x30
24	Rondelles 8x20
	<b>Fixation passerelle 3000-L</b>
12	TBHC 8x30
12	Rondelles 8x20
6	TRCC 8x50
6	Rondelles 8x25
6	Ecrous freins Ø8
6	Bouchons noir
	<b>Fixation HPL mur d'escalade 3000-A et échelle HPL 3000-P</b>
24	MTH 8x35
24	Rondelles 8x25
24	Bouchons noir
	<b>Fixation garde corps 3000-O</b>
12	TBHC 8x30
12	Rondelles 8x20
	<b>Fixation toboggan 96940</b>
2	TRCC 8x50
2	Ecrous freins Ø88
2	Rondelles 8x25
2	Contres plaques
2	Bouchon noir
	<b>Fixation mât de pompier 3000-H</b>
2	MTH 10x60
2	Rondelles 10x20
2	Bouchon noir
	<b>Fixation passerelle concave 3000-K</b>
4	TBHC 8x30
4	Rondelles 8x20
	<b>Fixation banquette 3000-M</b>
8	TBHC 8x30
8	Rondelles 8x20
	<b>Fixation HPL sécurité</b>
48	MTH 8x35
48	Rondelles 8x25
48	Bouchons noir
	<b>Fixation toiture + bandeau + plancher 3000-B</b>

8	TBHC 8x30
8	Rondelles 8x20
30	MTH 8x35
30	Rondelles 8x25
30	Bouchons noir

Qté	DESIGNATION
<b>TOTAL VISSERIE</b>	
68	TBHC 8x30
68	Rondelles 8x20
8	TRCC 8x50
110	Rondelles 8x25
8	Ecrous freins Ø8
110	Bouchons noir
102	MTH 8x35
2	MTH 10x60
2	Rondelles 10x20
2	Bouchon noir
2	Contres plaques

## Scellements

scellement fluent		
Désignation	Qté	matériaux
Poteau + mât de pompier	13	Tige de scellement
Toboggan	1	Platine GM
	1	Diagonale
	2	Plats
	4	MTH 10x30
	8	Rondelles 10x20
	2	TRCC 8x40
	2	Rondelles 8x25
	2	Ecrous borgnes

scellement enrobé		
Désignation	Qté	matériaux
Poteau + mât de pompier	13	Tiges de scellement
	1	Tube scellement mât
Toboggan	2	Tiges filetées Ø10
	2	Ecrous freins Ø10
	2	Ecrous ordinaires Ø10
	2	Rondelles 10x20
	2	Bouchons noir

scellement béton		
Désignation	Qté	matériaux
Poteau + mât de pompier Et toboggan	52	Bouchons noir
	52	Cheilles 10x100

## C. Montage

### C.1 S'assurer des dimensions du terrain :

En se servant du plan Réf. 3710-AL :

- Vérifier que la surface globale indiquée est bien disponible, et dans l'orientation prescrite (s'il y a des glissières),
- Vérifier la stabilité et la planéité du terrain,
- Vérifier que le positionnement de l'équipement respectera les zones de sécurité, en conformité avec les plans joints à cette notice.
- Vérifier la mise en sécurité du terrain afin d'éviter tout accident lors de l'installation de l'équipement.

### C.2 Préparation de l'implantation (sur terrain stabilisé) :

Effectuer le traçage du positionnement des plots béton de la structure suivant le plan d'implantation fourni  
Réf. S 3710-AL (bien vérifier les côtes),

- si implantation sur sols fluents : Dimensions 300 x 300 x 700 mm,
- si implantation sur enrobé : Dimensions 300 x 300 x 300 mm,
- si implantation sur dalle béton : Structure chevillée sur la dalle.

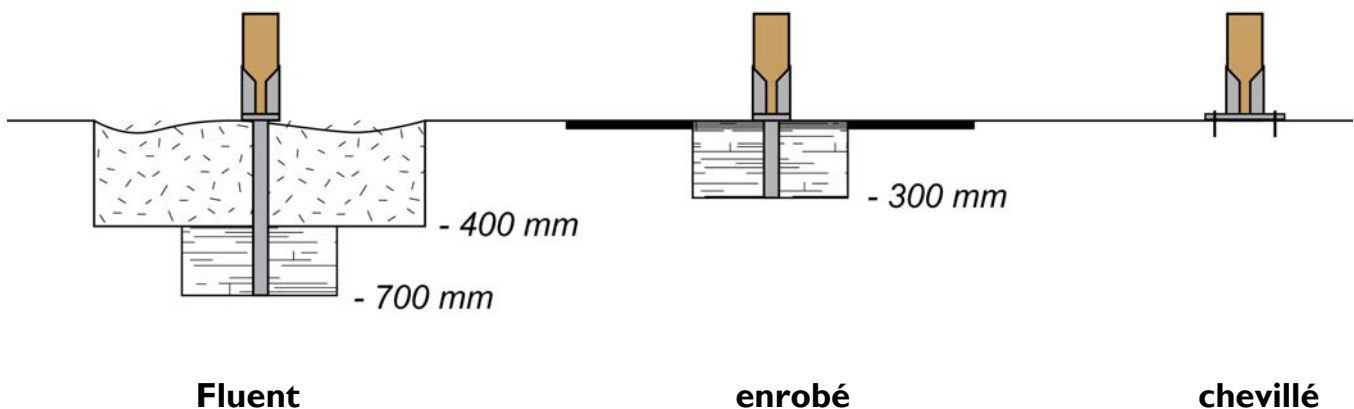



### **C.3 Montage de la structure :**

- Faire l'inventaire des colis

Nombre de personne : 3

Temps estimé : une journée

Matériel : pelle, pioche, truelle, cordeau, niveau, marteau, mètre, pince multiprise, jeux de clés à pipe, à cliquet et clés mâles pour vis 6 pans creux, cales en bois.

### **Montage du jeu**

1. effectuer les perçages de scellements avec le plan de scellement.
2. effectuer un pré montage des poteaux avec les planchers au sol puis les dresser dans les trous de scellement.
3. mettre en place la passerelle et le pont concave.
4. mettre en place le toboggan.
5. mettre en place les murs d'escalade et le mât de pompier.
6. mettre en place les autres agrès
7. mettre en place les HPL sécurités.
8. mettre en place les toitures.

Serrer l'ensemble correctement

# CERTIFICAT DE CONFORMITE CERTIFICATE OF CONFORMITY

**Selon le § 5.1 du Décret 94-699 (10/08/1994)**  
*According to § 5.1 of Decree 94-699 (10/08/1994)*  
**aux § 4.2, 6 et 7 de la norme NF EN 1176-1 (octobre 2008)**  
*of § 4.2, 6 and 7 of standard NF EN 1176-1 (October 2008)*  
**et § 4 et 6 de la norme NF EN 1176-3 (août 2008)**  
*and § 4 and 6 of standard NF EN 1176-3 (August 2008)*

Nom commercial : PIRATES  
*Trade name*

Référence commerciale : 3710  
*Commercial trademark*

Tranche d'âge : 2 à 8 ans  
*Age group*

Fabricant : TRANSALP SA - Quartier de la Gare - 38470 – L'ALBENC  
*Manufacturer*

Fournisseur : TRANSALP SA - Quartier de la Gare - 38470 – L'ALBENC  
*Supplier*

Demandeur : TRANSALP SA - Quartier de la Gare - 38470 – L'ALBENC  
*Applicant*

Au vu des résultats figurant au(x) rapport(s) référencé(s) K030011/C1-DE/1 et K071599/C1-DE/8 article essayé est déclaré conforme aux exigences du(es) document(s) de référence. D'autres normes sont également susceptibles de s'appliquer à cet article.

*On the basis of the results contained in report(s) reference(s) K030011/C1-DE/1 and K071599/C1-DE/8 the item tested meets the requirements of the above referenced document. Other standards may also apply to this item.*



Trappes, le 5 novembre 2009

Responsable du Département Comportement  
dynamique des produits et Validation sur site

David MADASCHI

Ce certificat est délivré dans les conditions suivantes :

1. Toute modification de l'équipement testé, de sa configuration (pièces détachées, etc.) et de ses assemblages doit faire l'objet d'une demande d'extension d'attestation.
2. Il appartient au fabricant et/ou distributeur de s'assurer que tous les équipements de même type qu'il fabrique et/ou installe soient conformes au modèle bénéficiant du présent certificat de conformité.
3. Ce certificat porte exclusivement sur le seul équipement d'aire collective de jeux soumis à l'examen/l'essai faisant l'objet du rapport d'essai/d'examen référencé ci-dessus.
4. La conformité mentionnée ci-dessus est soumise au respect des règles d'implantation définies dans la notice du fabricant.
5. Il n'implique pas qu'une procédure de surveillance ou de contrôle de fabrication ait été mise en place par le LNE.
6. Des copies peuvent être délivrées sur simple demande auprès du demandeur.

This certificate is issued under the following conditions :

1. Any modification of the tested equipment, of its configuration (removable components, etc.) and of its assemblies shall be submitted to an application for extension of certificate.
2. The manufacturer and/or distributor, shall ensure that the manufacturing or installation process of all the equipment of the same type comply with the model subject to this certificate of conformity.
3. This certificate applies only to the playground equipment subject to the above mentioned examination/ test report
4. The above mentioned conformity is subject to the installation specifications mentioned in the manufacturer's instructions for use.
5. It does not imply that LNE has performed any surveillance or control of its manufacture.
6. Copies are available upon request by the applicant.

Cert Conf EN 1176-1 et 3 (2008) V1 (25/06/2009)

## Laboratoire national de métrologie et d'essais

Établissement public à caractère industriel et commercial • Siège social : 1, rue Gaston Boissier - 75724 Paris Cedex 15 • Tél. : 01 40 43 37 00  
Fax : 01 40 43 37 37 • E-mail : info@lne.fr • Internet : www.lne.fr • Siret : 313 320 244 00012 • NAF : 7120B • TVA : FR 92 313 320 244  
CRCA PARIS C.AFF.RENNES - IBAN : FR76 1820 6002 8058 3819 5600 104 - BIC : AGRIFRPP882

# Ma cabane 3 tours

18 octobre 2012





Tableau des HCL		
Dénomination	Hauteur HCL	Surface
HCL ②	1.00 m	5.6 m <sup>2</sup>
HCL ①	0.90 m	33.9 m <sup>2</sup>
	Total	39.5 m <sup>2</sup>



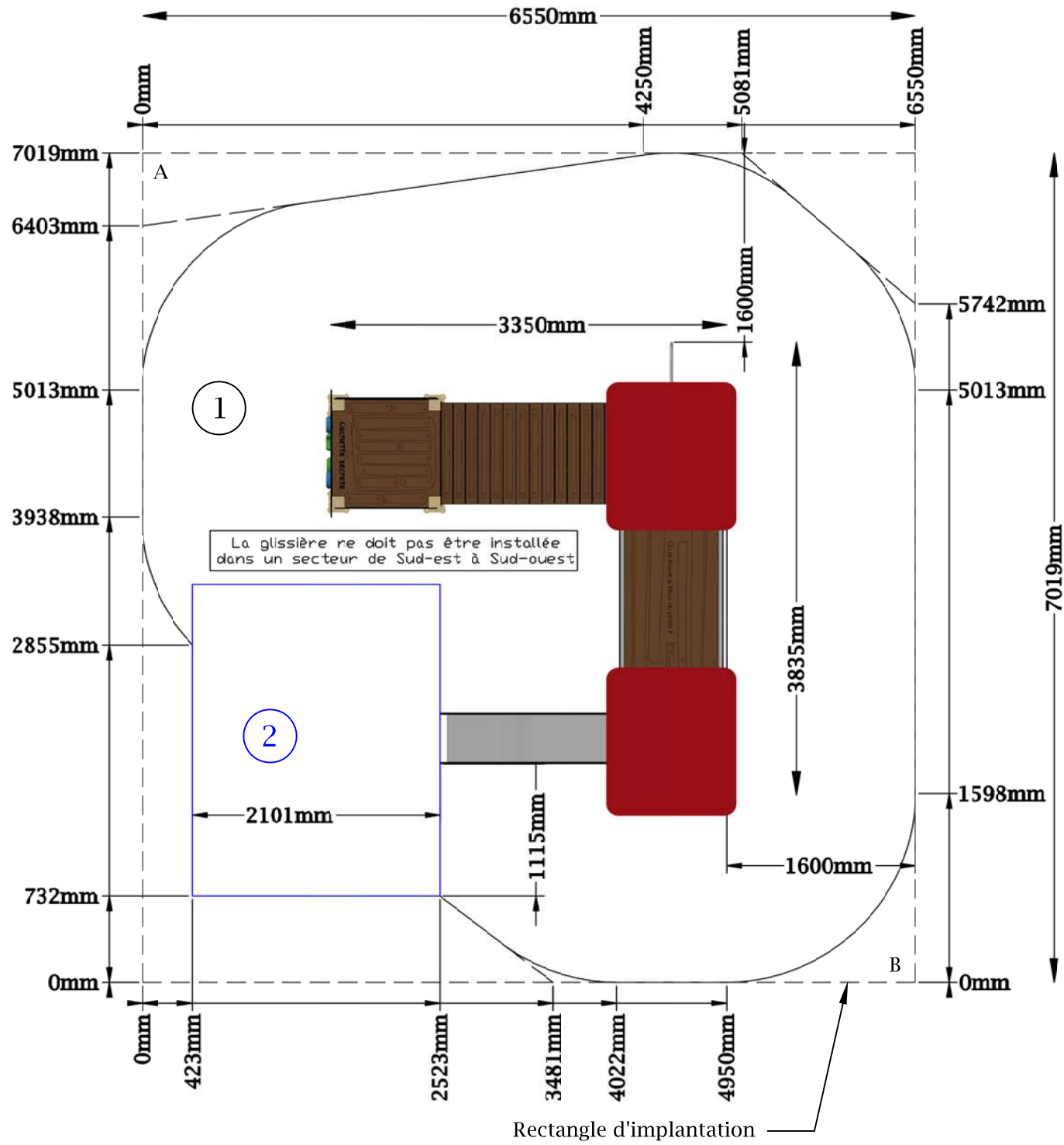
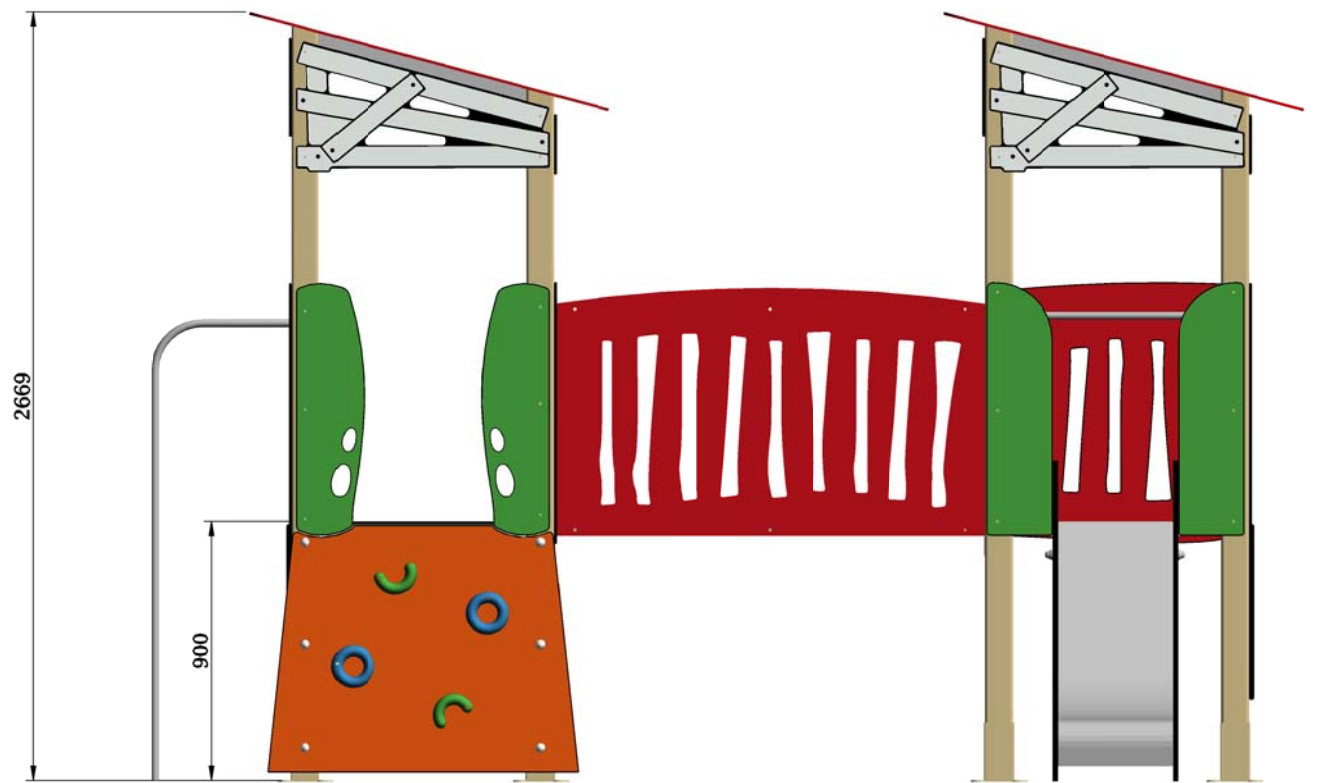
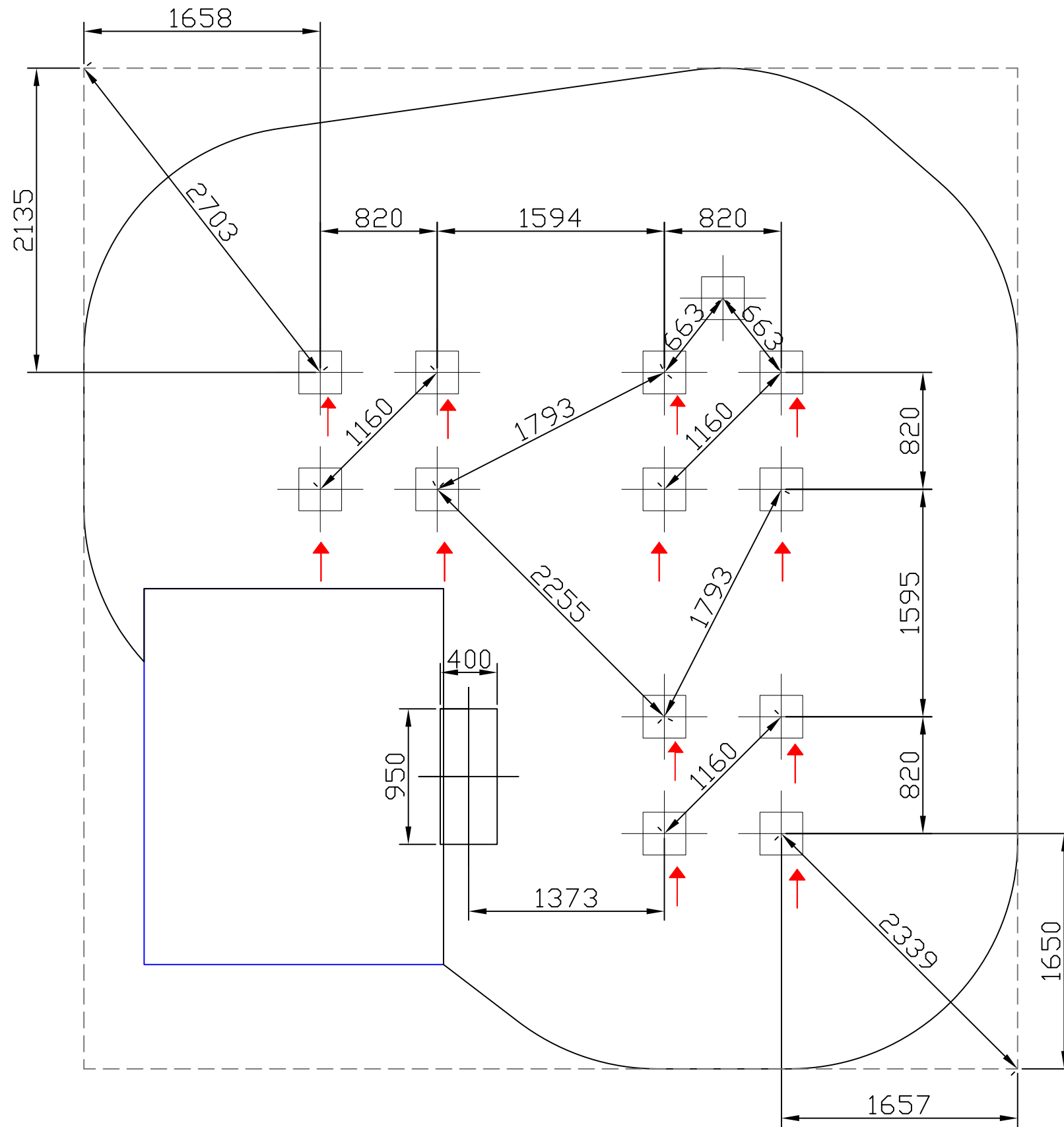

### Scellements

Sur sol fluent :

- 13 trous 300x300mm, prof.700mm
- 1 trou 950x400mm profondeur 700mm

Sur sol enrobé :

- 13 trous 300x300mm, prof.300mm
- 1 trou 800x300mm profondeur 300mm

Sur dalle béton :

- Structure chevillée sur dalle béton

**ATTENTION**  
 ↑ La flèche indique l'orientation des perçages des fourreaux

-	Date	-	-	Date	-	Matière	Designation.	Ech.	-	-	-	<p>jeux &amp; équipements sportifs urbains</p> <p>Quartier de la gare 38470 L'Albenc - France</p> <p>Tel 04 76 64 75 18 Fax 04 76 64 79 79</p> <p>www.transalp.fr info@transalp.fr</p>
-	Date	-	-	Date	-	⊕	Gamme.	Page	-	-	-	
-	Date	Dessiné par LE	-	Date	-		plan.	réf com.	Ref.	3710-AL		
	30/06/09	Validé par:					Scellement	----				

NUMERO DE PIECE	DESCRIPTION	QTE	Couleur
3000-A-01	mur d'escalade 0.90m	2	Orange
3000-B	toiture pirate	2	
3000-B-01	HPL toiture	1	Rouge
3000-B-02	HPL toiture	1	Blanc
3000-B-03	HPL toiture	1	Blanc
3000-B-04	HPL toiture	1	Blanc
3000-B-05	HPL toiture	1	Blanc
3000-F	plancher pirates	3	
3000-F-08	HPL plancher pirates	1	Marron
3000-H	mât de pompier 0.90m	1	
3000-J-01 G et D	ensemble joues centrées	7	
3000-J-01-D	joue centrée droite	1	Vert
3000-J-01-G	joue centrée gauche	1	Vert
3000-K-IE02	passerelle concave pirates	1	
3000-K-05	HPL passerelle concave	14	Marron
3000-L	passerelle plate pirates	1	
3000-L-06	HPL plancher passerelle plate	1	Marron
3000-L-07	HPL balustrade passerelle plate	2	Rouge
3000-M	banquette pirates	2	
3000-M-01	HPL banquette	1	Vert
3000-O	tube garde corps pirates	3	
96940	toboggan 0.90m	1	
96940-02	joue tobo 0.90m	2	Orange
3000-J-02	joue départ tobo pirates	2	Vert
3000-P-01	HPL échelle à grimper 0.90m	2	Orange
3000-Q-01	HPL balustrade	2	Rouge
insert M8		182	

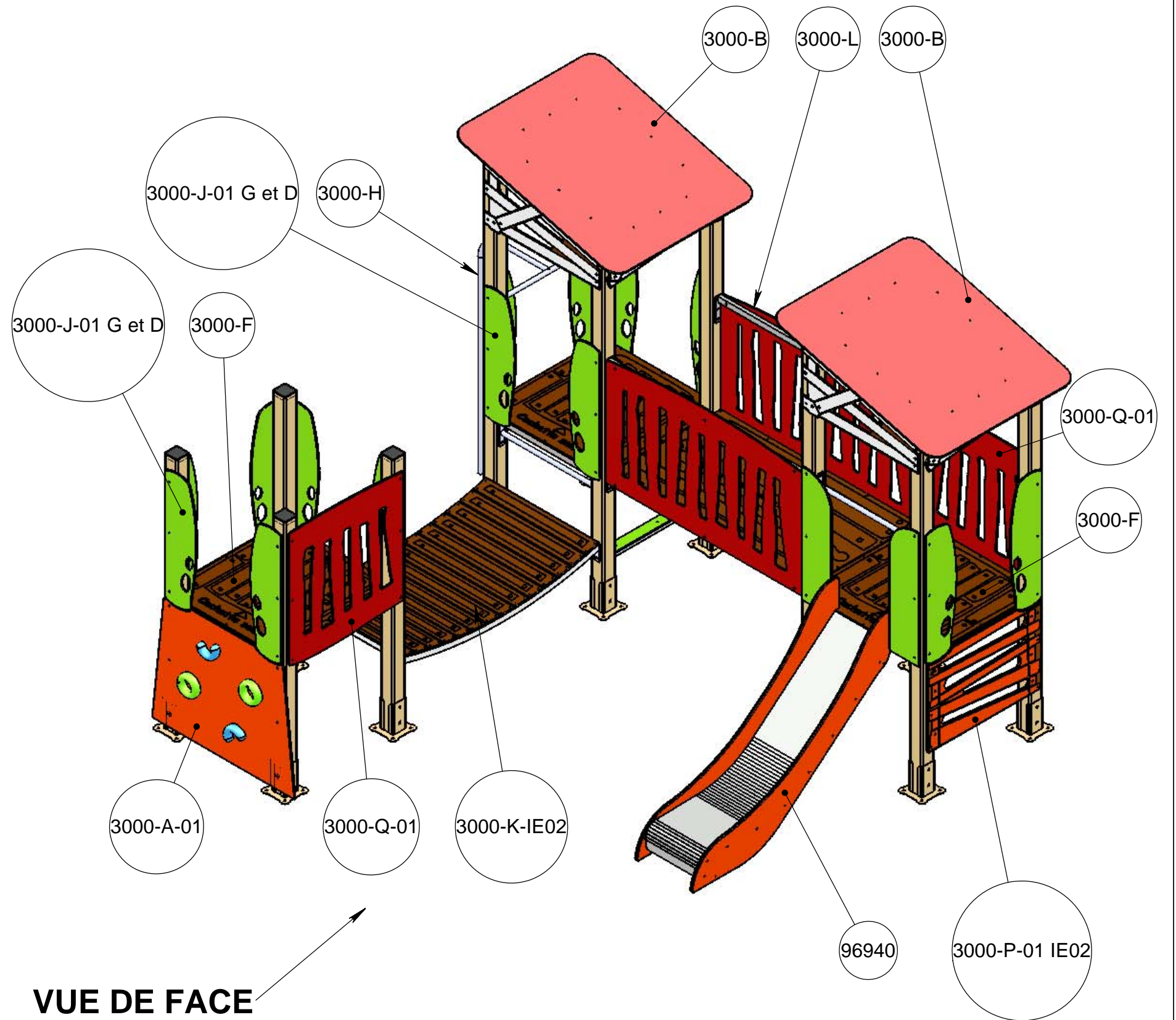

**VUE DE FACE**

IE01: 1/12/2014\_TC Mise à jour des couleurs suivant nouvelle charte Bibou Structures

Matière: XXX	Plan: FABRICATION	Désignation: MA CABANE TROIS TOURS	IE:01
	Dessinateur: TC	Référence: 3710-ALU	A3 Ech: 1/
Couleur: XXX	Date: 30/06/2010	Ensemble: POTEAUX ALU	 jeux & équipements sportifs urbains
	TRANSALP Tel.:0476647518 Fax :0476647979 Quartier de la gare 38470 L'ALBENC	Gamme: PIRATES	

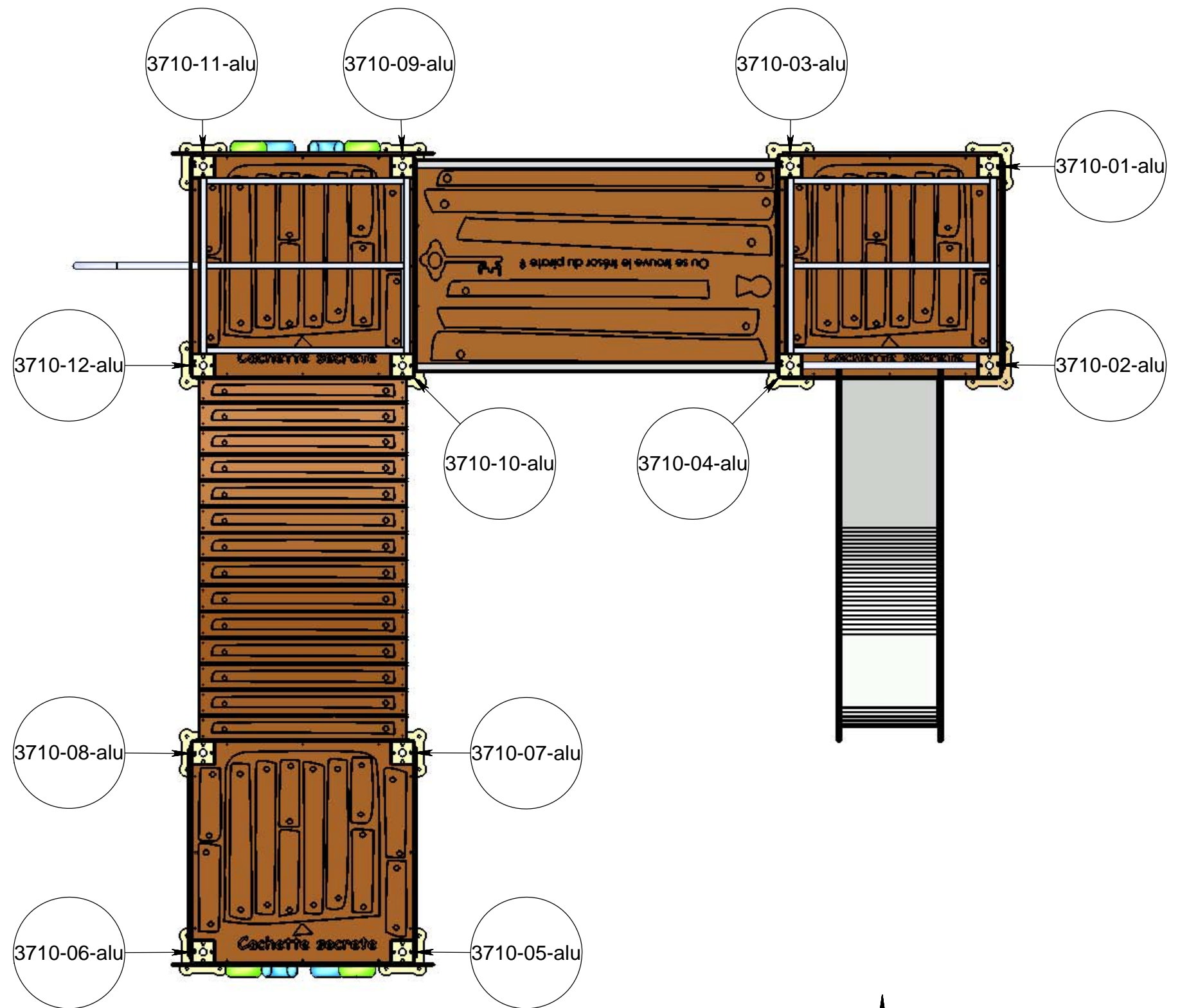

**VUE DE FACE**

IE01: 1/12/2014\_TC Mise à jour des couleurs suivant nouvelle charte Bibou Structures

	Plan: FABRICATION	Désignation: MA CABANE TROIS TOURS	IE:01
	Dessinateur: TC	Référence: 3710-ALU	A3 Ech: 1/
Matière: XXX	Date: 30/06/2010	Ensemble: REPERAGE DES POTEAUX	 jeux & équipements sportifs urbains
Couleur: XXX	TRANSALP Tel.:0476647518 Fax :0476647979 Quartier de la gare 38470 L'ALBENC	Gamme: PIRATES	

Couleurs non contractuelles

575,5

Tabouret d'ancrage  
assemblé

A

B

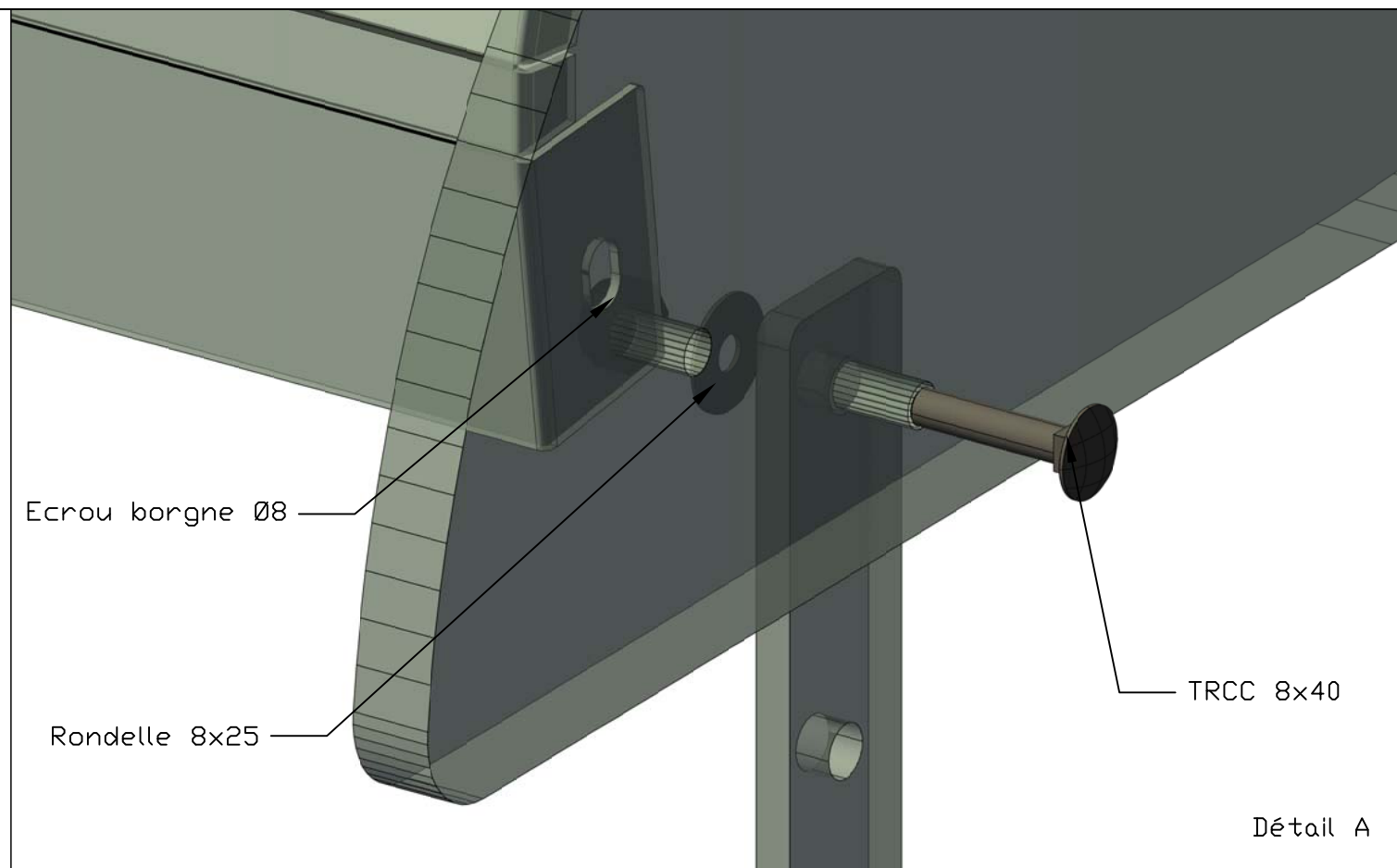

Détail A

Plat d'ancrage

Diagonale

Tabouret d'ancrage  
éclaté

Platine grand modèle

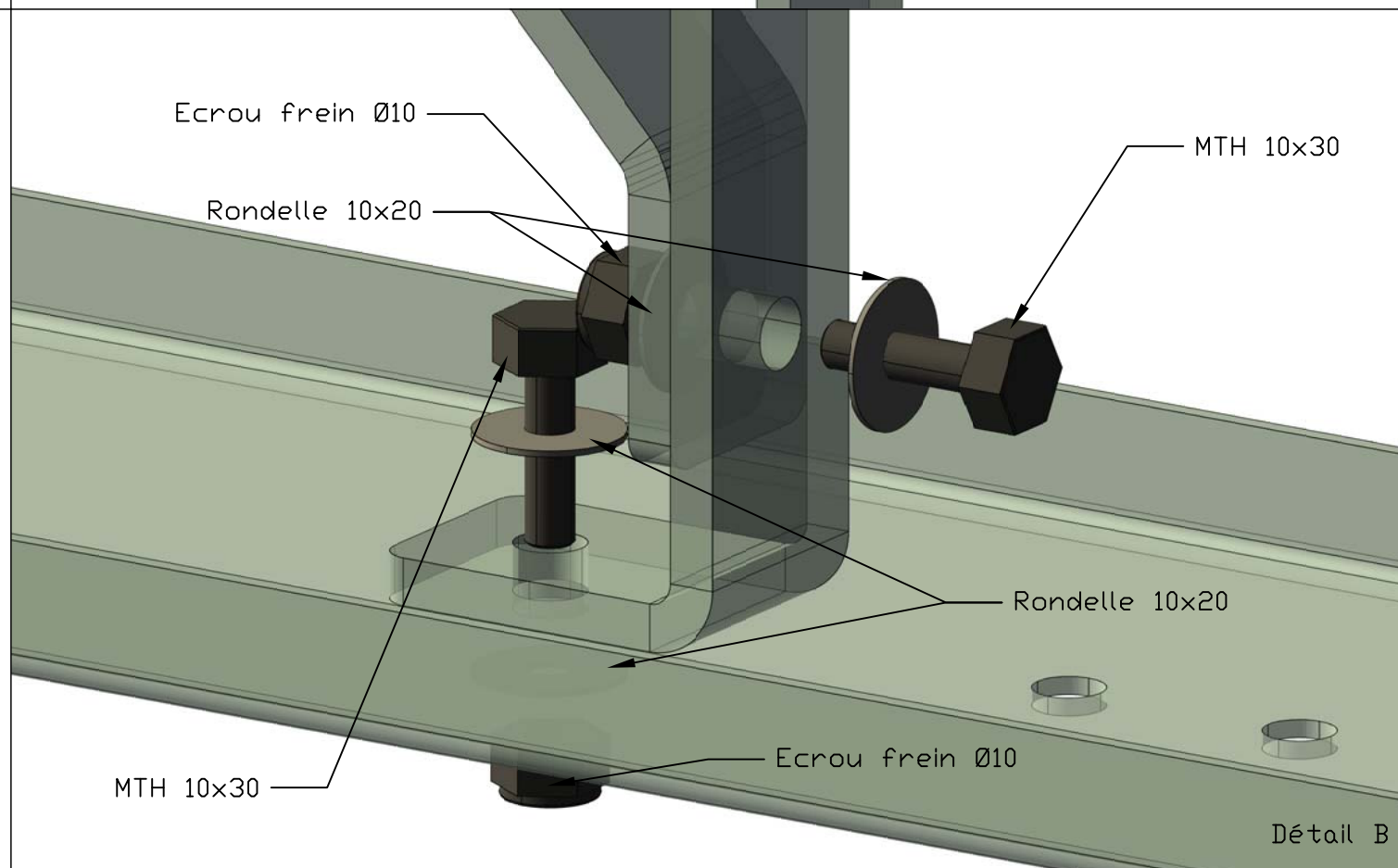

Détail B

-	Date	-	-	Date	-	Matière	Designation.	Ech.	-	-	-	 <p>jeux &amp; équipements sportifs urbains</p> <p>Quartier de la gare 38470 L'Albenc - France</p> <p>Tel 04 76 64 75 18 Fax 04 76 64 79 79</p> <p>www.transalp.fr info@transalp.fr</p>
-	Date	-	-	Date	-	⊕	Gamme.	Page	-	-	-	
-	Date	Dessiné par L.E.	-	Date	-		plan.	réf com.	Ref.	-	-	
15/12/11		Validé par:					Instruction de montage					
							B1bou-Modul kid-Atoll-Toboggan					
							Montage tabouret d'ancrage toboggan sol fluent					



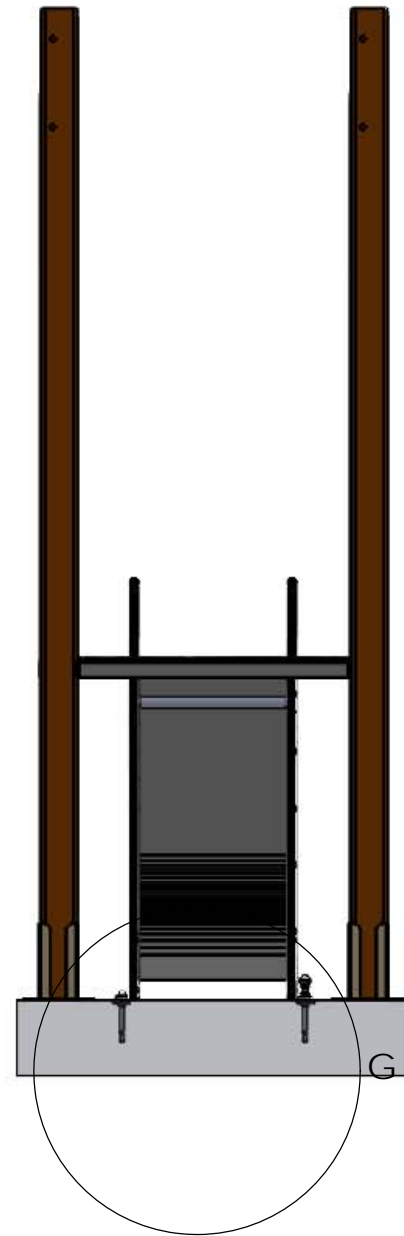

DÉTAIL G  
ECHELLE 1 : 4

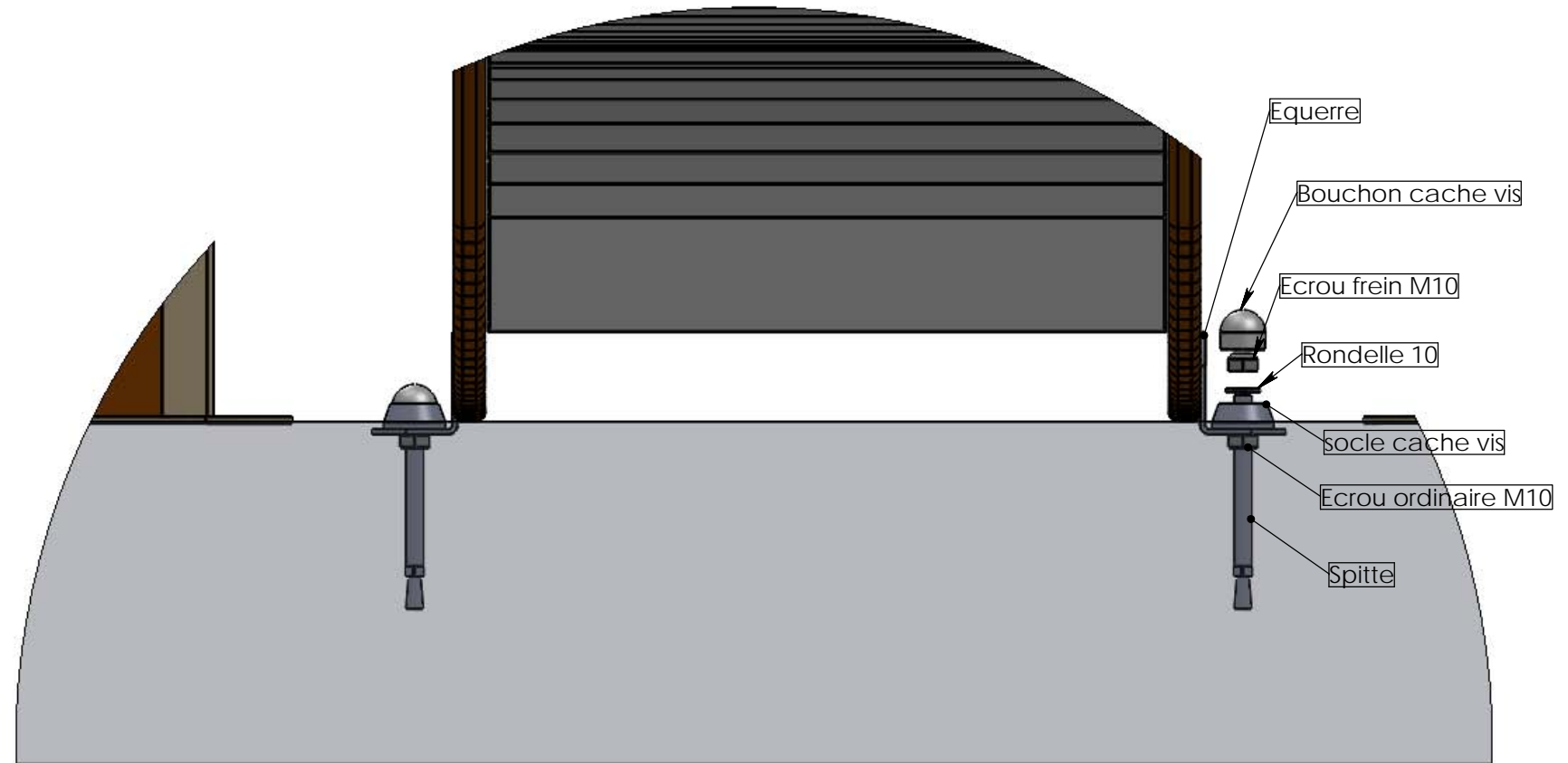

	<b>Plan:</b> Montage	<b>Désignation:</b> Scellement toboggan sol béton	IE:00
	Dessinateur: RT	<b>Référence:</b> --	A3 Ech: -
Matière: xxx	Date création: 18/03/2014	<b>Ensemble:</b> -	 jeux & équipements sportifs urbains
Couleur: xxx	TRANSALP Tel.:0476647518 Fax :0476647979 179, route de Faverge 38470 L'ALBENC	<b>Gamme:</b> Bibou structure	

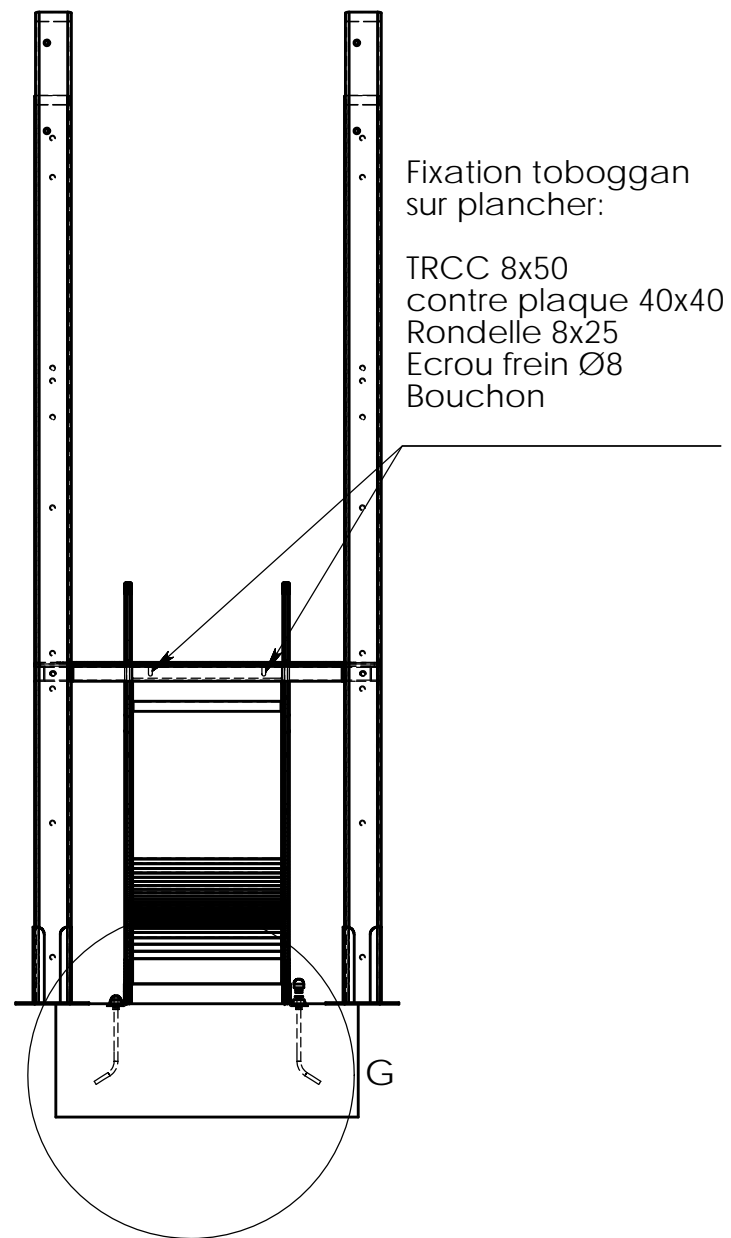

DÉTAIL G  
ECHELLE 1 : 4

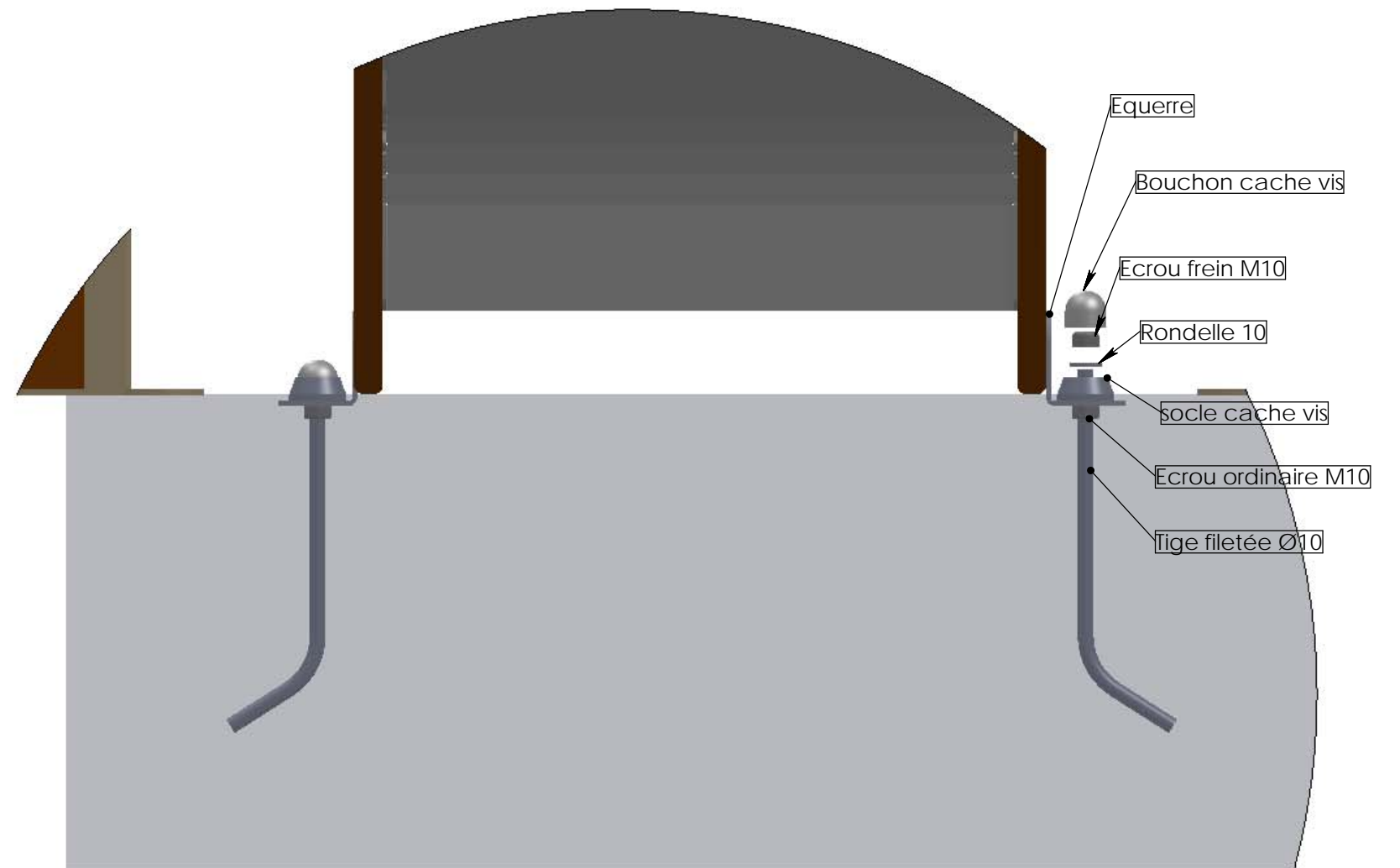

Matière: xxx	Plan: Montage	Désignation: Scellement toboggan -300	IE:00
	Dessinateur: RT	Référence: --	A3 Ech: -
Couleur: xxx	Date création: 18/03/2014	Ensemble: -	 jeux & équipements sportifs urbains
	TRANSALP Tel.:0476647518 Fax :0476647979 179, route de Faverges 38470 L'ALBENC	Gamme: Bibou structure	

Couleurs non contractuelles

Poteaux ALU

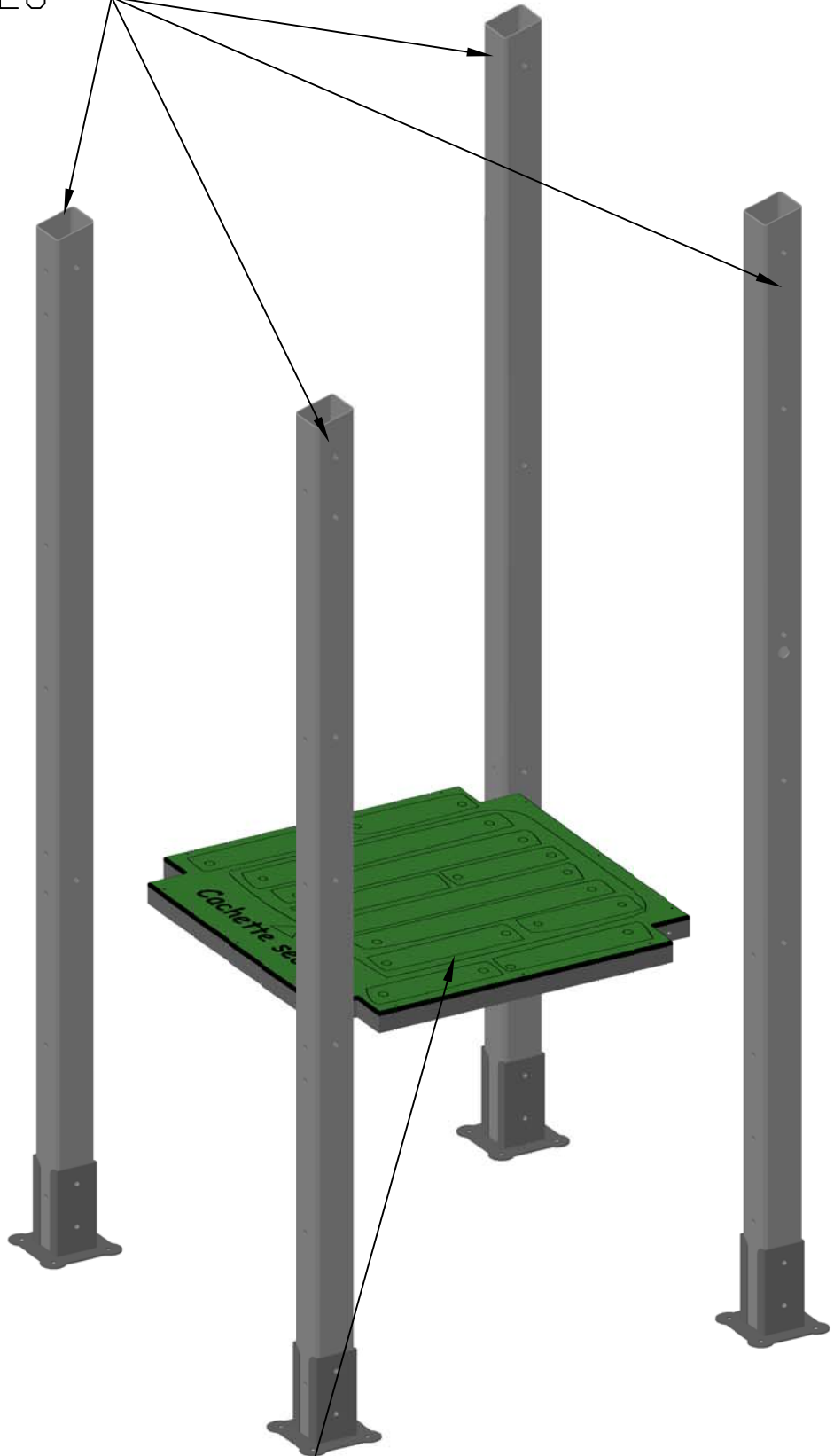

Plancher Pirates 3000-F

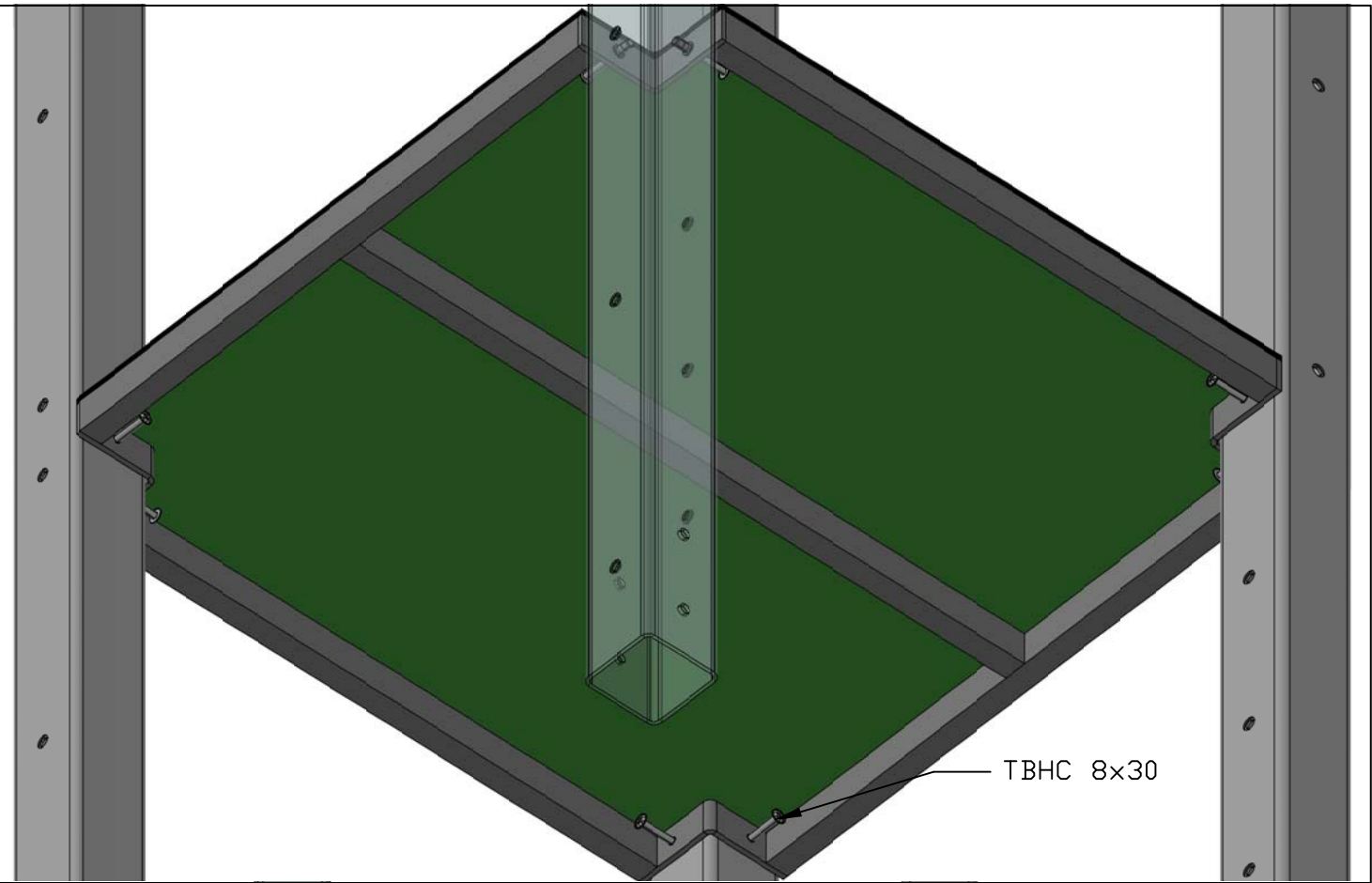

1350 ou 900mm

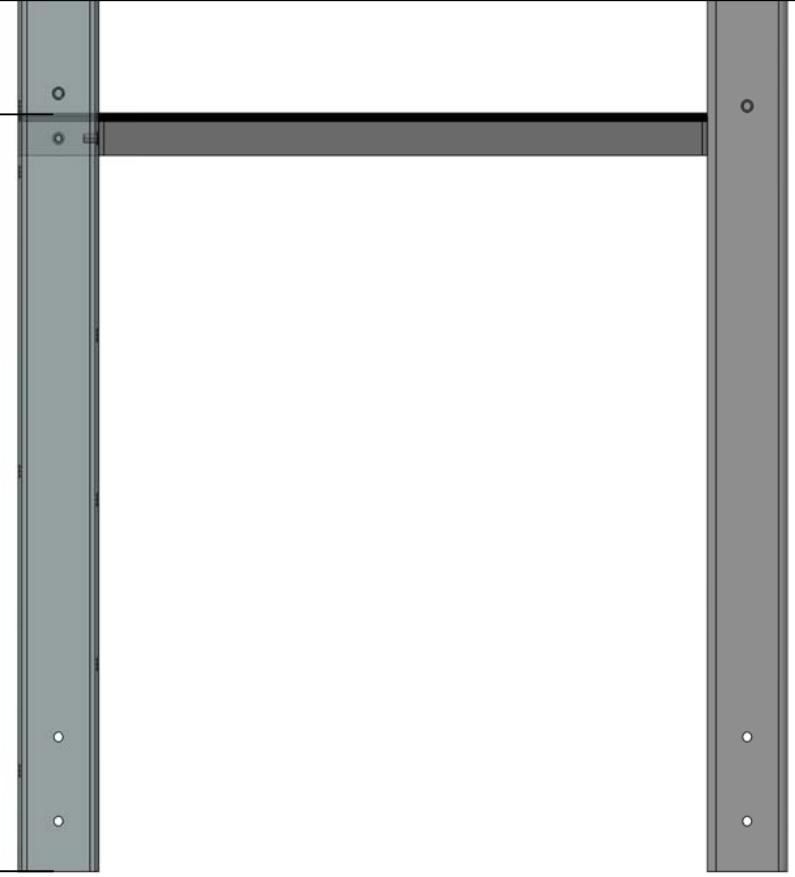

-	Date	-	-	Date	-
-	-	-	-	-	-
-	Date	-	-	Date	-
-	-	-	-	-	-
-	Date	Dessiné par L.E.	-	Date	-
-	18/10/10	Validé par:	-	-	-

Matière	Designation.	Ech.	-	-	-
Groupe	Instruction de montage				
	Gamme.	Page	-	-	-
	Pirates & co	/			
	plan.	Ref.	3000-F		
	Montage plancher pirates				

**transalp**  
jeux & équipements sportifs urbains

Quartier de la gare  
38470 L'Albenc - France  
www.transalp.fr  
info@transalp.fr

Tel 04 76 64 75 18  
Fax 04 76 64 79 79

Couleurs non contractuelles

Poteaux ALU

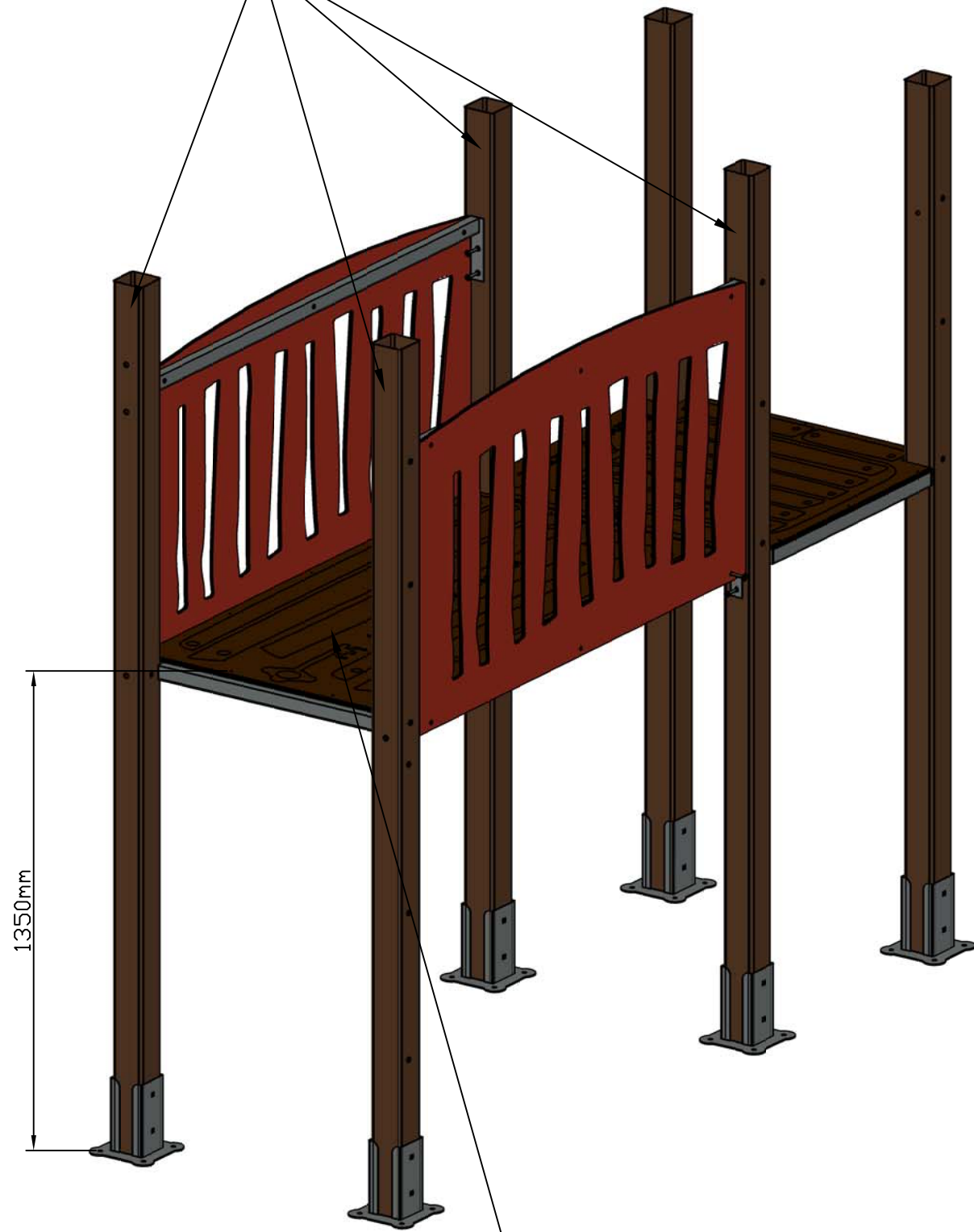

Passerelle Pirates 3000-L

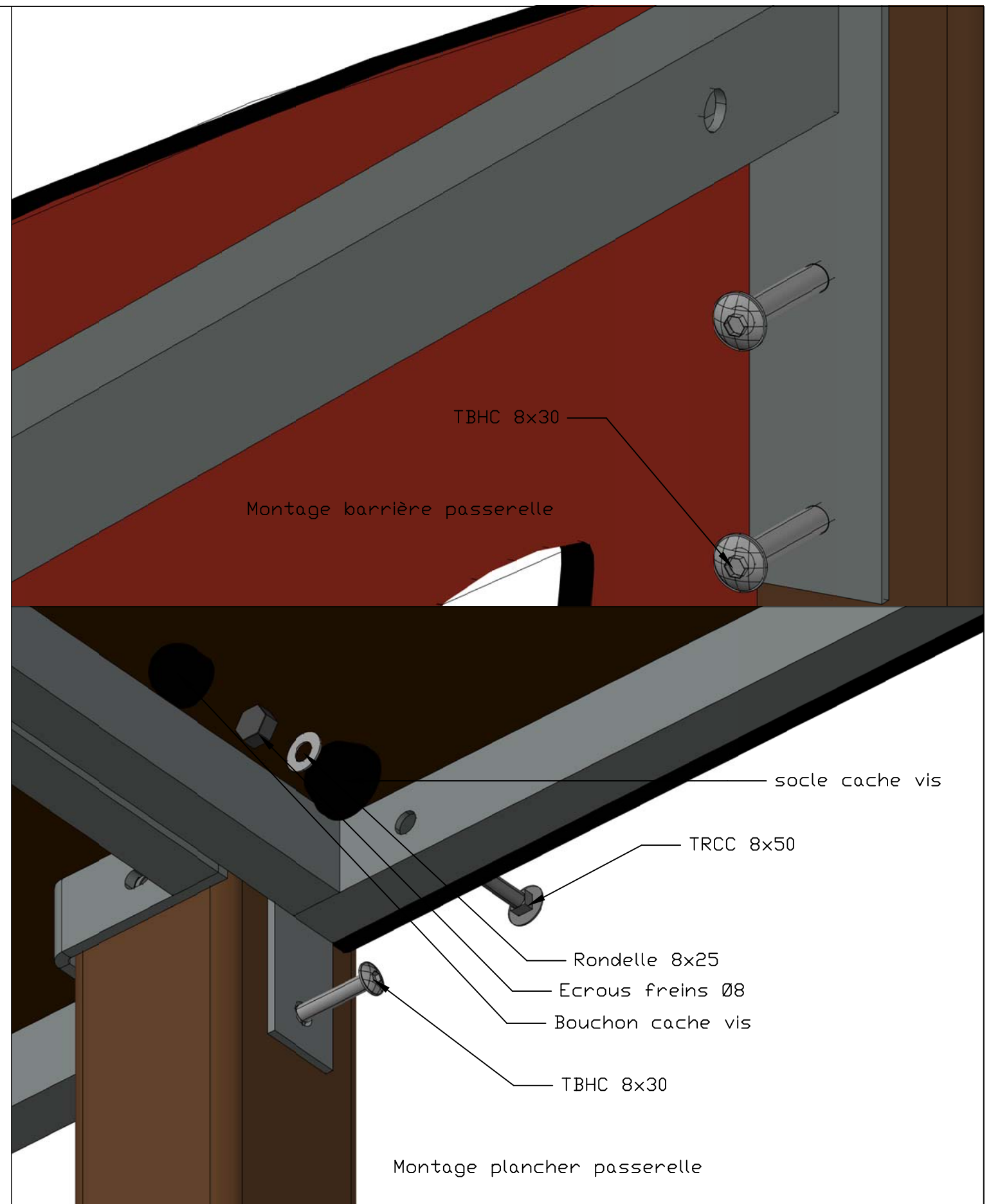

-	Date	-	-	-	Matière	Designation.	Ech.	-	-	-	 jeux & équipements sportifs urbains Quartier de la gare 38470 L'Albenc - France Tel 04 76 64 75 18 Fax 04 76 64 79 79 www.transalp.fr info@transalp.fr
-	-	-	-	-	Groupe	Instruction de montage	Page	-	-	-	
-	Date	-	-	-		Gamme.	/	-	-	-	
-	21/12/10	Dessiné par L.E. Validé par:	-	-		plan.	Ref.				
						Montage passerelle	3000-L				

Couleurs non contractuelles

Poteaux ALU

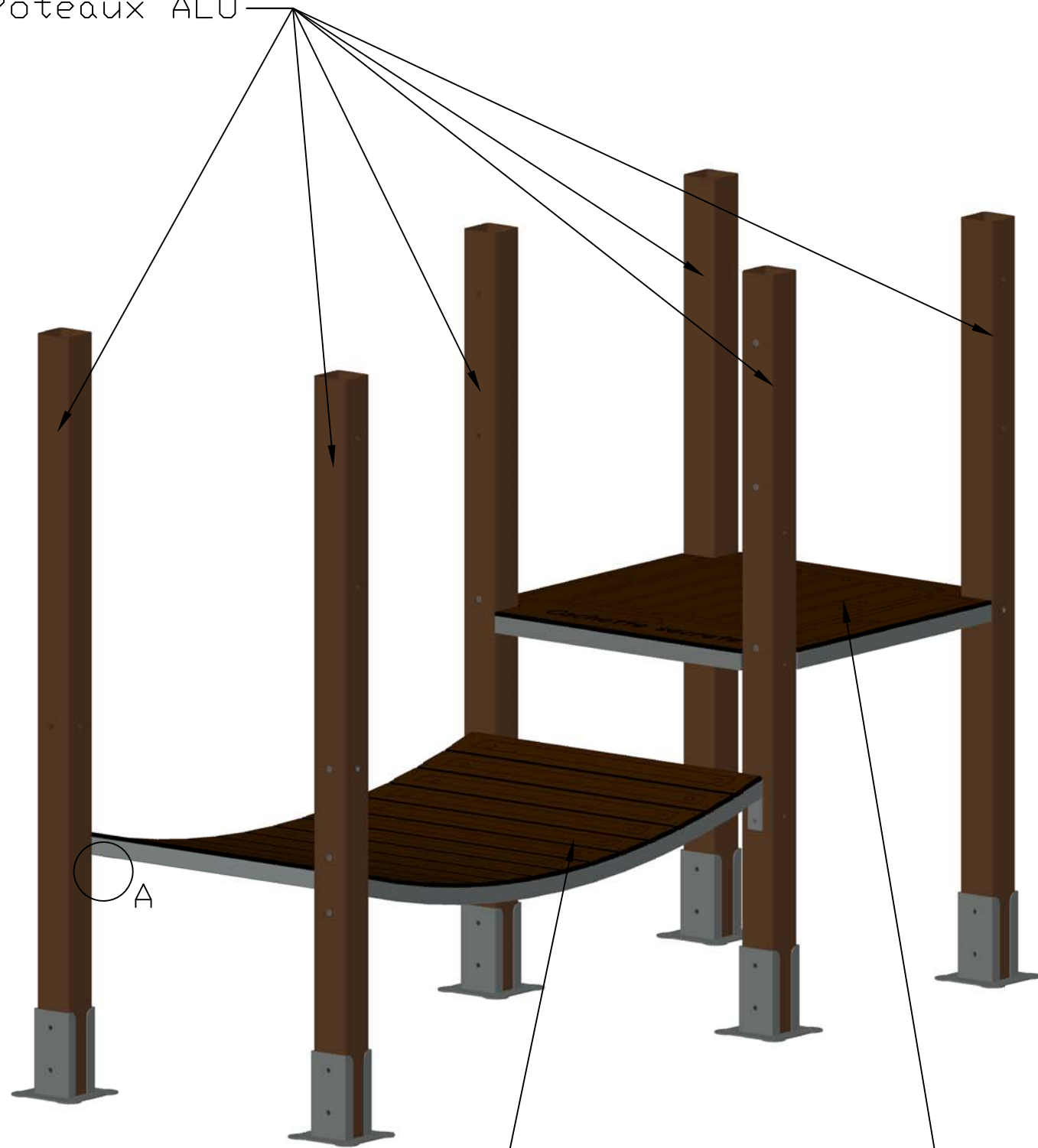

Pont 3000-K

Plancher Pirates 3000-F

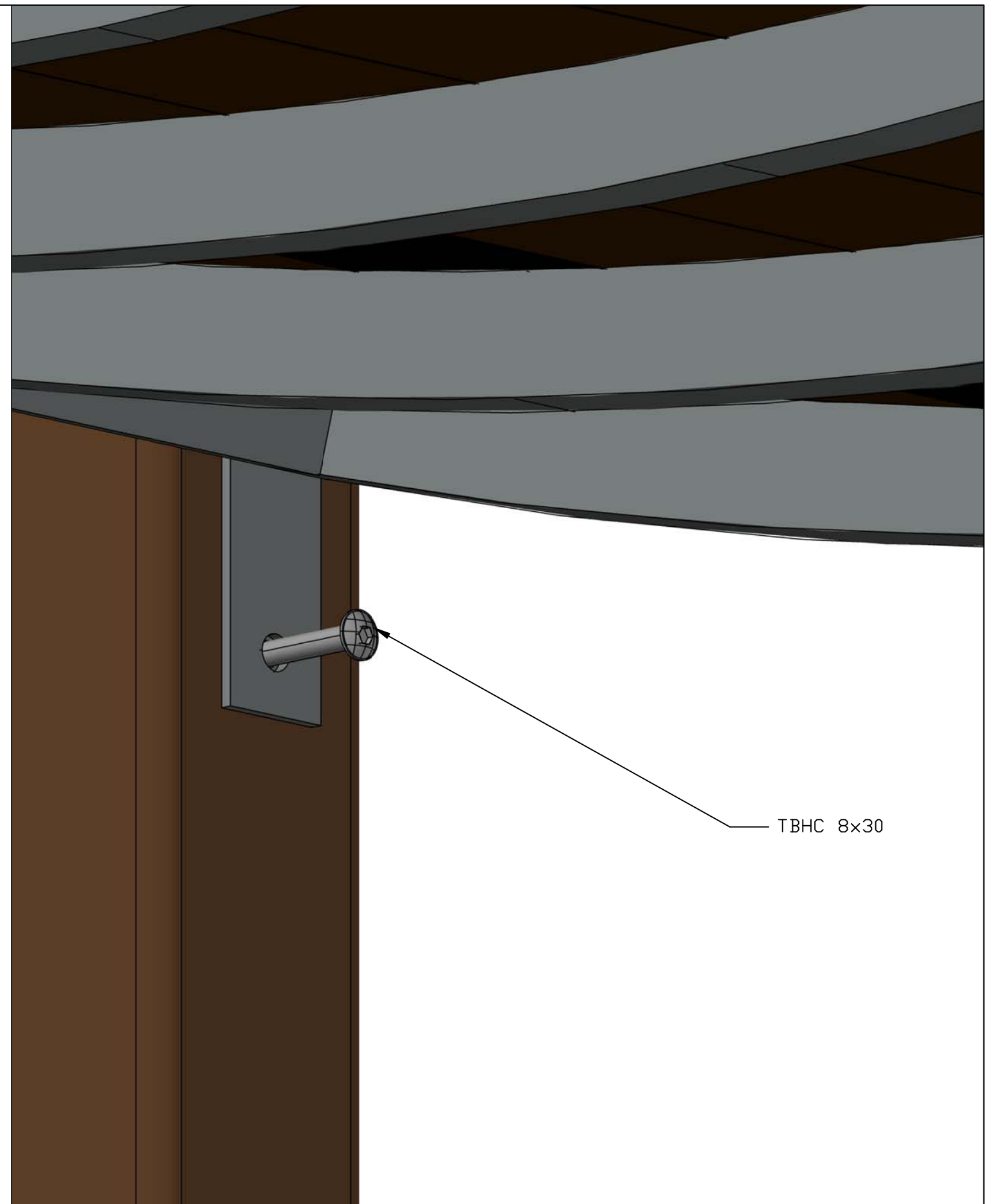

TBHC 8x30

-	Date	-	-	Date	-	Matière	Designation.	Ech.	-	-	-	<p>jeux &amp; équipements sportifs urbains</p> <p>Quartier de la gare 38470 L'Albenc - France www.transalp.fr info@transalp.fr</p> <p>Tel 04 76 64 75 18 Fax 04 76 64 79 79</p>
-	Date	-	-	Date	-	Groupe	Instruction de montage	Page	-	-	-	
-	Date	Dessiné par L.E.	-	Date	-		Gamme. Pirates & co	/	-	-	-	
-	Date	Validé par:	-	Date	-		plan. Montage pont concave	Ref.	3000-K			
-	14/12/10		-	-	-							

Couleurs non contractuelles

ATTENTION :  
Les flancs du toboggan  
doivent être  
parfaitement plaqués  
contre la plate forme  
de la tour.

Toboggan fixé par  
TRCC 8x50  
contre plaque  
écrou frein Ø8  
rondelle 8x25  
bouchon

*Cachette secrète*

Une barre pré  
monté en atelier  
permet de plaquer  
les flancs contre  
le HPL de départ  
toboggan

-	Date	-	-	Date	-	Matière	Designation.	Ech.	-	-	-	 <p>jeux &amp; équipements sportifs urbains</p> <p>Quartier de la gare 38470 L'Albenc - France Tel 04 76 64 75 18 Fax 04 76 64 79 79</p> <p>www.transalp.fr info@transalp.fr</p>
-	-	-	-	-	-	Groupe	Instruction de montage	Page	-	-	-	
-	Date	-	-	Date	-		Gamme.	/	-	-	-	
-	Date	Dessiné par L.E.	-	Date	-		plan.	Ref.				
-	30/01/12	Validé par:	-	-	-		Montage toboggan	96940 / 96950				

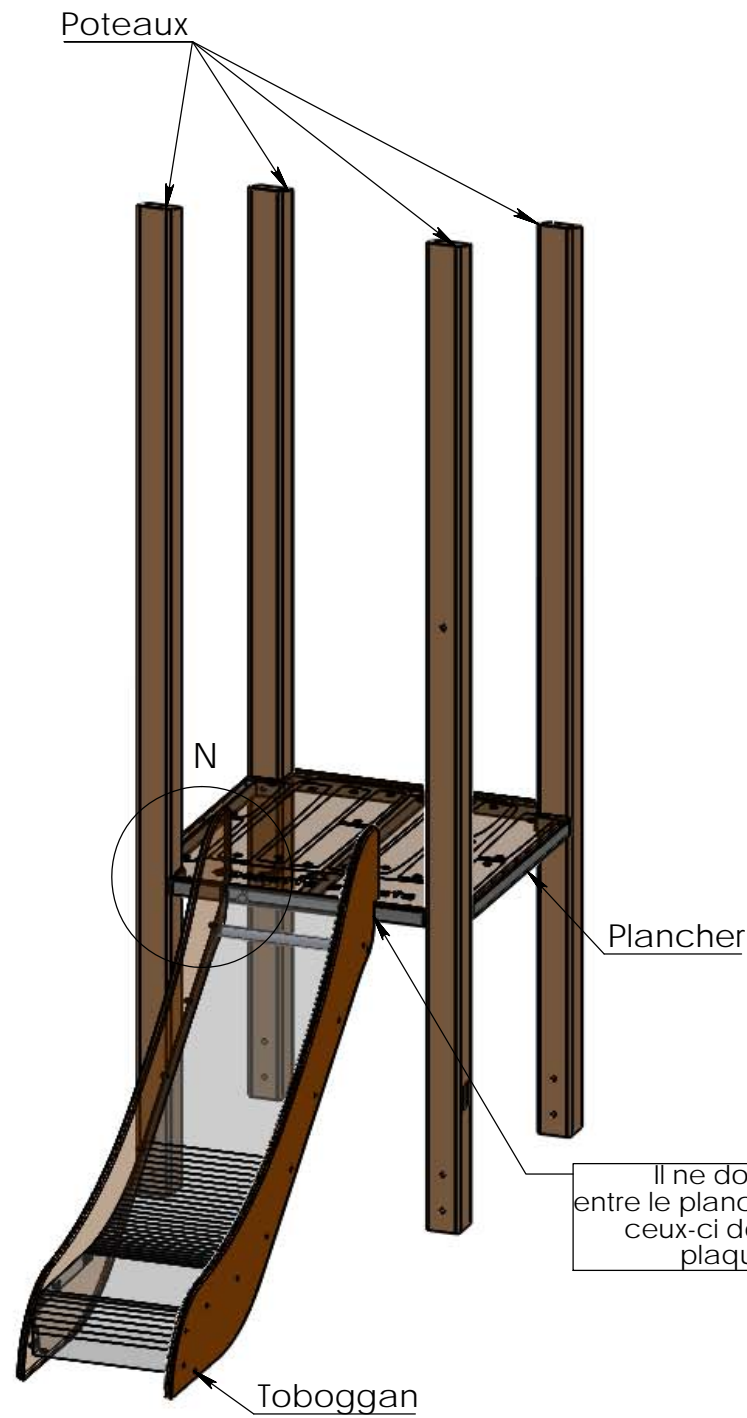
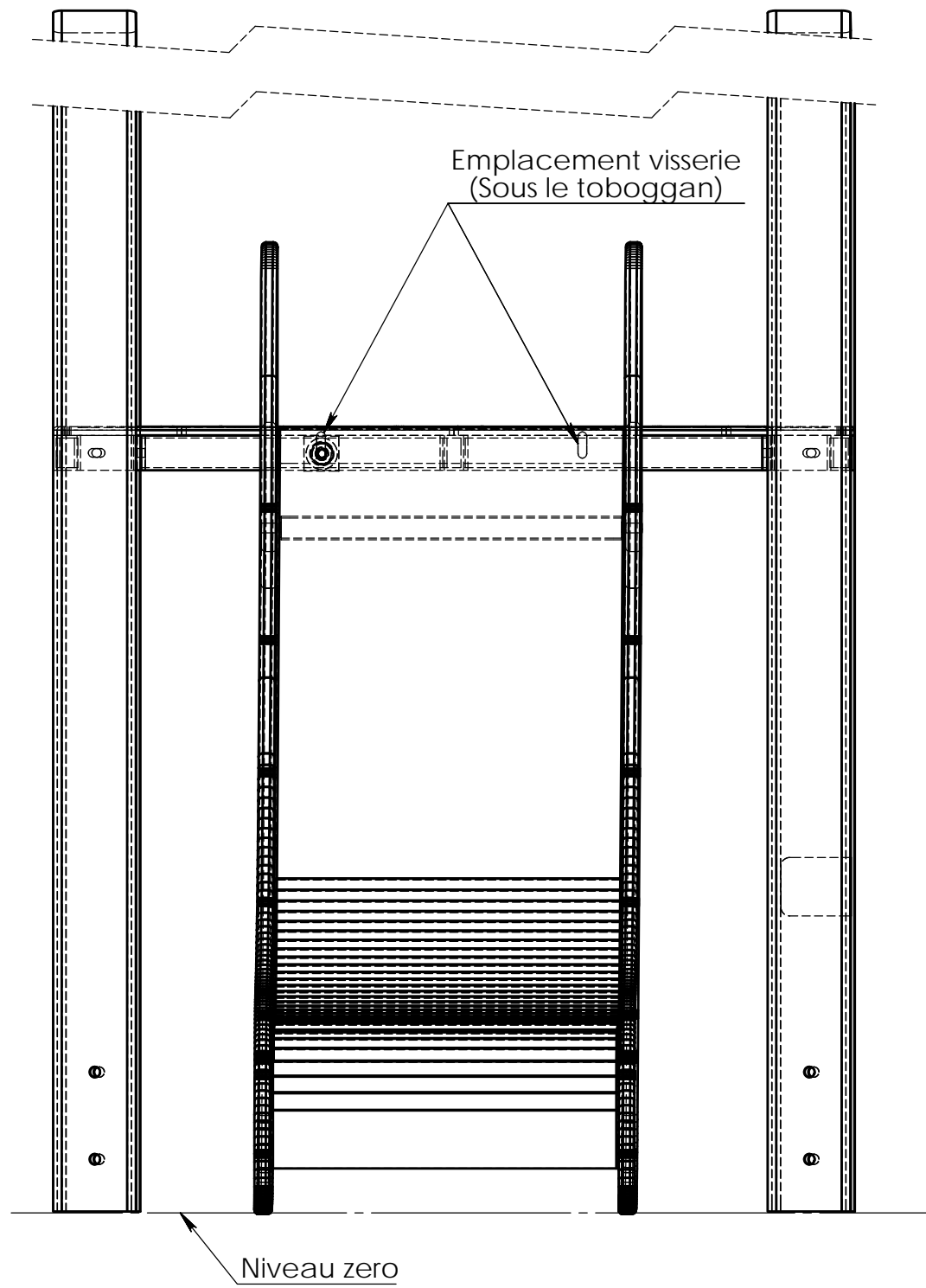

Il ne doit avoir aucun espace entre le plancher et la joue du toboggan, ceux-ci doivent être parfaitement plaqués l'un contre l'autre

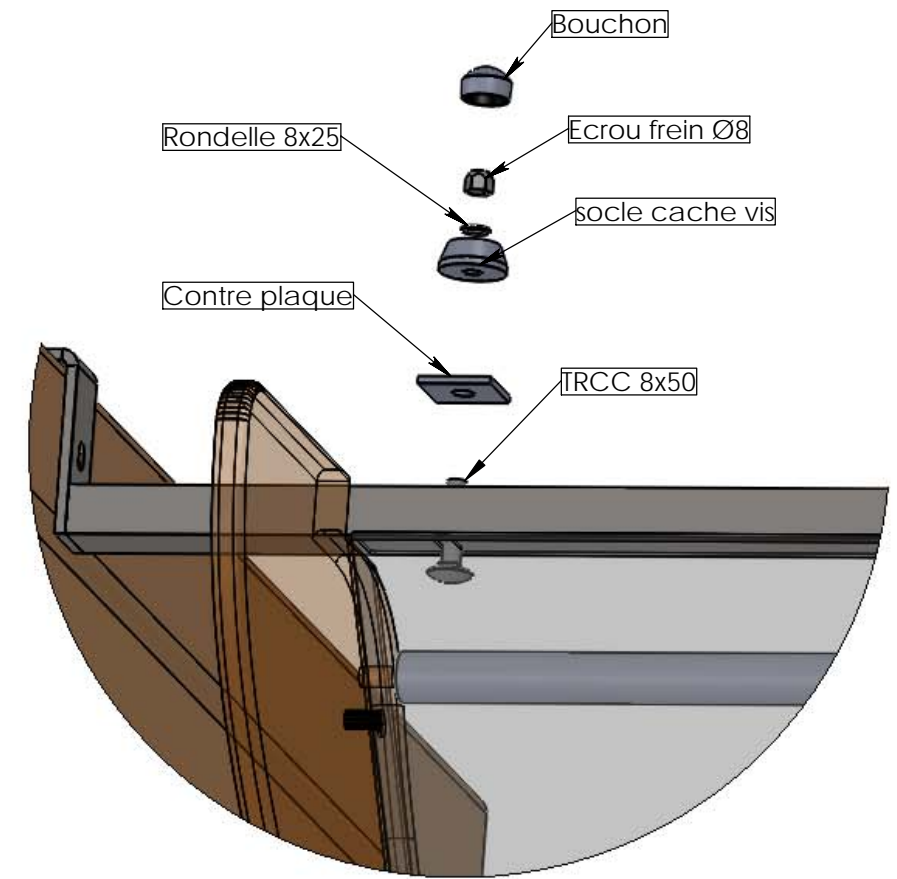

DÉTAIL N  
ECHELLE 1 : 4

**Consigne pour l'implantation au sol:**

Faire un prémontage du plancher sur les poteaux au sol, puis dresser la tour dans le trou de scellement

Plan: Montage	Désignation: Montage toboggan 96940/96950	IE:00
Dessinateur: RT	Référence: 96940 / 96950	A3 Ech: -
Matière: xxx	Date création: 08/04/2014	Ensemble: -
Couleur: xxx	TRANSALP Tel.:0476647518 Fax :0476647979 179, route de Faverges 38470 L'ALBENC	Gamme: Bibou

Couleurs non contractuelles

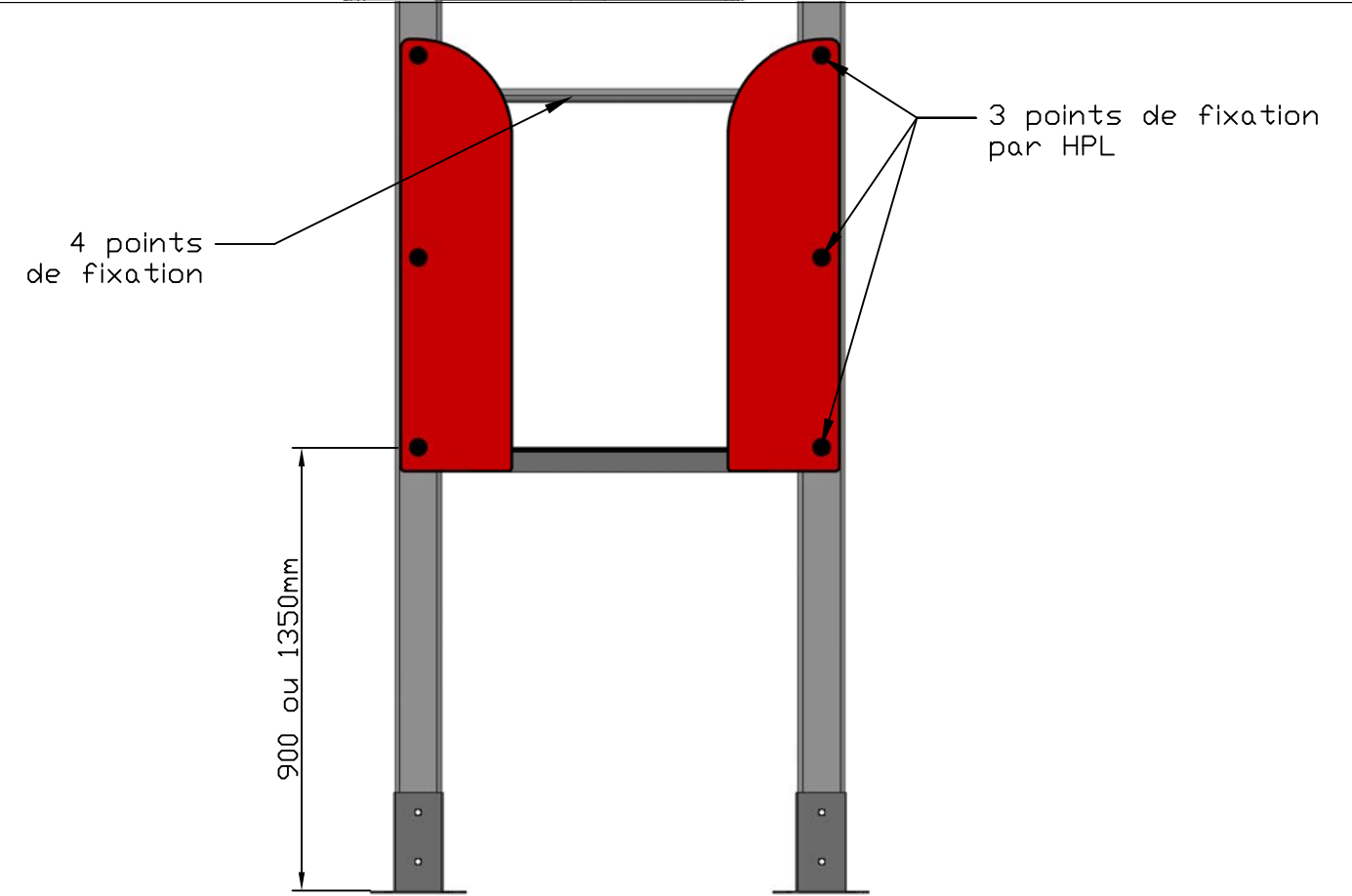
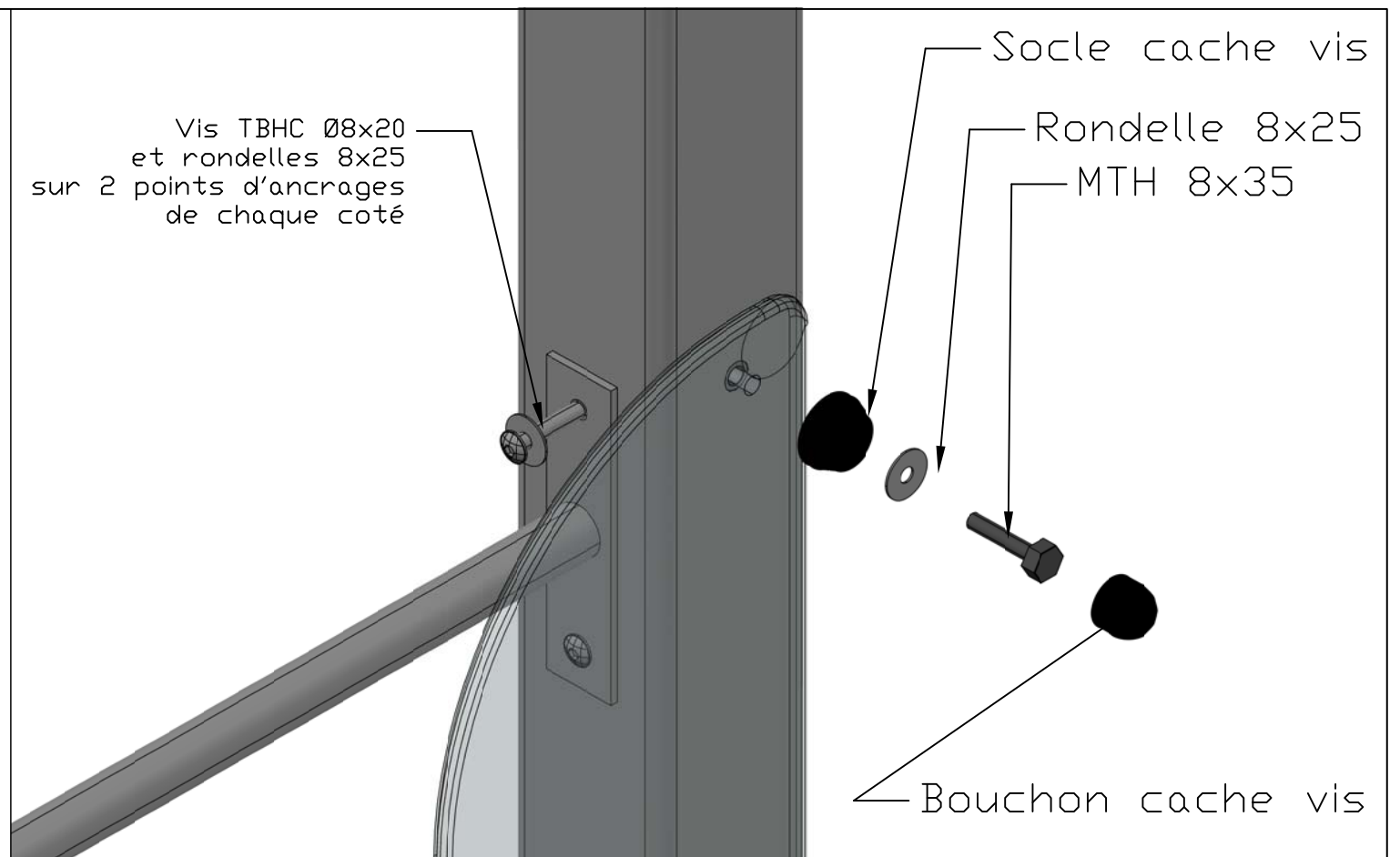
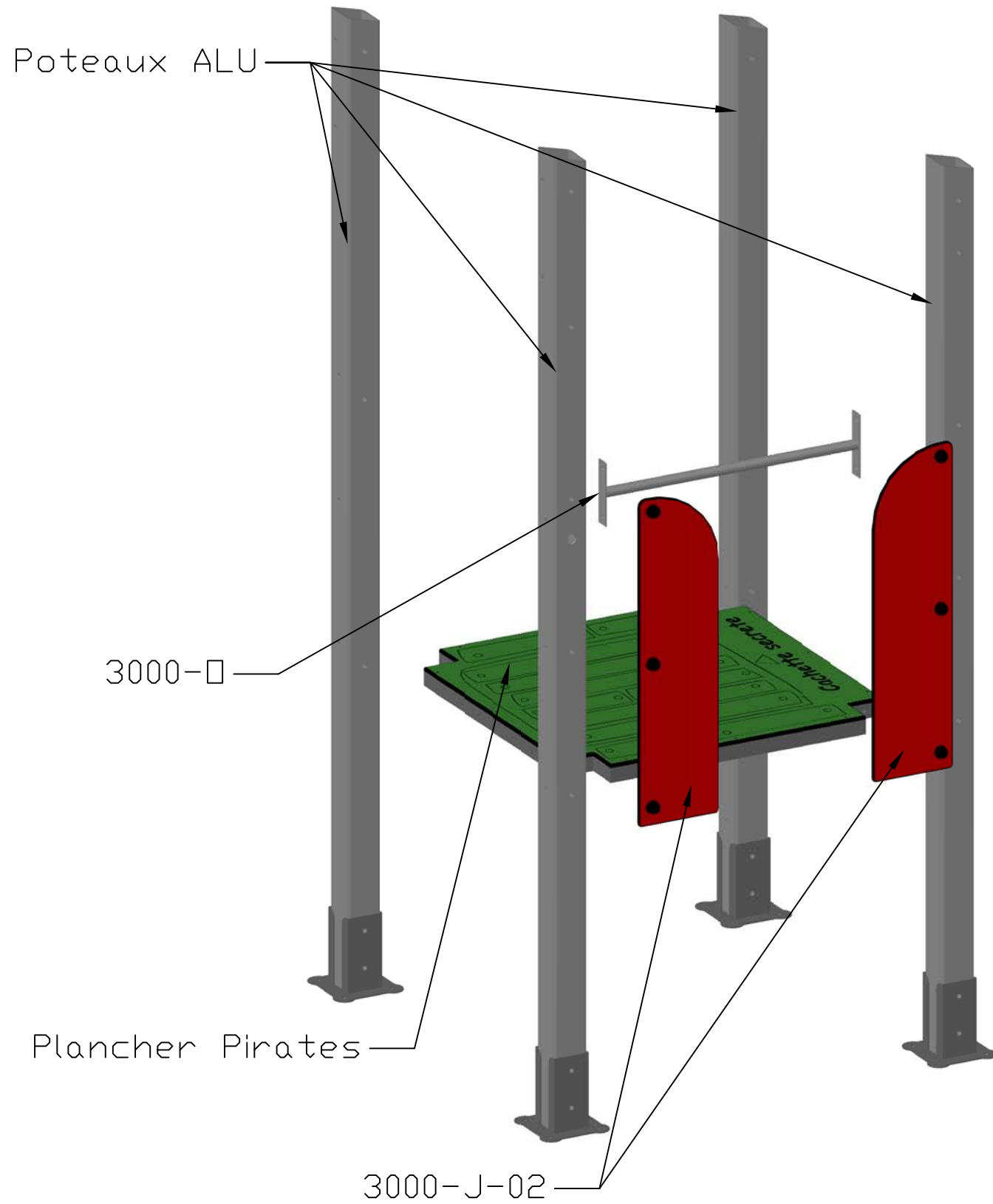

-	Date	-	-	Date	-	Matière	Designation.	Ech.	-	-	-	 jeux & équipements sportifs urbains Quartier de la gare 38470 L'Albenc - France www.transalp.fr info@transalp.fr Tel 04 76 64 75 18 Fax 04 76 64 79 79
-	-	-	-	-	-	Groupe	Instruction de montage	Page	-	-	-	
-	Date	-	-	Date	-		Gamme.	/	-	-	-	
-	Date	Dessiné par L.E.	-	Date	-		plan.	Ref.				
-	19/10/10	Validé par:	-	-	-		Montage départ toboggan	3000-J-02 / 3000-□				



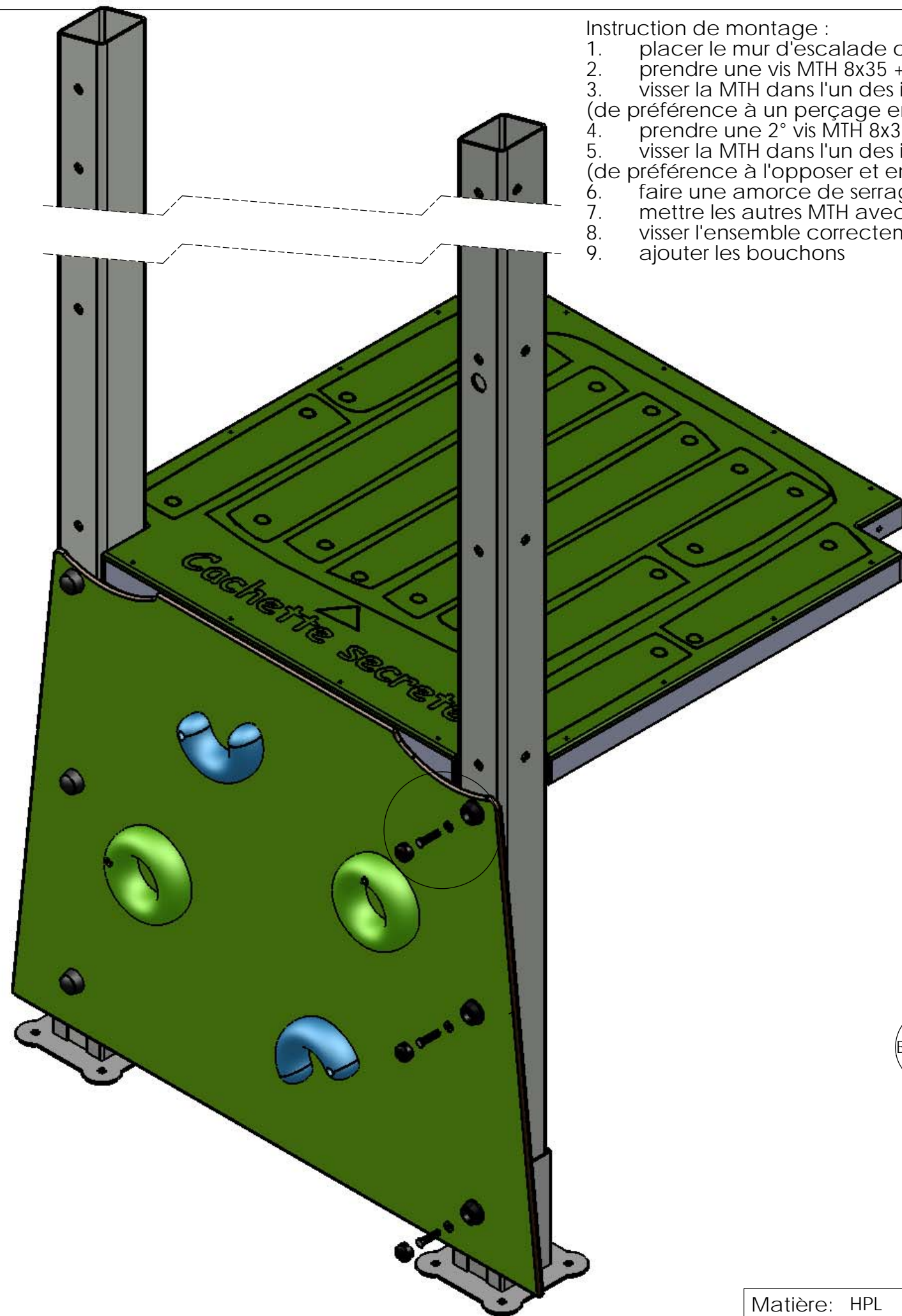

Instruction de montage :

1. placer le mur d'escalade contre les poteaux.
2. prendre une vis MTH 8x35 + une rondelle 8x25 et un socle cache vis.
3. visser la MTH dans l'un des insert du poteau prévu à cette effet (de préférence à un perçage en haut)
4. prendre une 2° vis MTH 8x35 + une rondelle 8x25 et un socle cache vis.
5. visser la MTH dans l'un des insert du poteau prévu à cette effet (de préférence à l'opposer et en bas).
6. faire une amorce de serrage.
7. mettre les autres MTH avec leur socles et rondelles 8x25.
8. visser l'ensemble correctement.
9. ajouter les bouchons

DÉTAIL 1  
ECHELLE 1 : 1

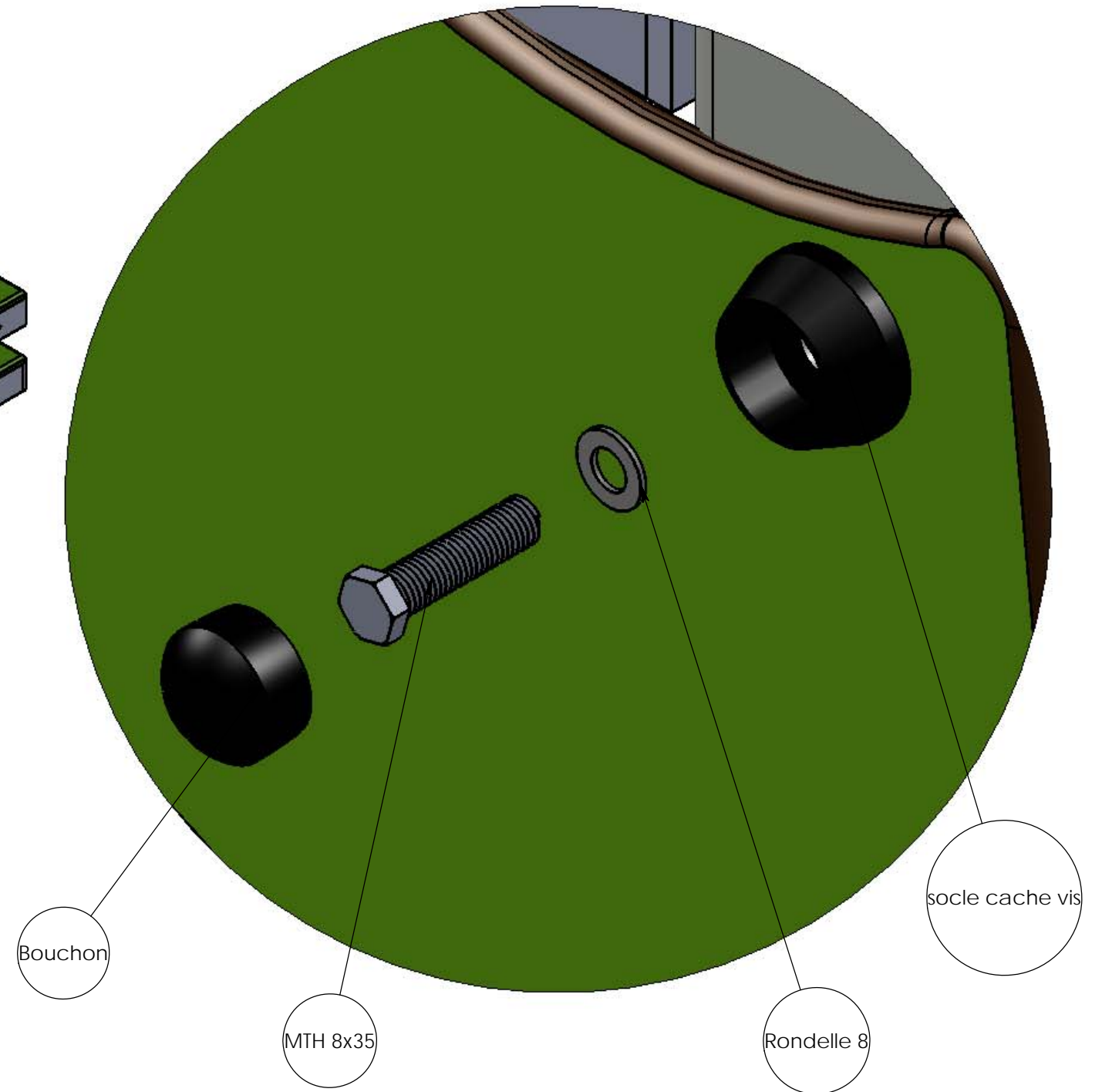

Bouchon  
MTH 8x35  
Rondelle 8  
socle cache vis

REV.	DESCRIPTION		DATE	Dessinateur
Plan:	MONTAGE	Désignation:	Instruction de montage	IE:00
Dessinateur:	L.E.	Référence:	M3000-A-AL	A3 Ech: 1/
Matière:	HPL	Date création:	06/02/2013	Ensemble:
Couleur:	Bleu	TRANSALP Tel.:0476647518 Fax :0476647979 Quartier de la gare 38470 L'ALBENC	Ensemble:	XX
		Gamme:	BIBOU STRUCTURE	

Couleurs non contractuelles

L'échelle est tangente aux joues sécurités

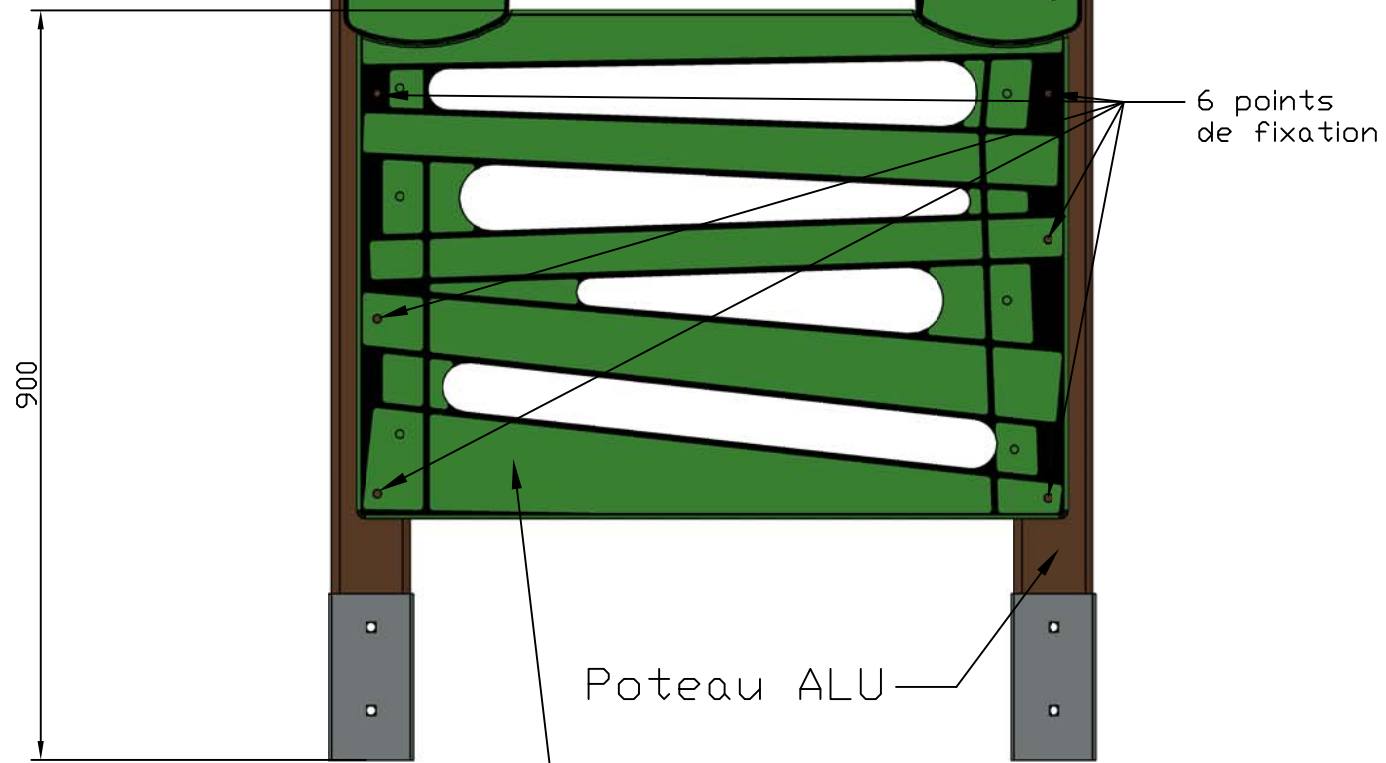

Poteau ALU

Echelle HPL 3000-P

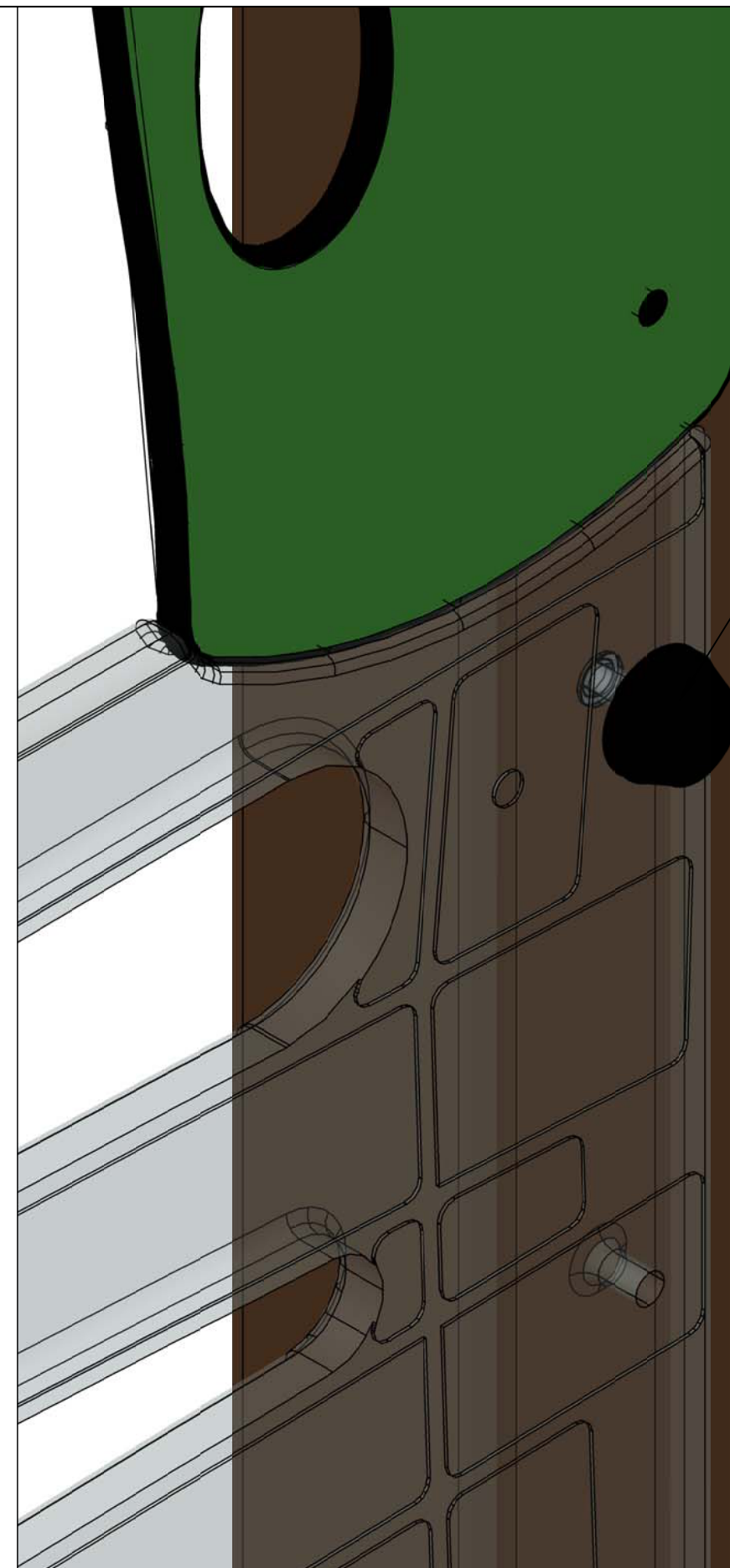

Socle cache vis

Rondelle 8x25

MTH 8x35

Bouchon cache vis

-	Date	-	-	Date	-	Matière	Designation.	Ech.	-	-	-
-	-	-	-	-	-	Groupe	Instruction de montage	-	-	-	-
-	Date	-	-	Date	-		Gamme.	Page	-	-	-
-	-	-	-	-	-		Pirates & co	/	-	-	-
-	Date	Dessiné par L.E.	-	Date	-	plan.	Echelle HPL 0.90m	Ref.	3000-P		
-	13/07/11	Validé par:	-	-	-						

Couleurs non contractuelles

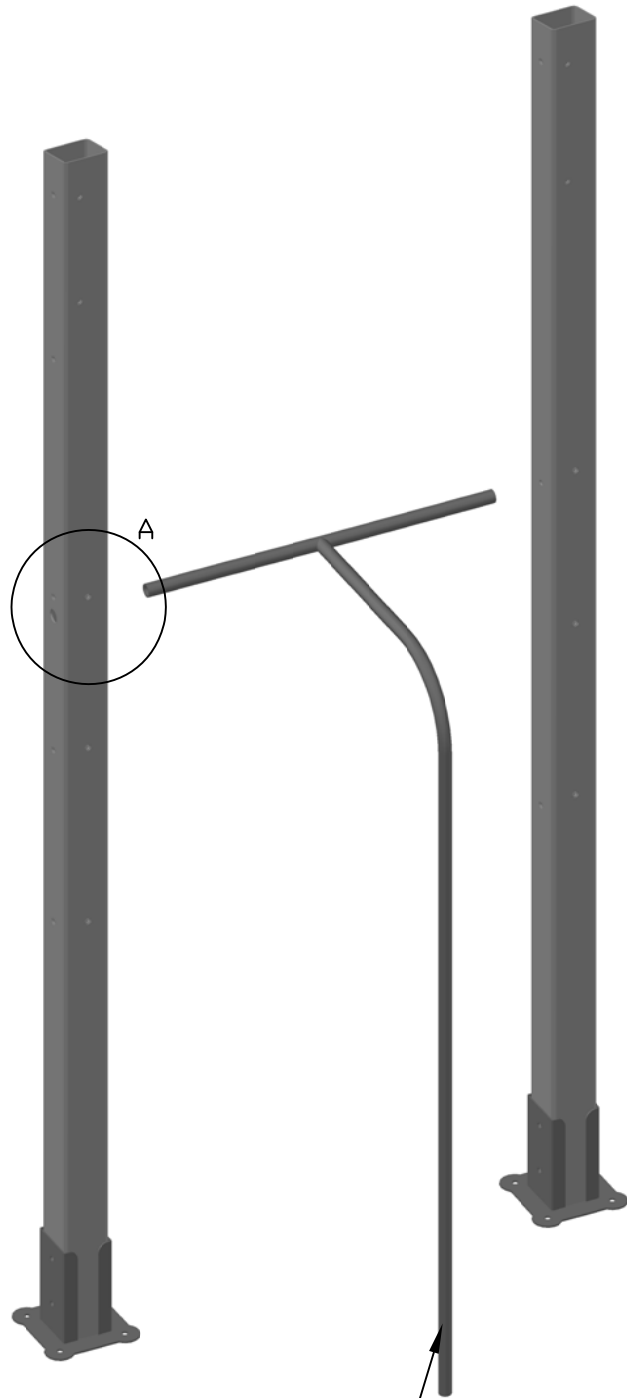

Mât de pompier 3000-H

Détail A

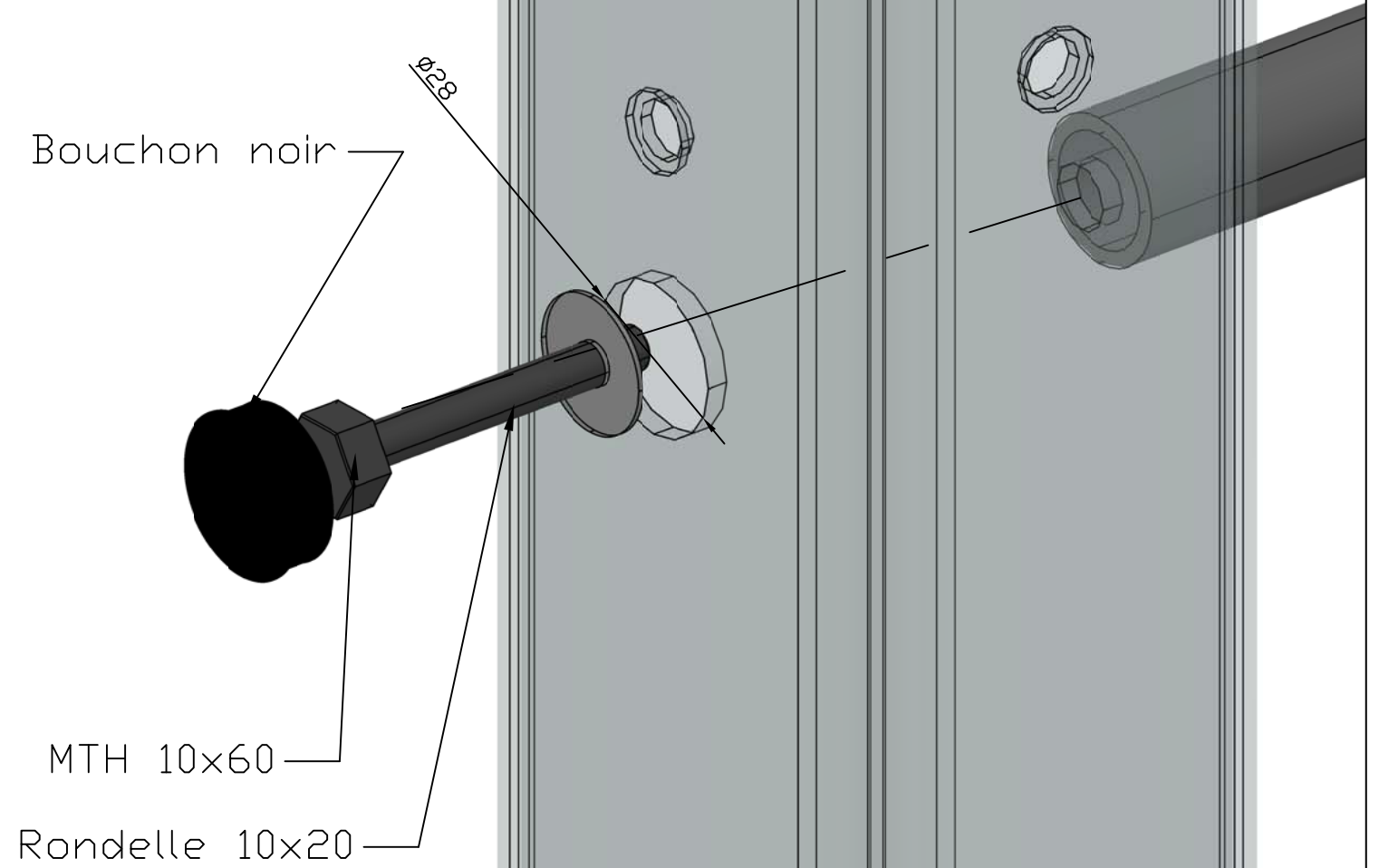

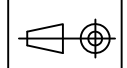
-	Date	-	-	Date	-	Matière	Designation.	Ech.	-	-	-	 jeux & équipements sportifs urbains Quartier de la gare 38470 L'Albenc - France Tel 04 76 64 75 18 Fax 04 76 64 79 79 www.transalp.fr info@transalp.fr
-	Date	-	-	Date	-		Gamme.	Page	-	-	-	
-	Date	Dessiné par L.E.	-	Date	-		plan.	Ref.	3000-H			
	15/12/10	Validé par:					Montage mât de pompier					

Couleurs non contractuelles

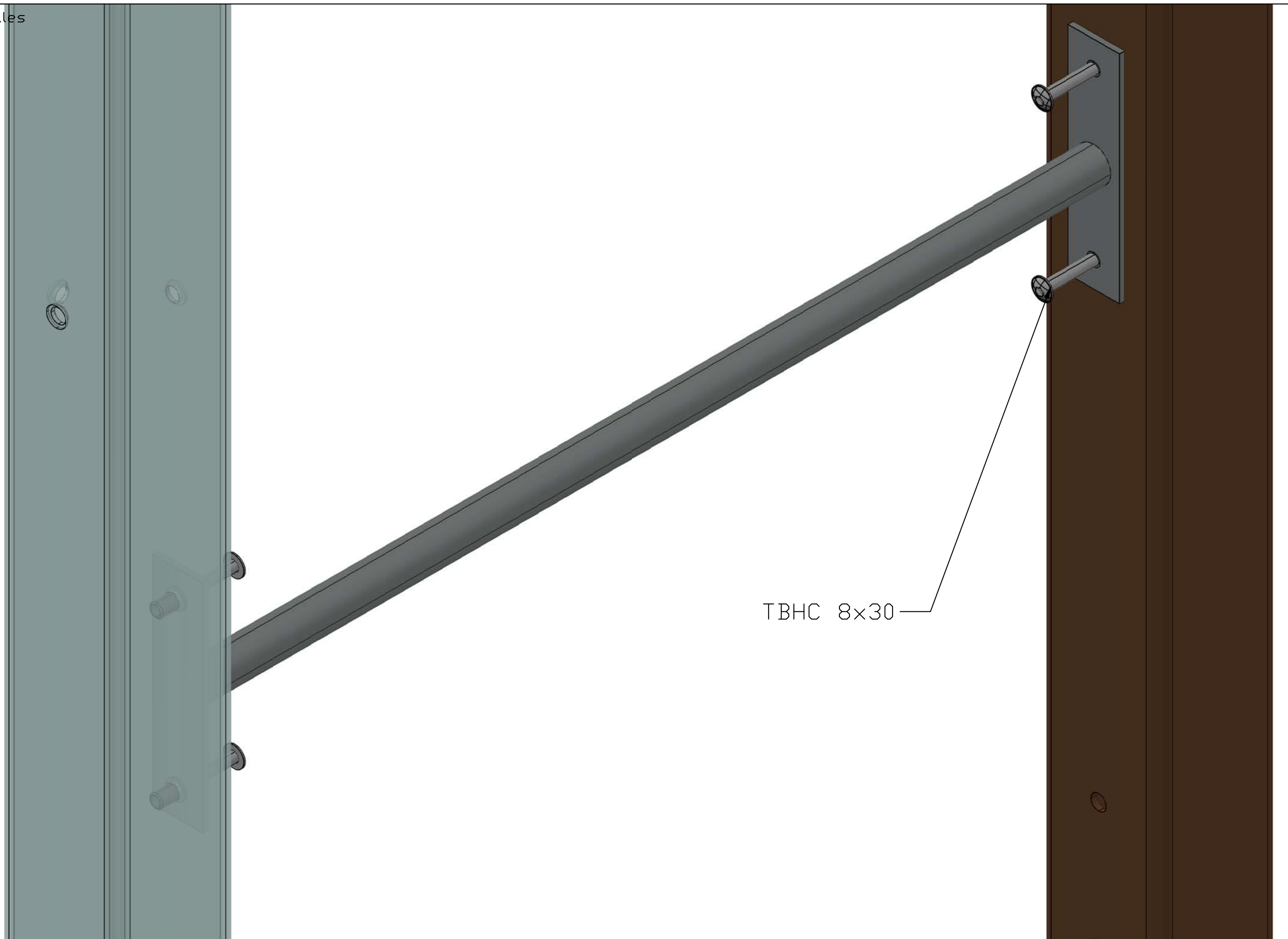

TBHC 8x30

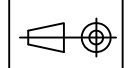
-	Date	-	-	Date	-	Matière	Designation.	Ech.	-	-	-	 jeux & équipements sportifs urbains Quartier de la gare 38470 L'Albenc - France Tel 04 76 64 75 18 Fax 04 76 64 79 79 www.transalp.fr info@transalp.fr
-	Date	-	-	Date	-	Groupe	Instruction de montage	Page	-	-	-	
-	Date	Dessiné par L.E.	-	Date	-		Gamme. Pirates & co	/	-	-	-	
-	Date	Validé par:	-	Date	-		plan. Tube garde corps	Ref.	3000-□			

Couleurs non contractuelles

Poteau ALU

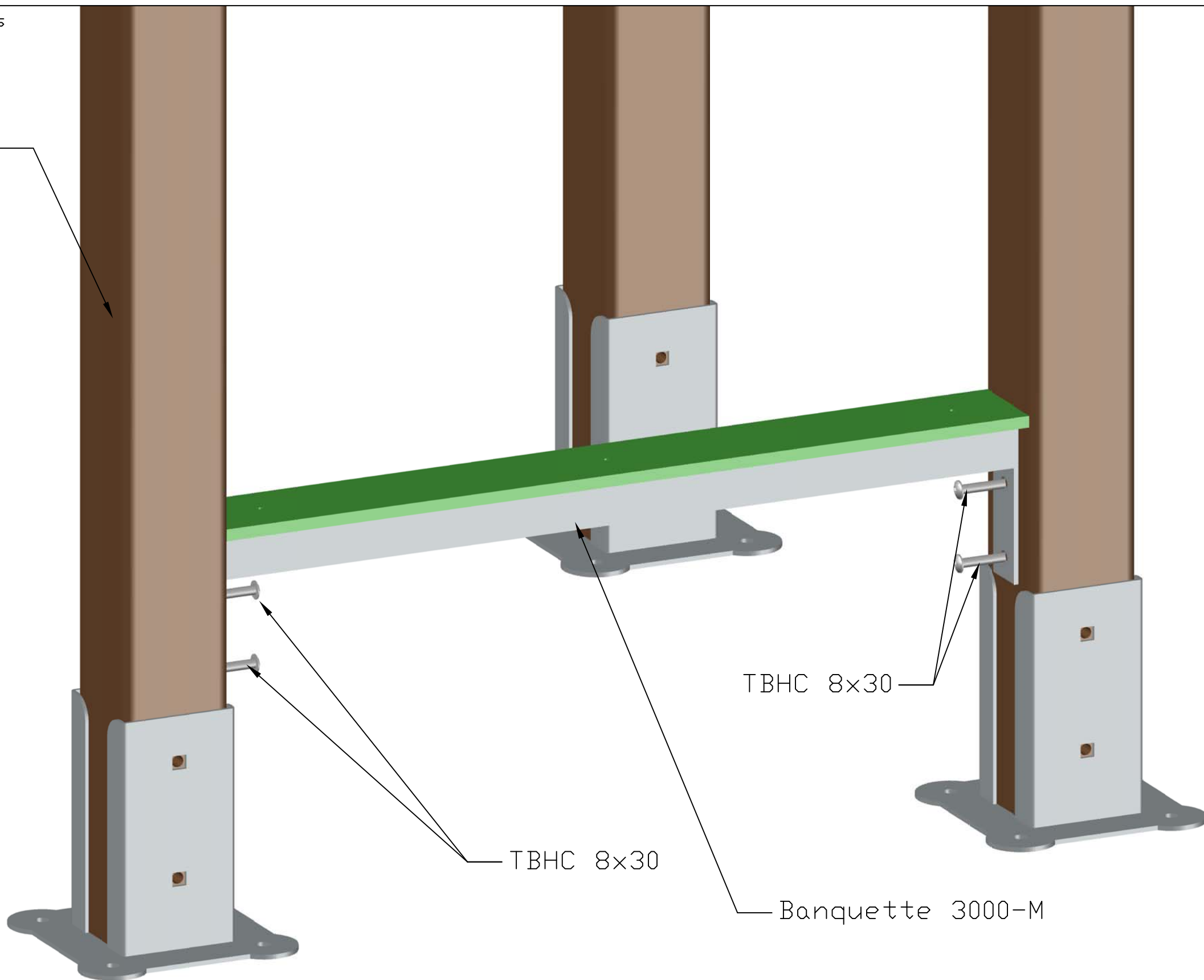

TBHC 8x30

TBHC 8x30

Banquette 3000-M

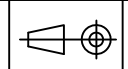
-	Date	-	-	Date	-	Matière	Designation.	Ech.	-	-	-	 jeux & équipements sportifs urbains Quartier de la gare 38470 L'Albenc - France Tel 04 76 64 75 18 Fax 04 76 64 79 79 www.transalp.fr info@transalp.fr
-	-	-	-	-	-	Groupe	Instruction de montage	-	-	-	-	
-	Date	-	-	Date	-		Gamme.	Page	-	-	-	
-	-	-	-	-	-		Pirates & co	/	-	-	-	
-	Date	Dessiné par L.E.	-	Date	-	plan.	Montage banquette	Ref.	3000-M			
-	13/07/11	Validé par:	-	-	-							

Couleurs non contractuelles

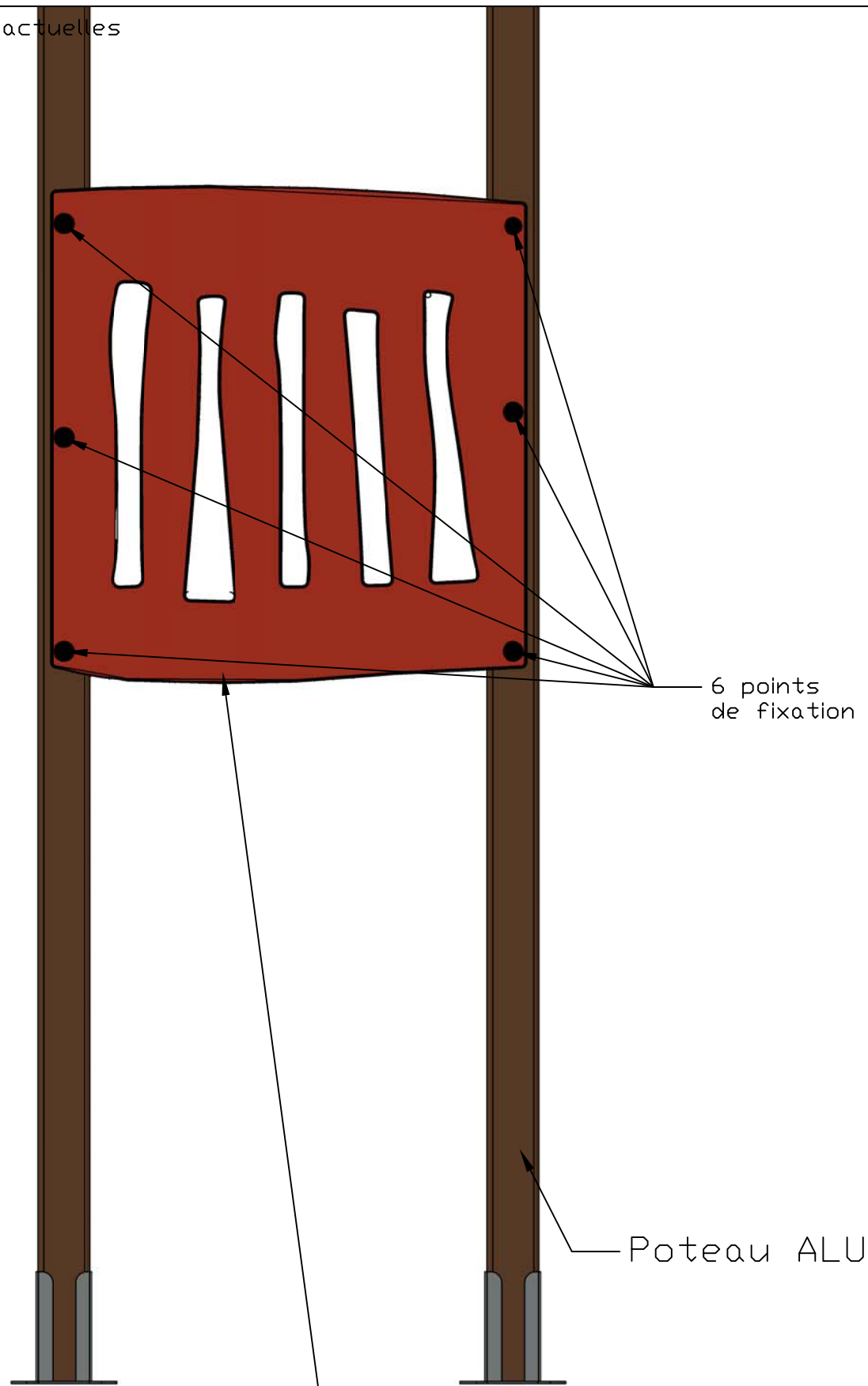

Barrière HPL 3000-Q-01

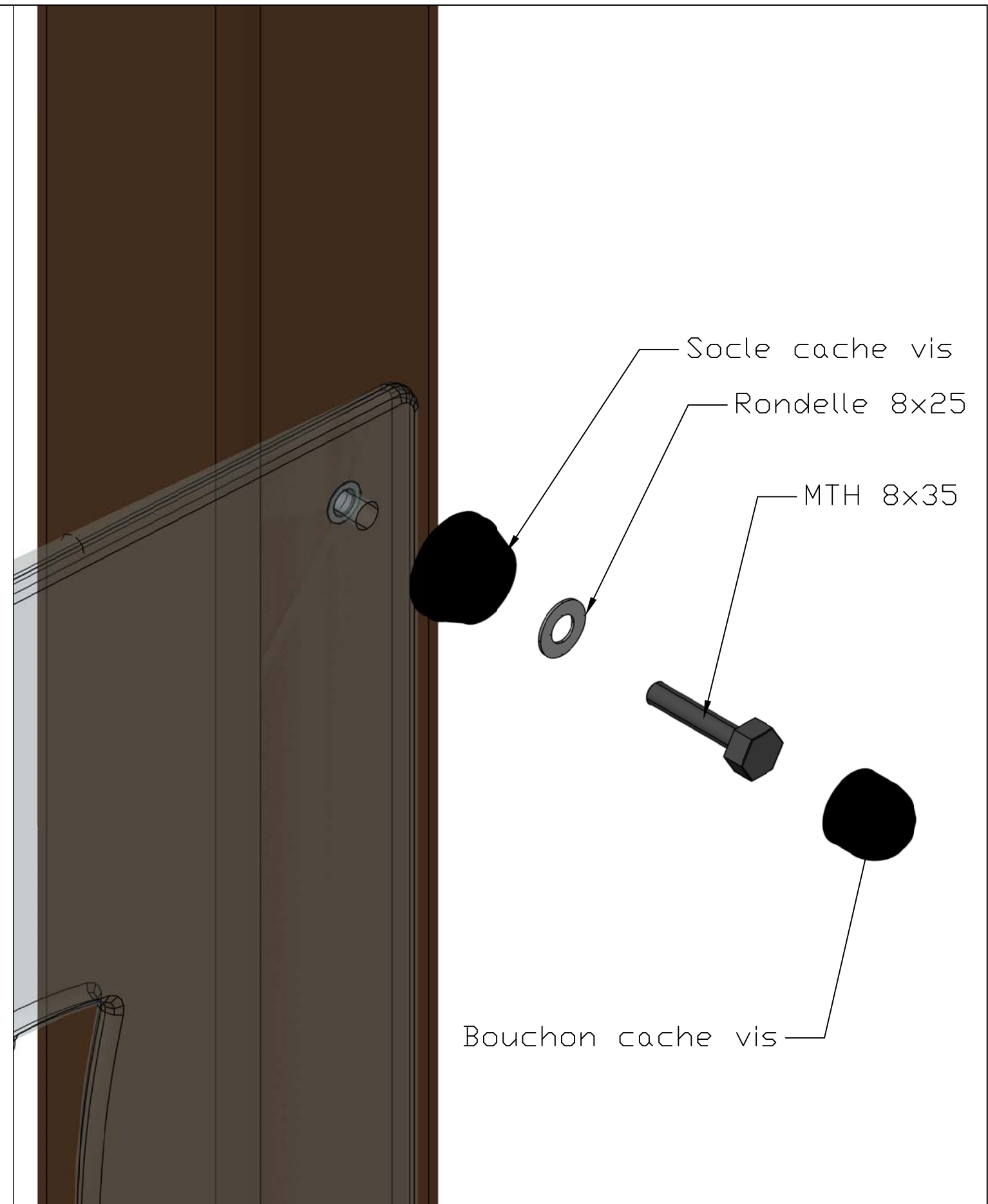

-	Date	-	-	Date	-	Matière	Designation.	Ech.	-	-	-
-	-	-	-	-	-	Groupe	Instruction de montage	-	-	-	-
-	Date	-	-	Date	-		Gamme.	Page	-	-	-
-	-	-	-	-	-		Pirates & co	/	-	-	-
-	Date	Dessiné par L.E.	-	Date	-	plan.	Barrière HPL	Ref.	3000-Q-01		
-	15/12/10	Validé par:	-	-	-						

**transalp**  
jeux & équipements sportifs urbains

Quartier de la gare  
38470 L'Albenc - France  
www.transalp.fr  
info@transalp.fr

Tel 04 76 64 75 18  
Fax 04 76 64 79 79

Couleurs non contractuelles

Poteaux ALU

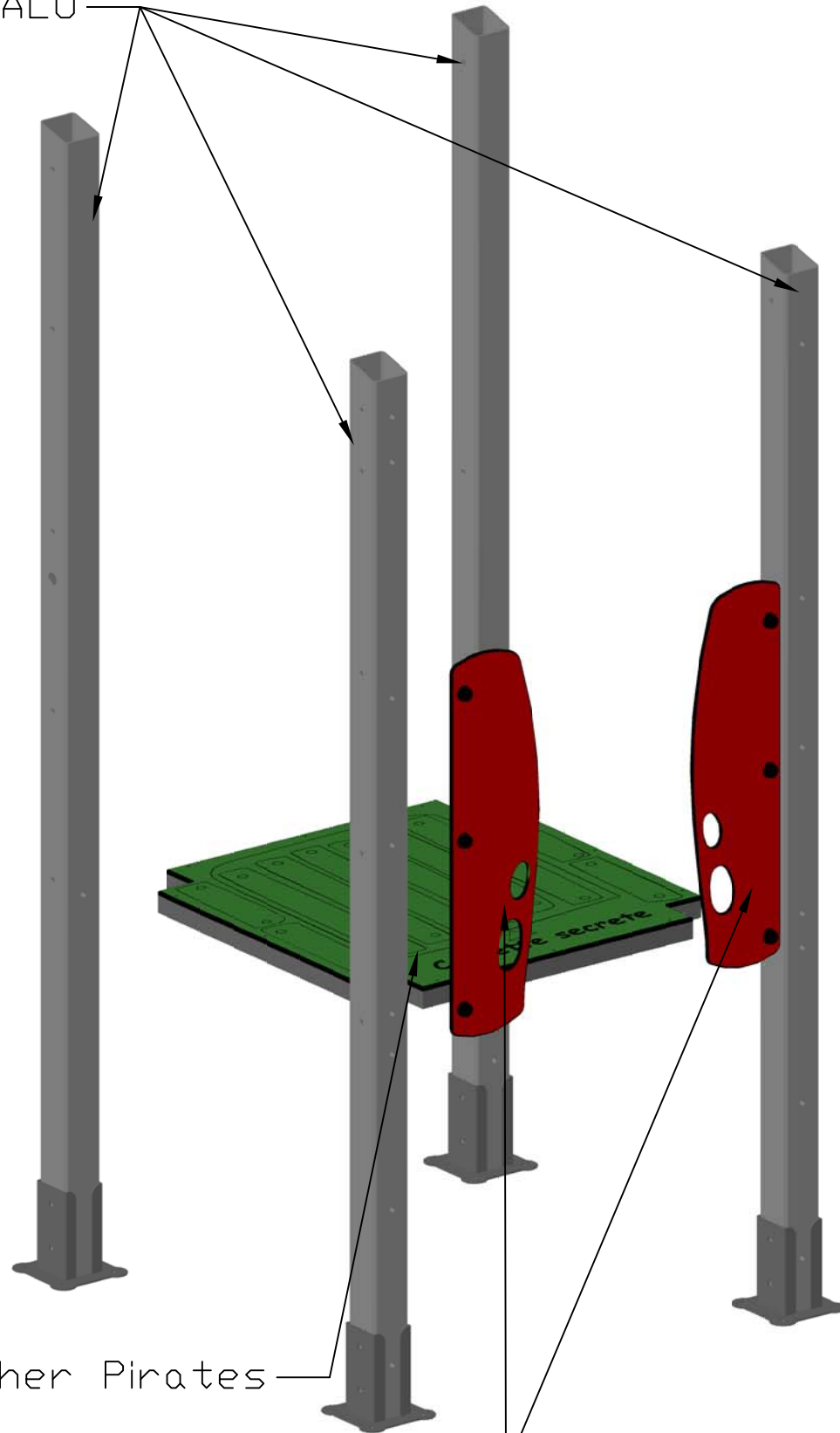

Plancher Pirates

HPL de sécurité 3000-J-01 et D

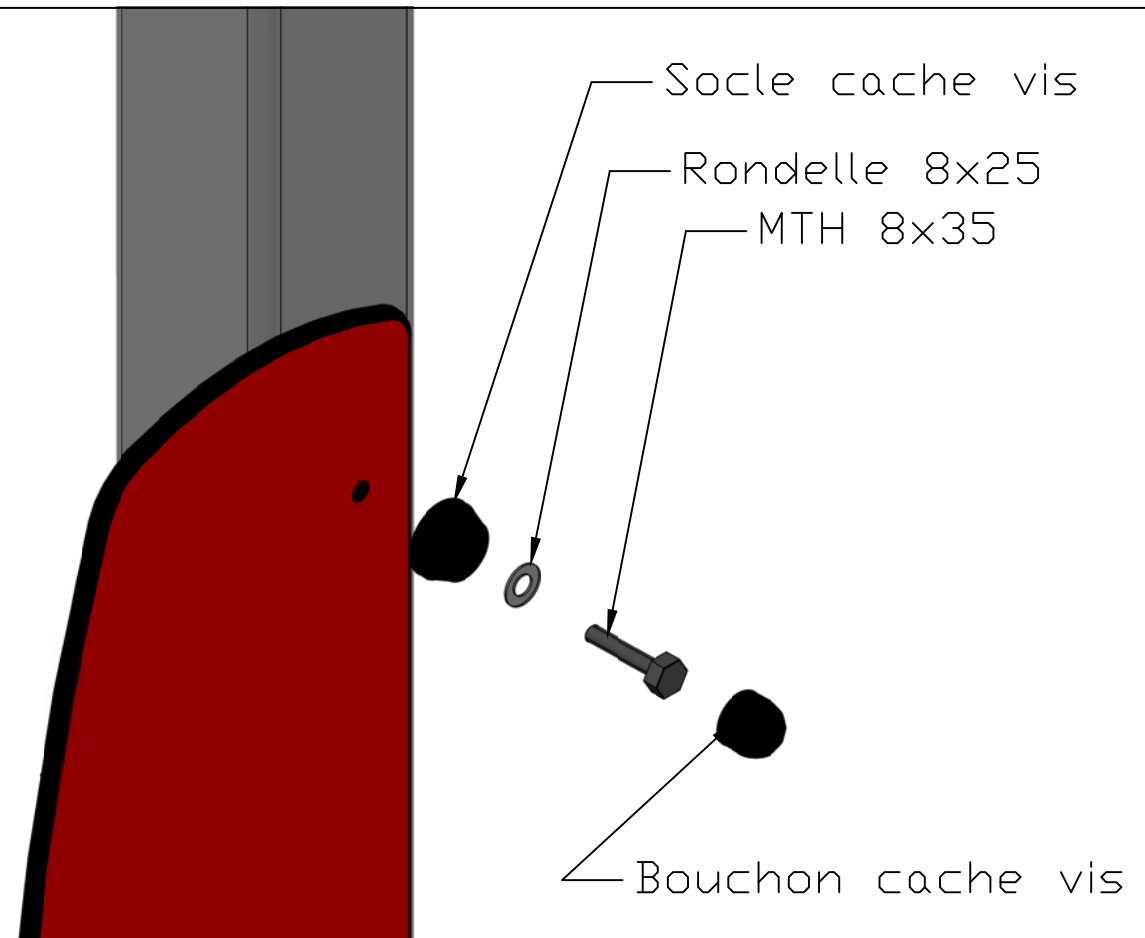

INSTRUCTION DE MONTAGE :  
les perçages des joues sont décalés, veiller à monter toujours une joue droite et une joue gauche sur une même face de tour.

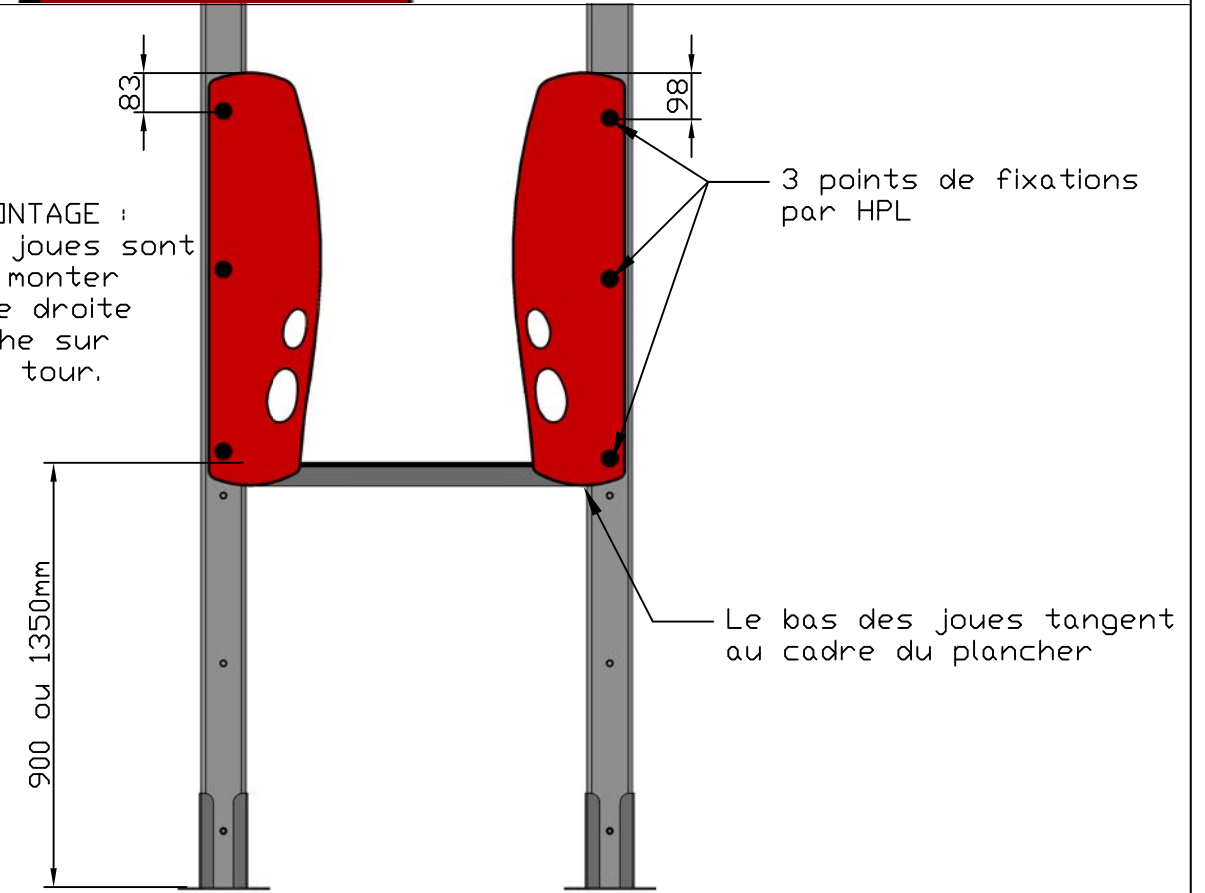

-	Date	-	-	-	Matière	Designation.	Ech.	-	-	-	<p>jeux &amp; équipements sportifs urbains</p> <p>Quartier de la gare 38470 L'Albenc - France www.transalp.fr info@transalp.fr</p> <p>Tel 04 76 64 75 18 Fax 04 76 64 79 79</p>
-	-	-	-	-	Groupe	Instruction de montage	Page	-	-	-	
-	Date	-	-	-		Gamme.	/	-	-	-	
-	Date	Dessiné par L.E.	-	Date	-	plan.	Ref.	-	-	-	
-	15/12/10	Validé par:	-	-	-	Montage HPL de sécurité	3000-J-01 G et D	-	-	-	

Couleurs non contractuelles

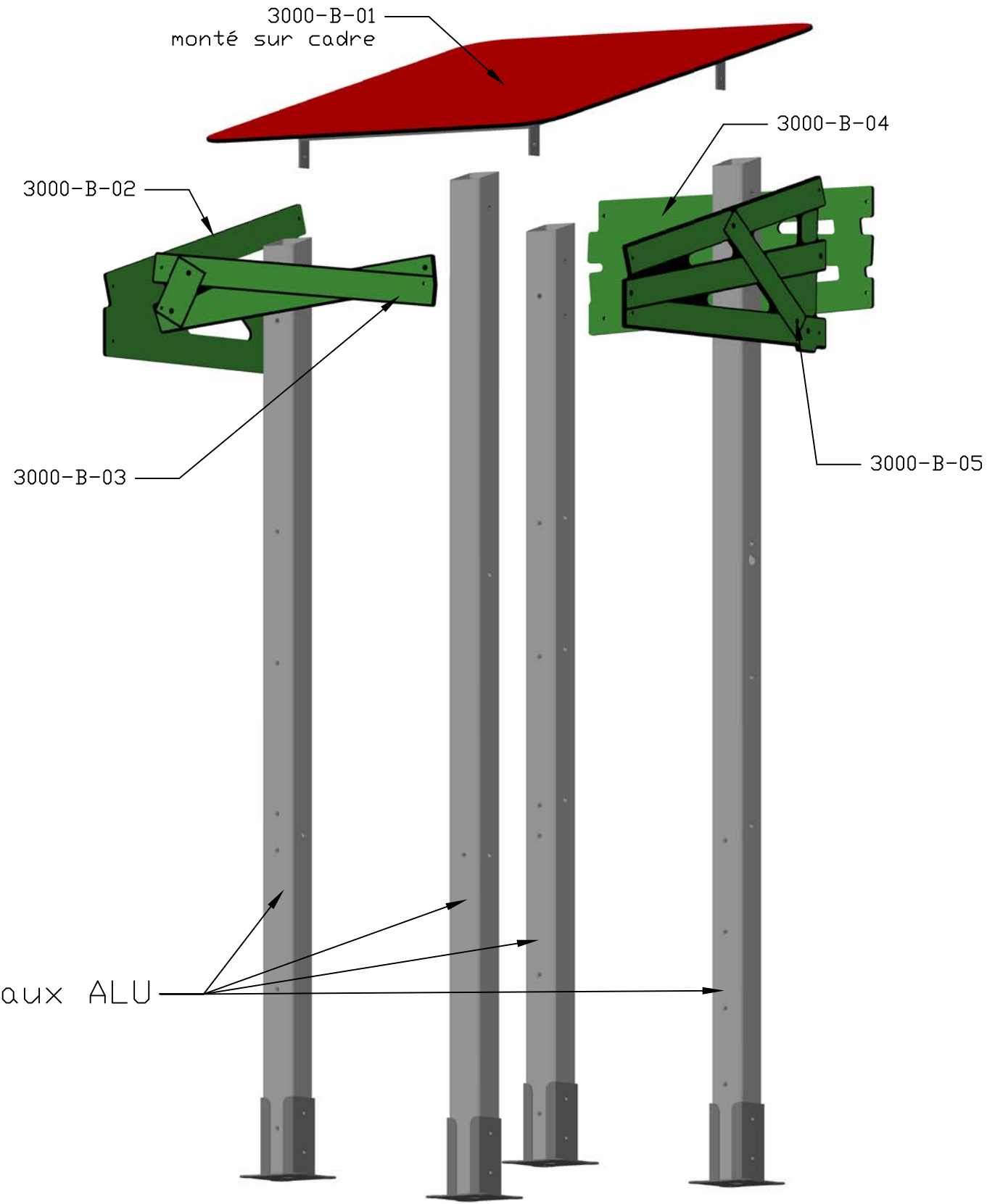

Montage-B-01

Vis TBHC Ø8x30 sur 4 points d'ancrages

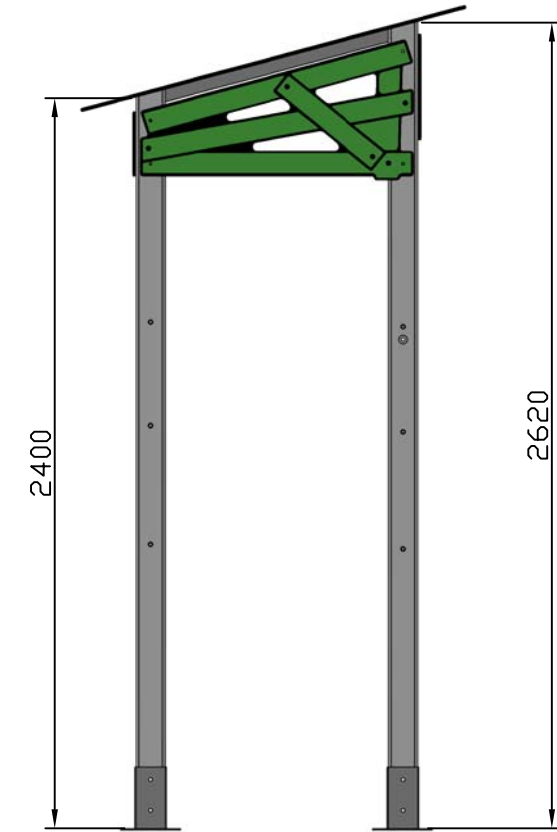
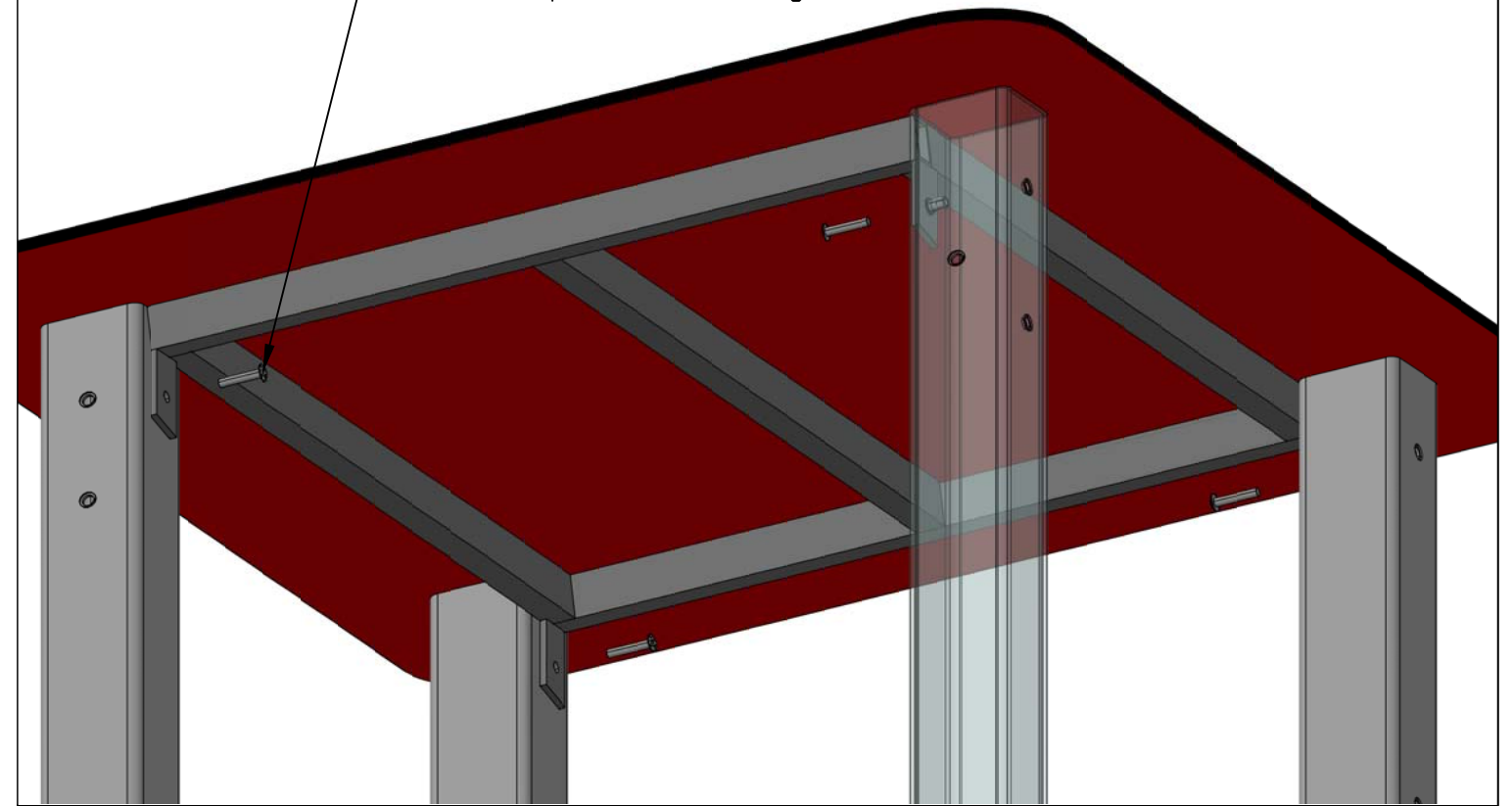

Poteaux ALU

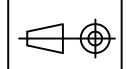
-	Date	-	-	Date	-	Matière	Designation.	Ech.	-	-	-	 <p>jeux &amp; équipements sportifs urbains</p> <p>Quartier de la gare 38470 L'Albenc - France</p> <p>Tel 04 76 64 75 18 Fax 04 76 64 79 79</p> <p>www.transalp.fr info@transalp.fr</p>
-	Date	-	-	Date	-		Gamme.	Page	-	-	-	
-	Date	Dessiné par L.E.	-	Date	-	plan.	Montage toiture	Ref.	3000-B			
-	19/10/10	Validé par:	-	-	-							



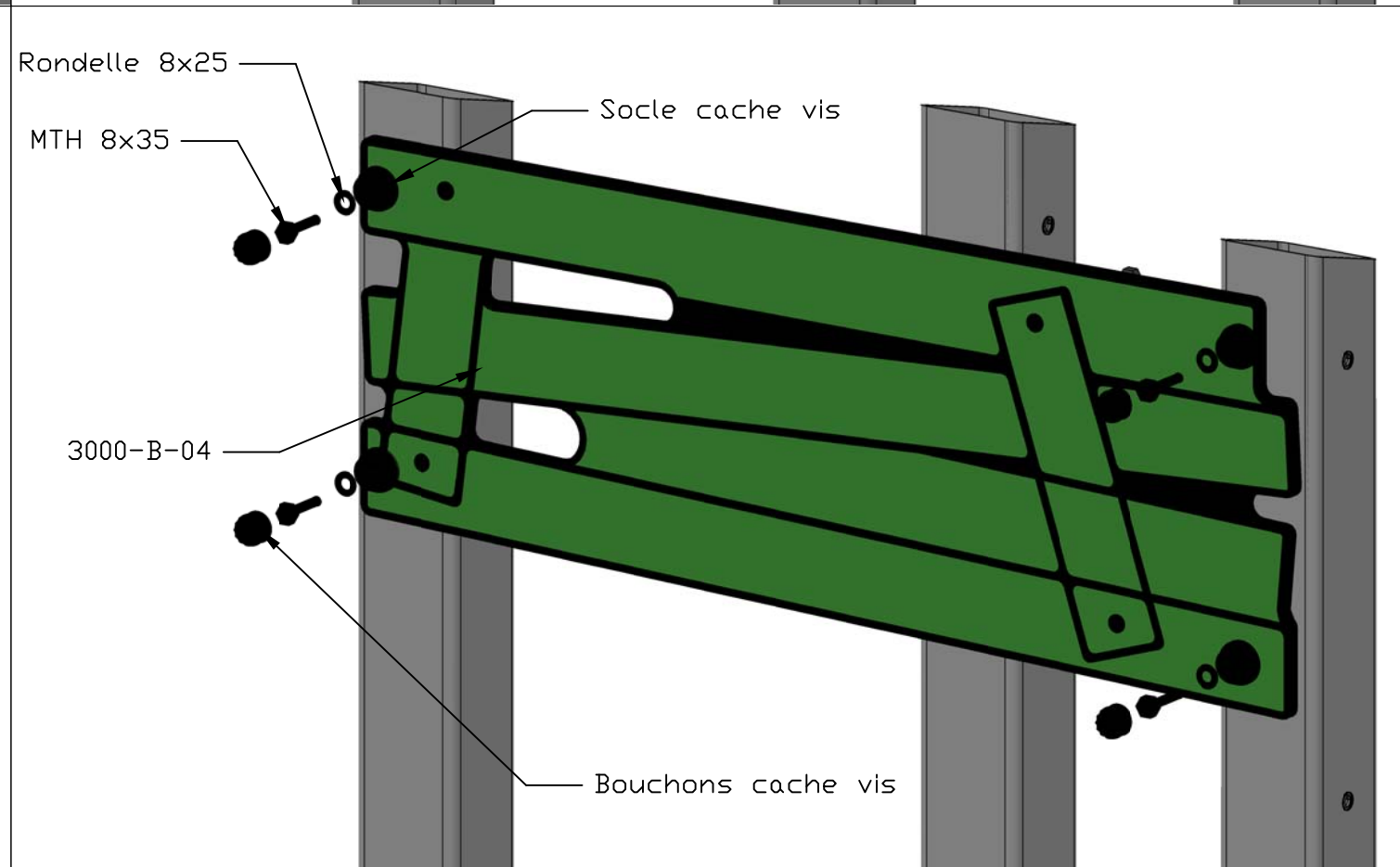
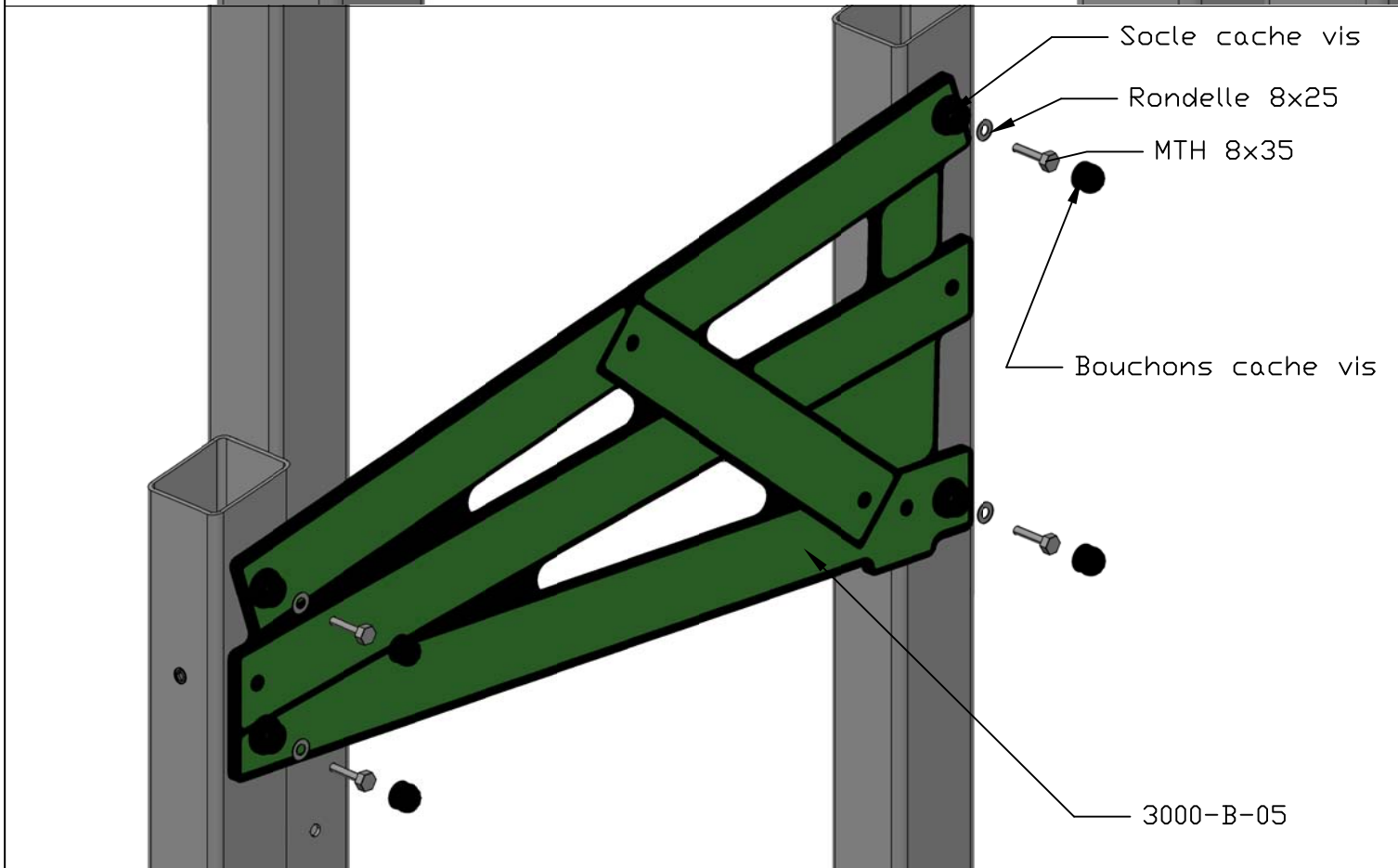
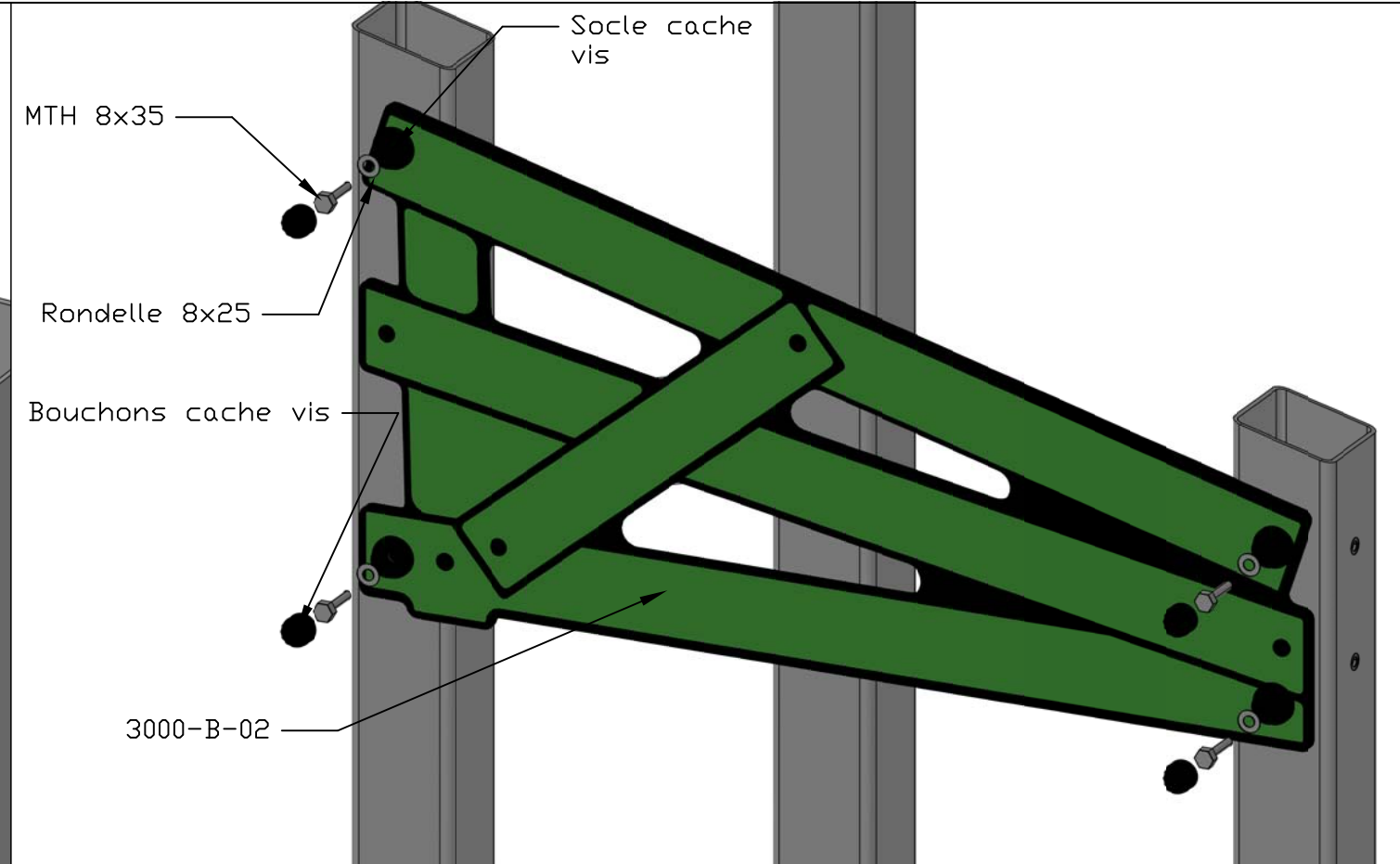
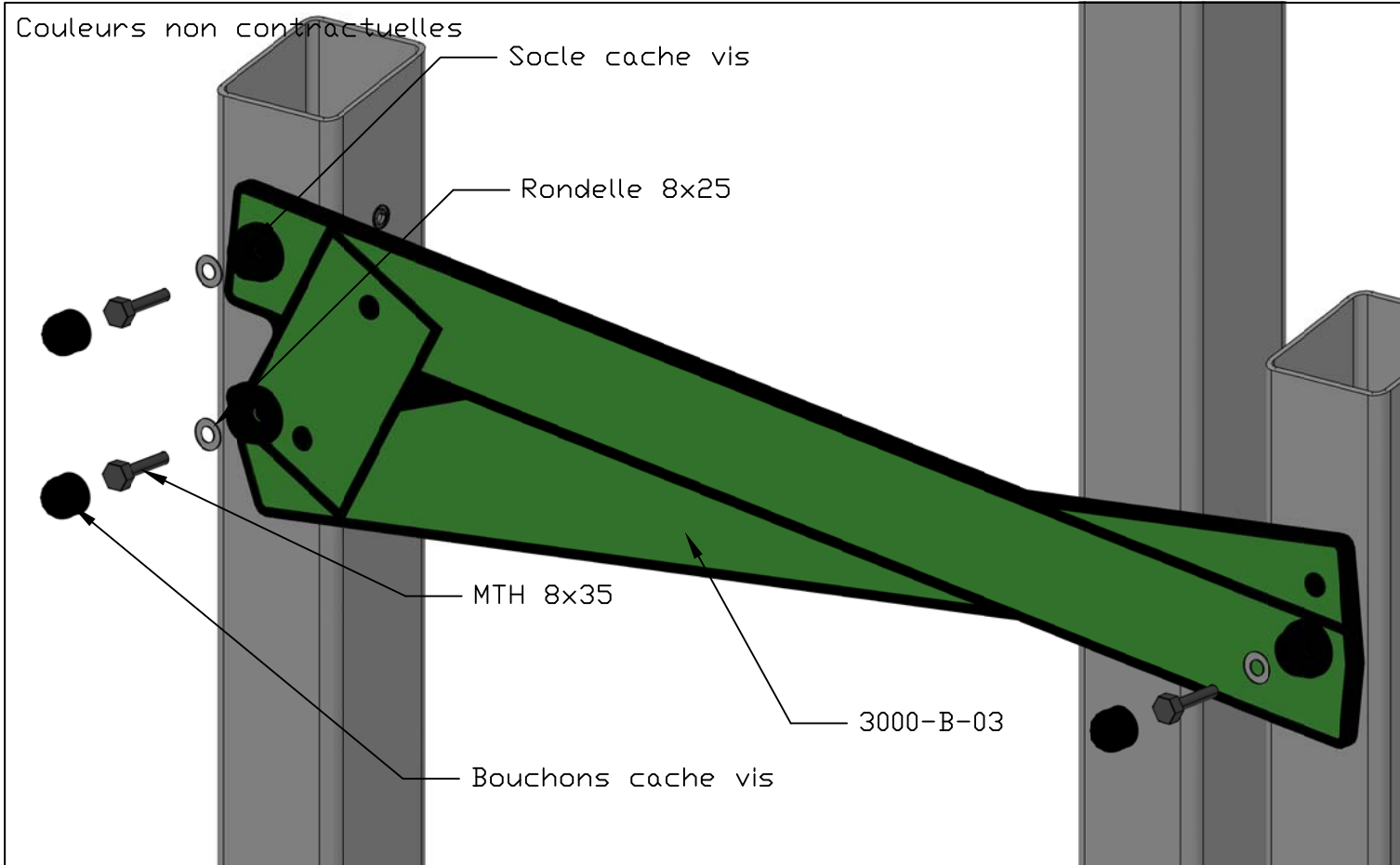

-	Date	-	-	-	-
-	-	-	-	-	-
-	Date	-	-	-	-
-	-	-	-	-	-
-	Date	Dessiné par L.E.	-	Date	-
-	14/12/10	Validé par:	-	-	-

Matière	Designation.	Ech.	-	-	-
Groupe	Instruction de montage				
	Gamme.	Page	-	-	-
	Pirates & co	1/2			
	plan.	Ref.	3000-B		
	Montage toiture				

**transalp**  
jeux & équipements sportifs urbains

Quartier de la gare  
38470 L'Albenc - France  
www.transalp.fr  
info@transalp.fr

Tel 04 76 64 75 18  
Fax 04 76 64 79 79