

NOTICE CONSTRUCTEUR

A. Implantation

A.1 IDENTIFICATION DU JEU

Nom de la gamme : **PIRATES** Référence: **3770**
Nom du jeu : **LE BARON PERCHE**
Nom du fournisseur : **SA Transalp**
Adresse du fournisseur : **179 route de faverge**
Code postal : **38470** Ville : **L'ALBENC**
Téléphone : **04.76.64.75.18** Télécopie : **04.76.64.79.79**
Email : **info@transalp.fr**

A.2 USAGE - IMPLANTATION

Tranche d'âge : **4 à 10 ans**

Zone d'impact préconisée : **Environ 80.2 m² (voir plan n° 3770 pour détails)**

Zone d'implantation conseillée : **Terrain plat, stable et nivelé**
Il est conseillé de ne pas installer les glissières dans un secteur orienté sud-est à sud-ouest

Remarque : **Une zone de sécurité autour du jeu doit être laissée libre de tout obstacle**

Nature du sol de réception : **Matériaux fluents (sable, gravier roulé lavé, écorce de pin, copeaux de bois).**
Gazon si hauteur de chute inférieure à 1m
Dalles ou sol amortissant, pour tout équipement dont le HCL est supérieur à 1m, le HIC du sol doit être supérieur ou égal au HCL de l'équipement.

Remarque : **Les sols nécessitent un entretien en particulier les sols fluents, aux niveaux de remplissage des matériaux meubles particulières (vérification du niveau zéro).**
Les sols des zones d'impact doivent être exempts d'arrêtes vives et de saillies.

Nature des fondations : **Sur sol fluant : Ancrages à - 700 mm**
Sur enrobé : Scellements à - 300 mm
Sur dalle béton : Fixation par chevilles béton

Masse de l'agrès le plus lourd (en Kg) : **45 Kg**
Masse total du jeu (en Kg) : **900 Kg**

A.3 Implantation & montage

Nous recommandons aux personnes s'occupant de la pose de prêter attention aux dangers spécifiques que courent les enfants lorsque l'installation ou le démontage de l'installation est incomplet, ainsi qu'en cours d'opérations de réparation ou d'entretien.

Utiliser les instructions d'implantation du plan 3770.

A.4 Maintenance

La fréquence d'inspection varie en fonction du type d'équipement ou des matériaux utilisés et dépend d'autres facteurs tels que : utilisation intensive, vandalisme, climat, âge de l'équipement...

A.4.1 Nettoyage Transalp préconise :

- | | |
|----------------------------------|--------------------------|
| - Fréquence: | Trimestrielle |
| - Produits à utiliser: | Eau savonneuse |
| - Dosage, pression, température: | Maxi 40 bars et Maxi 30° |
| - Procédés: | Pompe pression à eau |

A.4.2 Contrôle visuel de routine

Contrôle destiné à identifier les risques manifestes qui peuvent résulter d'actes de vandalisme, de l'utilisation ou des conditions météorologiques.

Eléments à contrôler :

- Propreté - état du sol - entretien du niveau 0- fixations au sol –
- Taux d'usure des pièces mobiles - pièces manquantes –
- Intégrité de la structure.

Fréquence : Hebdomadaire.

Nota : Après une première utilisation, lors de la période de rodage de 1 mois, il est conseillé de vérifier le serrage des différents organes (serrage des coquilles, vis de fixation..) hauteur des plates formes, stabilité de l'équipement.

A.4.3 Contrôle fonctionnel

Contrôle destiné à vérifier le fonctionnement et la stabilité de l'équipement.

Eléments à contrôler : Toutes pièces mobiles - pièces soudées.

Fréquence : Trimestrielle.

Moyen :

- Visuellement.
- Mètre (pour HCL).
- Clés (serrage).
- Niveau à bulle.

A.4.4 Contrôle principal

Contrôle destiné à vérifier le niveau global de sécurité de l'équipement.

Eléments à contrôler :

- Traces de corrosion – niveau zéro des sols fluents
- Tout élément ayant fait l'objet de réparation.

Fréquence : Annuelle.

Prescriptions pour remise en service suivant norme EN 1176-1 : 2008

La réception de la réparation doit être effectuée par du personnel formé et habilité à vérifier la conformité des structures suivant la norme EN 1176-1 : 2008

Remontage et fixation au sol selon notice d'installation ci-dessus.

Les pièces de rechange doivent être les pièces originales de Transalp.

- Pièces détachées s'adresser : SA TRANSALP -- 1790 route de faverge -- 38470 L'ALBENC

B. Colisage

B.I Fournitures

Qté	DESIGNATION
4	Poteaux lg 3220 P1/P3/P5/P7
4	Poteaux lg 3000 P2/P4/P6/P8
1	Poteau lg 2600 P9
3	Poteaux lg 1792 P10/P11/P12
2	Poteaux lg 2770 P13/P15
2	Poteaux lg 2550 P14/P16
4	Poteaux lg 2400 P17/P18/P19/P/20
1	Toboggan 1.35m 96950
1	Toboggan 0.90m 96940
1	HPL échelle à grimper 3410-P01 1.35m
1	Mât de pompier 96385
1	Echelles 3 barreaux 3000-Y-410
1	Filet voûte 3000-W-410
1	Filet 3000-A-410-01
1	Tube de renfort inox 3410-A-renf
1	Passerelle concave 3000-K
1	Passerelle pirate 3000-L
1	Pont levis 3000-X410
1	Passerelle filet pirates 3410-D
1	Pas Japonais pirates 3410-E
3	HPL toiture 3000-B-01
3	HPL toiture 3000-B-02
3	HPL toiture 3000-B-03
3	HPL toiture 3000-B-04
3	HPL toiture 3000-B-05
3	Tube garde corps 3000-O
4	HPL joue excentrée 3000-J-05-IE02
4	joues départ toboggan pirates 3000-J-02
4	Barrière HPL balustrade 3000-Q-01
5	Planchers pirates 3000-F
6	Paires de joue centrée 3000-J-01 G et D
1	Mur d'escalade 3000-A

Qté	DESIGNATION
	Fixation toiture+bandeaux
57	TORX 7x50 inox
1	Embout torx
	Fixation planchers pirates
40	TORX 7x50 inox
	Fixation passerelle pirates
12	TORX 7x50 inox
6	TRCC 8x50
6	Rondelles 8x25
6	Ecrous freins Ø8
6	Bouchons noir
	Fixation passerelle filet pirates
16	TORX 7x50 inox
	Fixation HPL sécurité
60	Tire fond 8x80
60	Rondelles 8x20
60	Bouchons noir
4	Rivets pop 4.8x25
	Fixation barrières balustrades
24	Tire fond 8x60
24	Rondelles 8x20
24	Bouchons noir
	Fixation toboggan
4	TRCC 8x50
4	Ecrous freins Ø8
4	Contre plaques
4	Bouchons noir
	Fixation échelle à grimper
6	Tires fonds 8x80
6	Rondelles 8x20
6	Bouchons noir
	Fixation traversé filet pirate + tube de renfort
6	Ecrous frein M8
6	Rondelles 8x20
2	Ecrous frein M10
2	Ecrous frein 10x20
2	TORX7x50
	Fixation mât de pompier
2	MTH 10x140
2	Rondelle 10x30
2	Bouchons noir

Qté	DESIGNATION
	Fixation échelle 3 barreaux
6	TORX 7x50 inox
	Fixation tube garde corps toboggan
12	TORX 7x50
	Fixation du filet voûte
4	TRCC M8x120
8	Ecrous freins Ø8
8	Rondelles 8x20
4	contres plaques
8	Bouchons noir
	Fixation passerelle concave
4	Tires fonds 8x80
4	Rondelles 8x20
4	Bouchons noir
	Fixation pont levis
2	Tires fonds 8x80
2	Rondelles 8x20
2	Bouchons noir
	Fixation mur d'escalade
6	Tires fonds 8x60
6	Rondelles 8x20
6	Bouchons noir
	Fixation pas Japonais
6	TRCC 8x130
6	Rondelles 8x25
6	Ecrous freins Ø8
6	Bouchons noir
2	TRCC 10x90
2	Rondelles 10x30
2	Ecrous freins Ø10
2	Bouchons noir

Scellements

scellement fluent		
Désignation	Qté	matériaux
Poteau	22	fourreaux lg -700
	22	tige de scellement
	44	TRCC 10x120
	44	écrous freins
	44	rondelles 10x20
Toboggan	2	platine GM
	2	diagonale
	4	plats
	8	MTH 10x30
	8	rondelles 10x20
	4	TRCC 8x40
	4	rondelles 8x25
	4	Ecrous borgnes
Pont levis + 400mm	2	platines
	2	grandes équerres
	2	MTH 10x30
	2	rondelles 8x30
	2	TRCC 8x30
	2	écrous freins Ø8
	2	rondelles 8x20
	2	bouchons
Filet voûte	1	patte de scellement -700
	1	tige de scellement

scellement enrobé		
Désignation	Qté	matériaux
Poteau	22	Fourreaux -300
	22	tige de scellement
	44	TRCC 10x120
	44	rondelles 10x20
	44	bouchons
Toboggan	4	équerres
	4	tiges filetées Ø10
	4	écrous freins Ø10
	4	écrous ordinaires Ø10
	4	rondelles 10x20
	4	bouchons
Pont levis + 400mm	2	tiges filetées Ø10
	2	écrous freins Ø10
	2	écrous ordinaires Ø10
	2	rondelles Ø10
	2	bouchons
Mât de pompier	2	Tiges filetées
	2	écrous freins Ø10
	2	écrous ordinaires Ø10
	2	rondelles Ø10
	2	bouchons
Filet voûte	2	chevilles 10x100
	2	bouchons

scellement béton		
Désignation	Qté	matériaux
Poteau	22	Fourreaux platines
	88	Chevilles 10x100
	88	bouchons
Toboggan	4	équerres
	4	Chevilles 10x100
	4	Bouchons
Pont levis + 400mm	2	Chevilles 10x100
	2	Bouchons
Mât de pompier	2	Chevilles 10x100
	2	Bouchons
Filet voûte	2	chevilles 10x100
	2	bouchons

C. Montage

C.1 S'assurer des dimensions du terrain :

En se servant du plan Réf. 3770 :

- Vérifier que la surface globale indiquée est bien disponible, et dans l'orientation prescrite (s'il y a des glissières),
- Vérifier la stabilité et la planéité du terrain,
- Vérifier que le positionnement de l'équipement respectera les zones de sécurité, en conformité avec les plans joints à cette notice.
- Vérifier la mise en sécurité du terrain afin d'éviter tout accident lors de l'installation de l'équipement.

C.2 Préparation de l'implantation (sur terrain stabilisé) :

Effectuer le traçage du positionnement des plots béton de la structure suivant le plan d'implantation fourni
Réf. S 3770 (bien vérifier les côtes),

- si implantation sur sols fluents : Dimensions 300 x 300 x 700 mm,
- si implantation sur enrobé : Dimensions 300 x 300 x 300 mm,
- si implantation sur dalle béton : Structure chevillée sur la dalle.

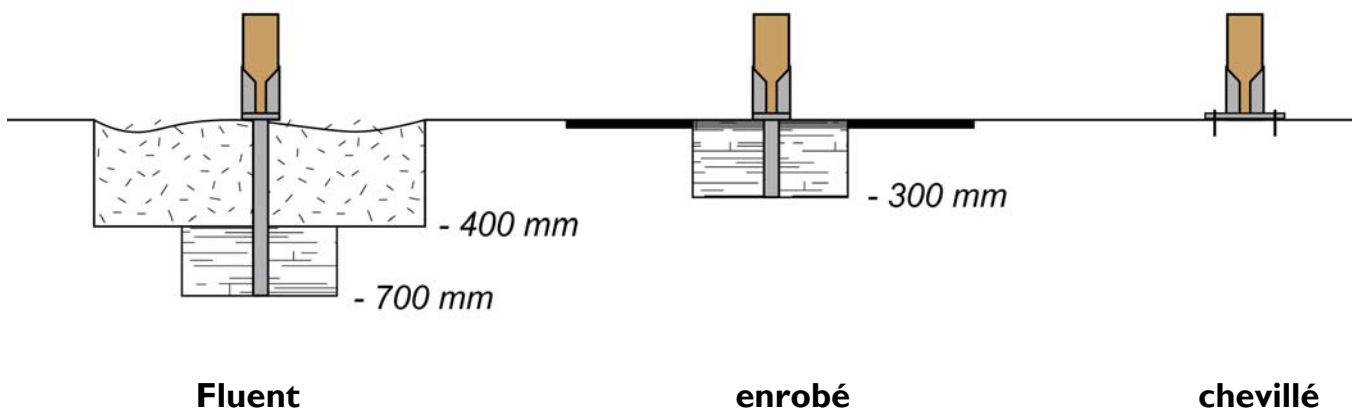

C.3 Montage de la structure :

- Faire l'inventaire des colis

Nombre de personne : 3

Temps estimé : deux jours

Matériel : pelle, pioche, truelle, cordeau, niveau, marteau, mètre, pince multiprise, jeux de clés à pipe, à cliquet et clés mâles pour vis 6 pans creux, cales en bois.

Montage du jeu

1. effectuer les perçages de scellements avec le plan de scellement.
2. effectuer un pré montage des poteaux avec les planchers au sol puis les dresser dans les trous de scellement.
3. monter le filet vertical.
4. monter les passerelles.
5. monter les toboggans.
6. monter les autres agrès.
7. monter les HPL de sécurités.
8. monter les toitures.
9. serrer l'ensemble correctement.

CERTIFICAT DE CONFORMITE

CERTIFICATE OF CONFORMITY

Selon le § 5.1 du Décret 94-699 (10/08/1994)

According to § 5.1 of Decree 94-699 (10/08/1994)

aux § 4.2, 6 et 7 de la norme NF EN 1176-1 (Octobre 2008)

of § 4.2, 6 and 7 of standard NF EN 1176-1 (October 2008)

et § 4 et 6 de la norme NF EN 1176-3 (aout 2008)

and § 4 and 6 of standard NF EN 1176-3 (august 2008)

Nom commercial : PIRATES
Trade name

Référence commerciale : 3770
Commercial trademark

Tranche d'âge : 4 à 10 ans
Age group

Fabricant : TRANSALP SA
Manufacturer

Fournisseur : TRANSALP SA
Supplier

Demandeur : TRANSALP SA
Applicant

Au vu des résultats figurant au(x) rapport(s) référencé(s) L060290/C1 – DE/12, J018412/C3-C5, K030011/C1, L041172/C1, l'article essayé est déclaré conforme aux exigences du(es) document(s) de référence. D'autres normes sont également susceptibles de s'appliquer à cet article.

On the basis of the results contained in report(s) reference(s) L060290/C1 – DE/12, J018412/C3-C5, K030011/C1, L041172/C1, the item tested meets the requirements of the above referenced document(s). Other standards may also apply to this item.



Trappes, le 5 juillet 2010

Responsable du Pôle Mécanique
Head of Mechanical Division

Bernard PICQUE

Ce certificat est délivré dans les conditions suivantes :

1. Toute modification de l'équipement testé, de sa configuration (pièces détachées, etc.) et de ses assemblages doit faire l'objet d'une demande d'extension d'attestation.
2. Il appartient au fabricant et/ou distributeur de s'assurer que tous les équipements de même type qu'il fabrique et/ou installe soient conformes au modèle bénéficiant du présent certificat de conformité.
3. Ce certificat porte exclusivement sur le seul équipement d'aire collective de jeux soumis à l'examen/l'essai faisant l'objet du rapport d'essai/d'examen référencé ci-dessus.
4. La conformité mentionnée ci-dessus est soumise au respect des règles d'implantation définies dans la notice du fabricant.
5. Il n'implique pas qu'une procédure de surveillance ou de contrôle de fabrication ait été mise en place par le LNE.
6. Des copies peuvent être délivrées sur simple demande auprès du demandeur.

This certificate is issued under the following conditions :

1. Any modification of the tested equipment, of its configuration (removable components, etc.) and of its assemblies shall be submitted to an application for extension of certificate.
2. The manufacturer and/or distributor, shall ensure that the manufacturing or installation process of all the equipment of the same type comply with the model subject to this certificate of conformity.
3. This certificate applies only to the playground equipment subject to the above mentioned examination/ test report
4. The above mentioned conformity is subject to the installation specifications mentioned in the manufacturer's instructions for use.
5. It does not imply that LNE has performed any surveillance or control of its manufacture.
6. Copies are available upon request by the applicant.

Cert Conf EN 1176-1 et 3 (2008) V1 (25/06/2009)

Laboratoire national de métrologie et d'essais

Établissement public à caractère industriel et commercial • Siège social : 1, rue Gaston Boissier - 75724 Paris Cedex 15 • Tél. : 01 40 43 37 00
Fax : 01 40 43 37 37 • E-mail : info@lne.fr • Internet : www.lne.fr • Siret : 313 320 244 00012 • NAF : 7120B • TVA : FR 92 313 320 244
CRCA PARIS C.AFF.RENNES - IBAN : FR76 1820 6002 8058 3819 5600 104 - BIC : AGRIFRPP882

Le baron perché

05 octobre 2010



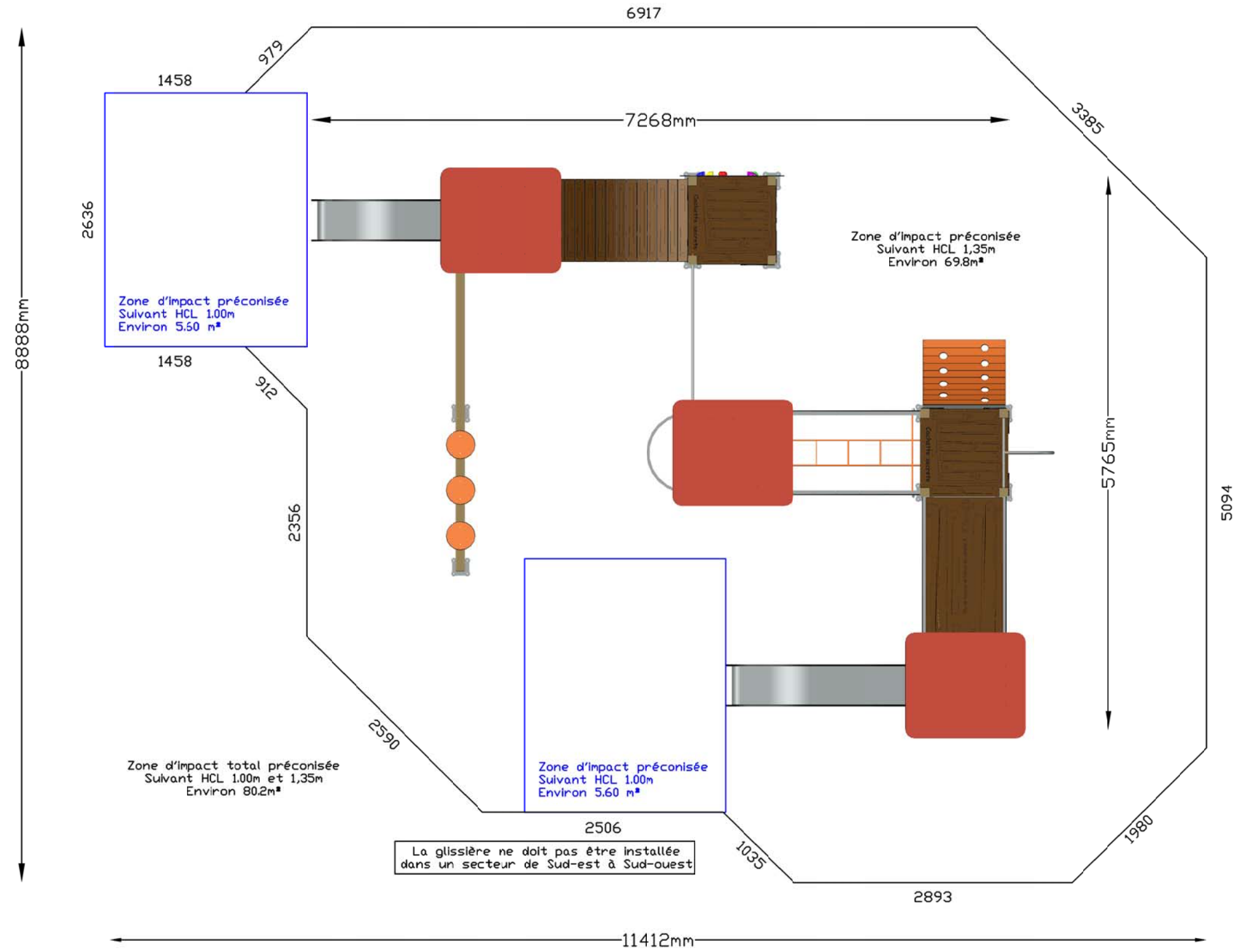

-	Date	-	-	Date	-	Matière	Designation.	Ech.	-	-	-	<p>jeux & équipements sportifs urbains</p> <p>Quartier de la gare 38470 L'Albenc - France www.transalp.fr info@transalp.fr</p> <p>Tel 04 76 64 75 18 Fax 04 76 64 79 79</p>
-	Date	-	-	Date	-	Groupe	le baron perché	1/50	-	-	-	
-	Date	-	-	Date	-		Pirates	Page	-	-	-	
-	Date	Dessiné par VB 80	-	Date	-		plan.	Implantation	réf. com.	-	Ref.	I 3770
-	22/01/10	Validé par:	-	-	-							

Couleurs non contractuelles

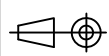

-	Date	-	-	Date	-	Matière	Designation.	Ech.	-	-	-	 <p>jeux & équipements sportifs urbains</p> <p>Quartier de la gare 38470 L'Albenc - France</p> <p>Tel 04 76 64 75 18 Fax 04 76 64 79 79</p> <p>www.transalp.fr info@transalp.fr</p>
-	Date	-	-	Date	-		Gamme.	Page	-	-	-	
-	Date	Dessiné par VB 80	-	Date	-		plan.	Implantation	réf com.	-	Ref.	

Couleurs non contractuelles

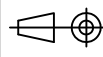

-	Date	-	-	Date	-	Matière	Designation.	Ech.	-	-	-	 <p>jeux & équipements sportifs urbains</p> <p>Quartier de la gare 38470 L'Albenc - France</p> <p>Tel 04 76 64 75 18 Fax 04 76 64 79 79</p> <p>www.transalp.fr info@transalp.fr</p>
-	-	-	-	-	-	Groupe	le baron perché	1/50	-	-	-	
-	Date	-	-	Date	-		Gamme.	Page	-	-	-	
-	-	-	-	-	-		Pirates	/	-	-	-	
-	Date	Dessiné par VB 80	-	Date	-	plan.	Implantation	réf com.	-	Ref.	I 3770	
-	22/01/10	Validé par:	-	-	-							

Couleurs non contractuelles

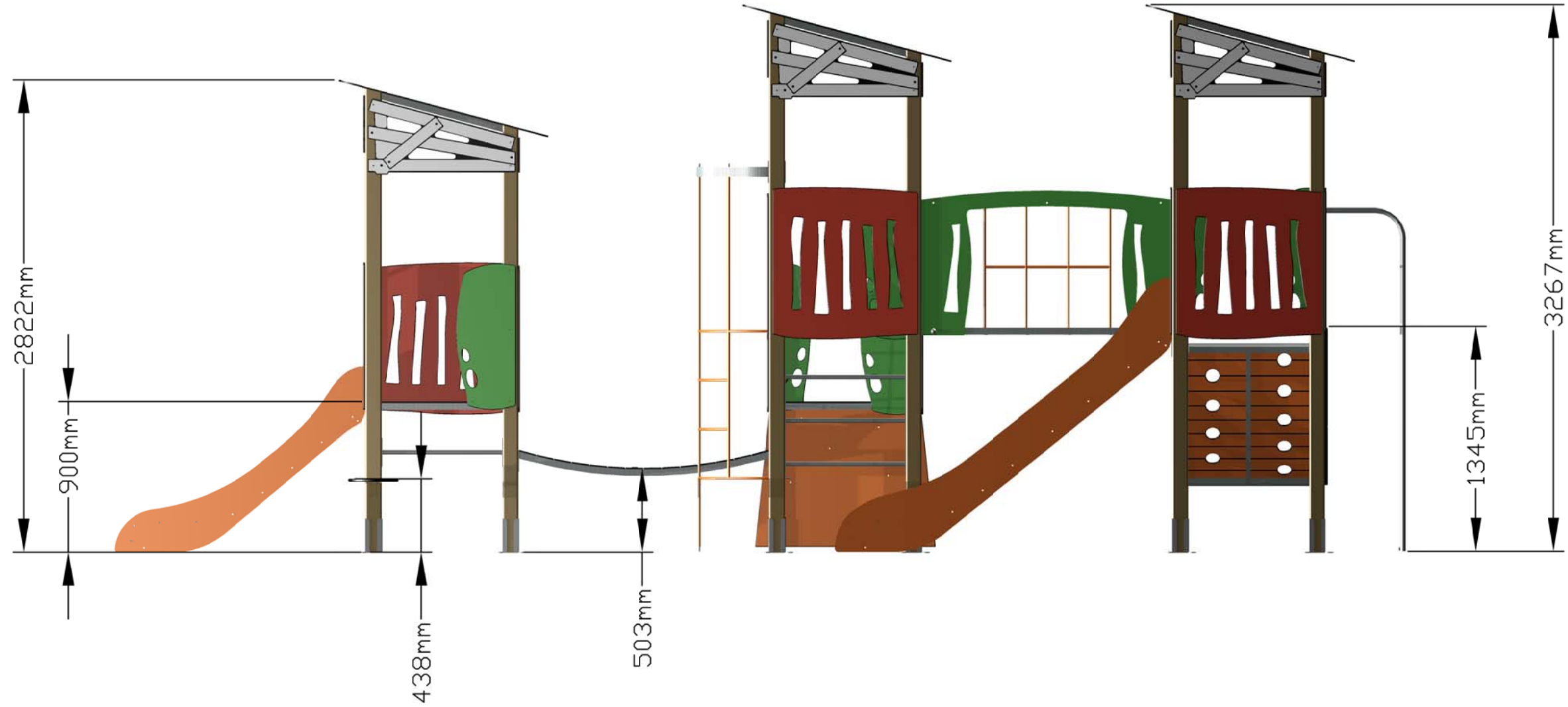

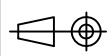

-	Date	-	-	Date	-	Matière	Designation.	Ech.	-	-	-	 <p>jeux & équipements sportifs urbains</p> <p>Quartier de la gare 38470 L'Albenc - France Tel 04 76 64 75 18 Fax 04 76 64 79 79</p> <p>www.transalp.fr info@transalp.fr</p>
-	Date	-	-	Date	-		Gamme.	Page	-	-	-	
-	Date	Dessiné par VB 80	-	Date	-		plan.	réf. com.	Ref.	I 3770		
	22/01/10	Validé par:					Implantation	-				

Numéro de pièce	DESCRIPTION	QTE	Couleur
3000-A-410	mur d'escalade	1	Orange
3000-B	toiture pirate	3	
3000-B-01	HPL toiture	1	Rouge
3000-B-02	HPL toiture	1	Blanc
3000-B-03	HPL toiture	1	Blanc
3000-B-04	HPL toiture	1	Blanc
3000-B-05	HPL toiture	1	Blanc
3000-F	plancher pirates	5	
3000-F-08	HPL plancher pirates	1	Marron
3000-J-01 G et D	ensemble joues centrées	6	
3000-J-01-D	joue centrée droite	1	Vert
3000-J-01-G	joue centrée gauche	1	Vert
3000-J-02	joue départ tobo pirates	4	Vert
3000-K	PASSERELLE CONCAVE	1	
3000-K-05	HPL PASSERELLE CONCAVE	14	Marron
3000-L	passerelle plate pirates	1	
3000-L-06	HPL plancher passerelle plate	1	Marron
3000-L-07	HPL balustrade passerelle plate	2	Rouge
3000-L-08		1	
3000-O	tube garde corps pirates	3	
3000-P-410	HPL échelle à grimper 1.35m	1	Orange
3000-Q-01	HPL balustrade	4	Rouge
3000-W-410	filet voûte	1	
3000-W-410-01	filet	1	Orange
Rondelle plate moyenne 10		3	
M 10		3	
3000-X-410	pont levis 1.35m	1	
3000-D-06	HPL pont levis	8	Orange
3000-D-09	HPL pont levis	2	Orange
3000-Y-410	Echelle 3 barreaux inox 1.35m	1	
3410-A-01	FILET 2.4m 4 à 10 ans	1	
3410-A-Renf	Tube renfort inox	1	
3410-D	passerelle Filet pirates	1	
3410-D-01	Filet horizontal	1	Orange
3410-D-02	FILET VERTICAL	2	Orange
3410-D-03	HPL balustrade passerelle filet	2	Vert
3410-D-B-02		2	
3410-E	Pas japonais PIRATES 4 à 10 ans	1	
3410-E-03	Disque HPL	3	Orange
96385	96385 Mât de pompier inox 1.35m	1	
96940	toboggan 0.90m	1	
96940-02	joue tobo 0.90m	2	Orange
3000-J-05	HPL joue excentrée	4	

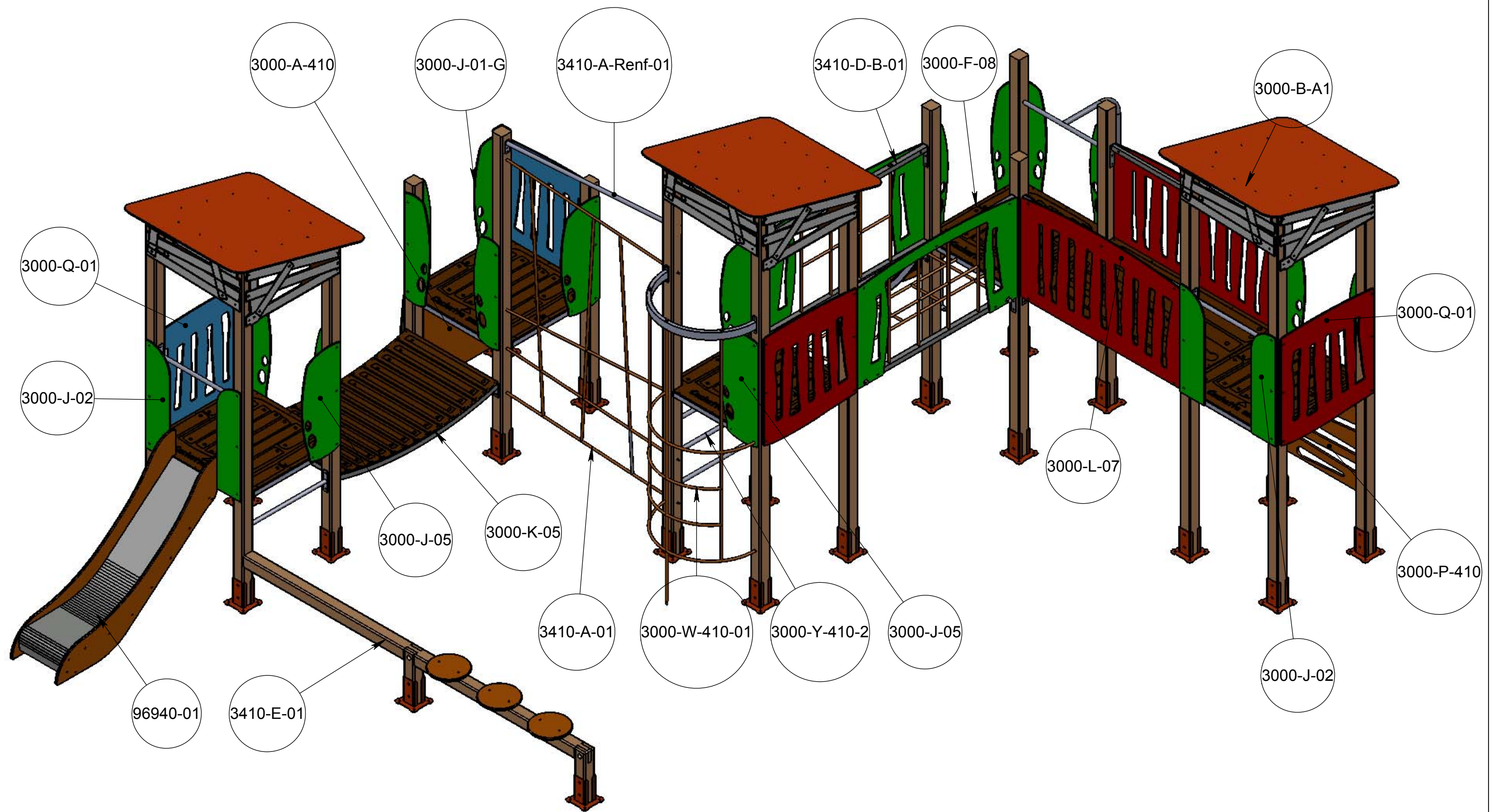

Plan: FABRICATION	Désignation: LE BARON PERCHE	IE:01
Dessinateur: TC	Référence: 3770	A3 Ech: 1/
Date: 21/04/2010	Ensemble: XXX	 jeux & équipements sportifs urbains
TRANSALP Tel.:0476647518 Fax :0476647979 Quartier de la gare 38470 L'ALBENC	Gamme: PIRATES	



Plan: FABRICATION	Désignation: LE BARON PERCHE	IE:01
Dessinateur: TC	Référence: 3770	A3 Ech: 1/
Date: 21/04/2010	Ensemble: XXX	 jeux & équipements sportifs urbains
Matière: XXX	Gamme: PIRATES	
Couleur: XXX	TRANSALP Tel.:0476647518 Fax :0476647979 Quartier de la gare 38470 L'ALBENC	

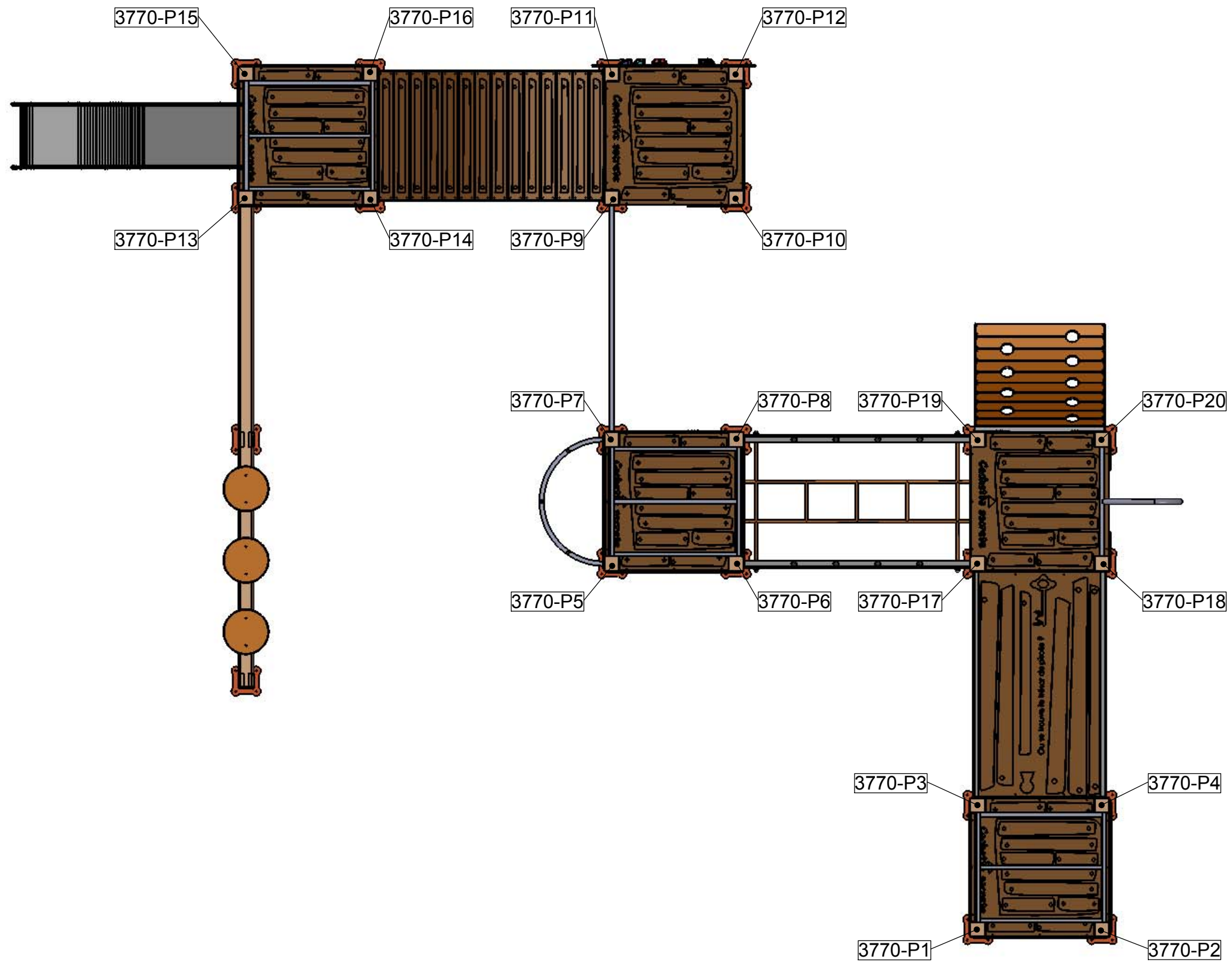

	Plan: FABRICATION	Désignation: LE BARON PERCHE	IE:01
	Dessinateur: TC	Référence: Implantation des poteaux	A3 Ech: 1/
Matière: XXX	Date: 21/04/2010	Ensemble: 3770	 jeux & équipements sportifs urbains
Couleur: XXX	TRANSALP Tel.:0476647518 Fax :0476647979 Quartier de la gare 38470 L'ALBENC	Gamme: PIRATES	

Couleurs non contractuelles

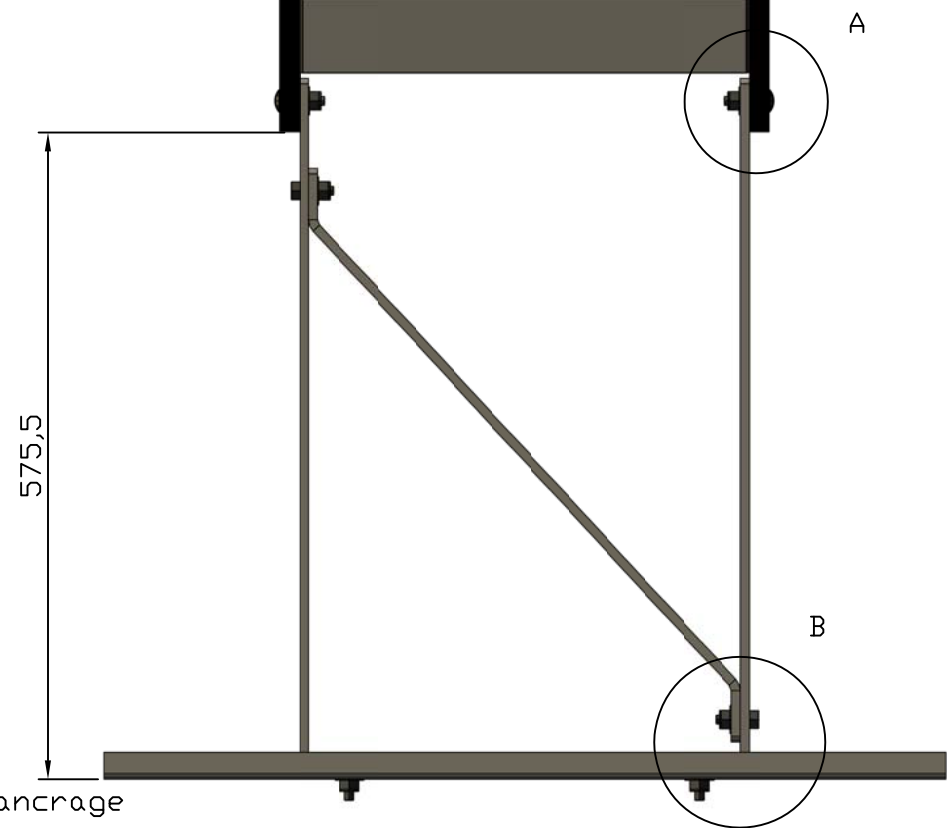

Tabouret d'ancrage assemblé

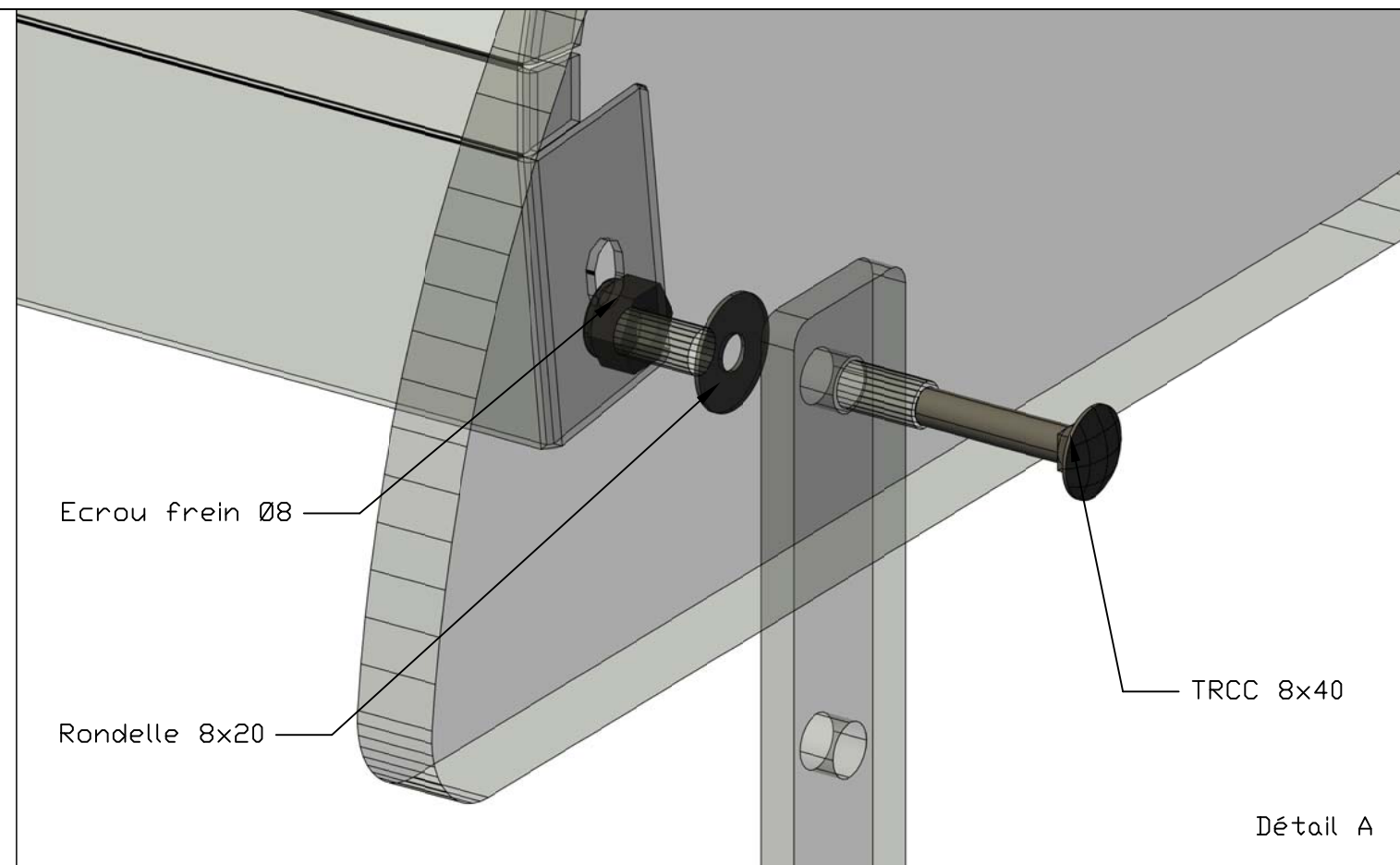

Détail A

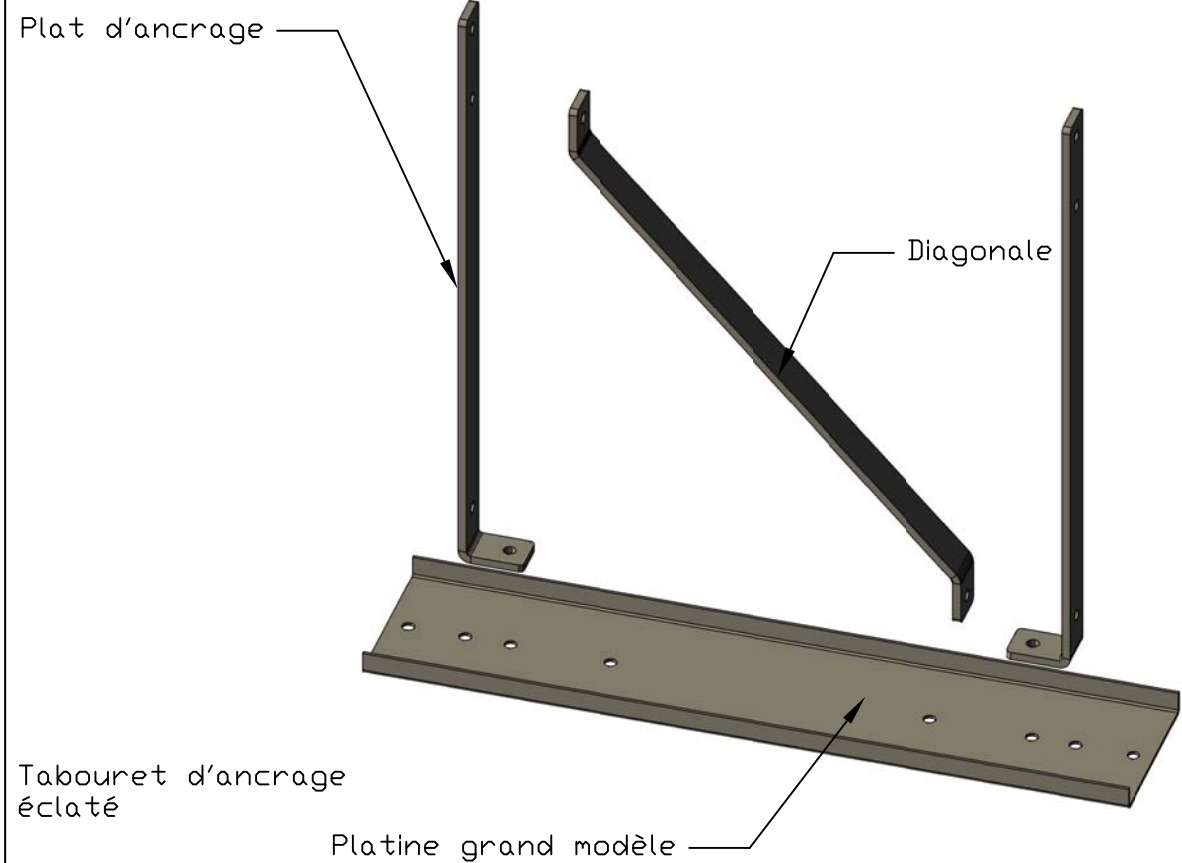

Tabouret d'ancrage éclaté

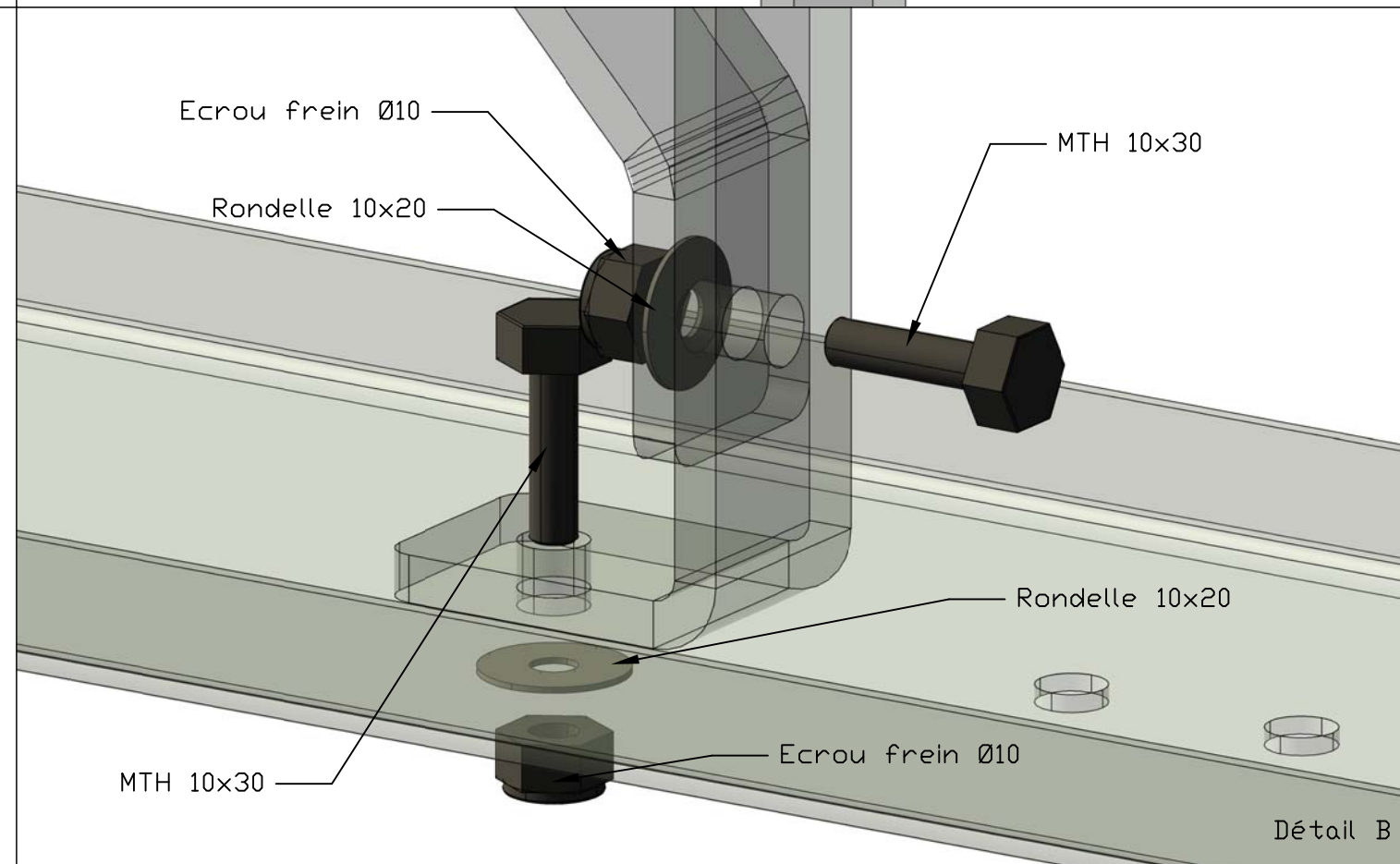

Détail B

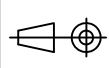
-	Date	-	-	Date	-	Matière	Designation.	Ech.	-	-	-	 <p>jeux & équipements sportifs urbains</p> <p>Quartier de la gare 38470 L'Albenc - France Tel 04 76 64 75 18 Fax 04 76 64 79 79</p> <p>www.transalp.fr info@transalp.fr</p>
-	-	-	-	-	-	Groupe	Instruction de montage	Page	-	-	-	
-	Date	-	-	Date	-		Gamme.	B1bou-Modul kid-Atoll-Toboggan	Ref.	-	-	
-	25/11/10	Dessiné par L.E. Validé par:	-	-	-		plan.	Montage tabouret d'ancrage toboggan sol fluent	réf com.	-	-	

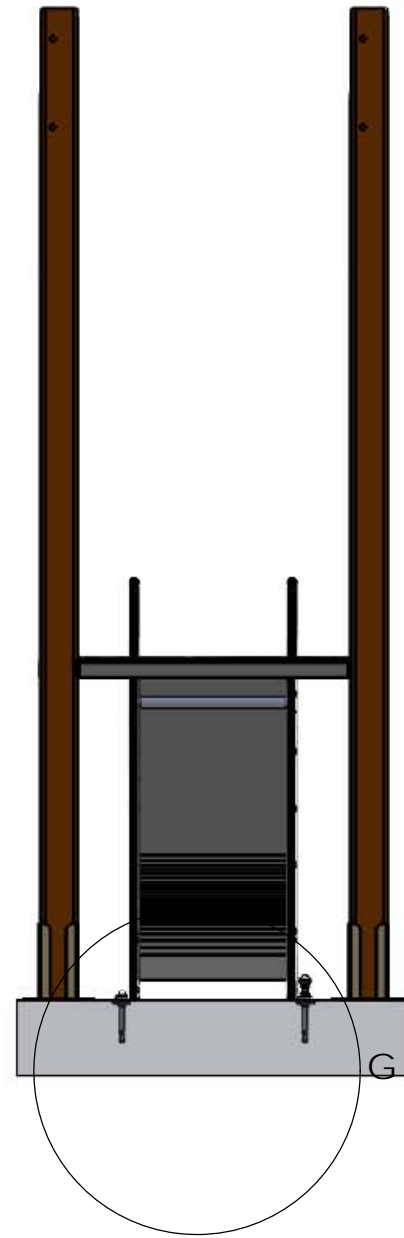

DÉTAIL G
ECHELLE 1 : 4

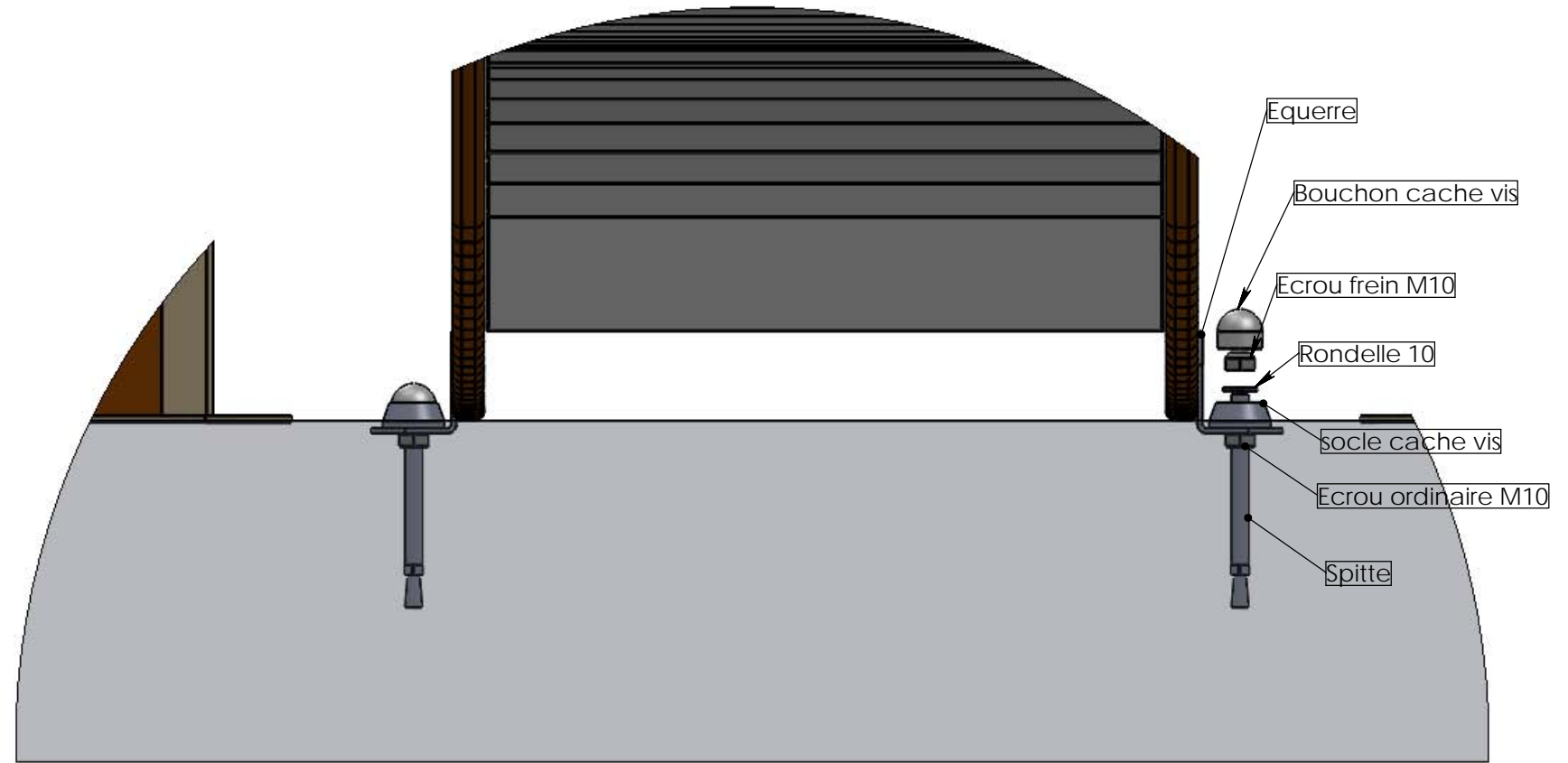

Plan: Montage	Désignation: Scellement toboggan sol béton	IE:00
Dessinateur: RT	Référence: --	A3 Ech: -
Matière: xxx	Date création: 18/03/2014	Ensemble: -
Couleur: xxx	TRANSALP Tel.:0476647518 Fax :0476647979 179, route de Faverge 38470 L'ALBENC	Gamme: Bibou structure

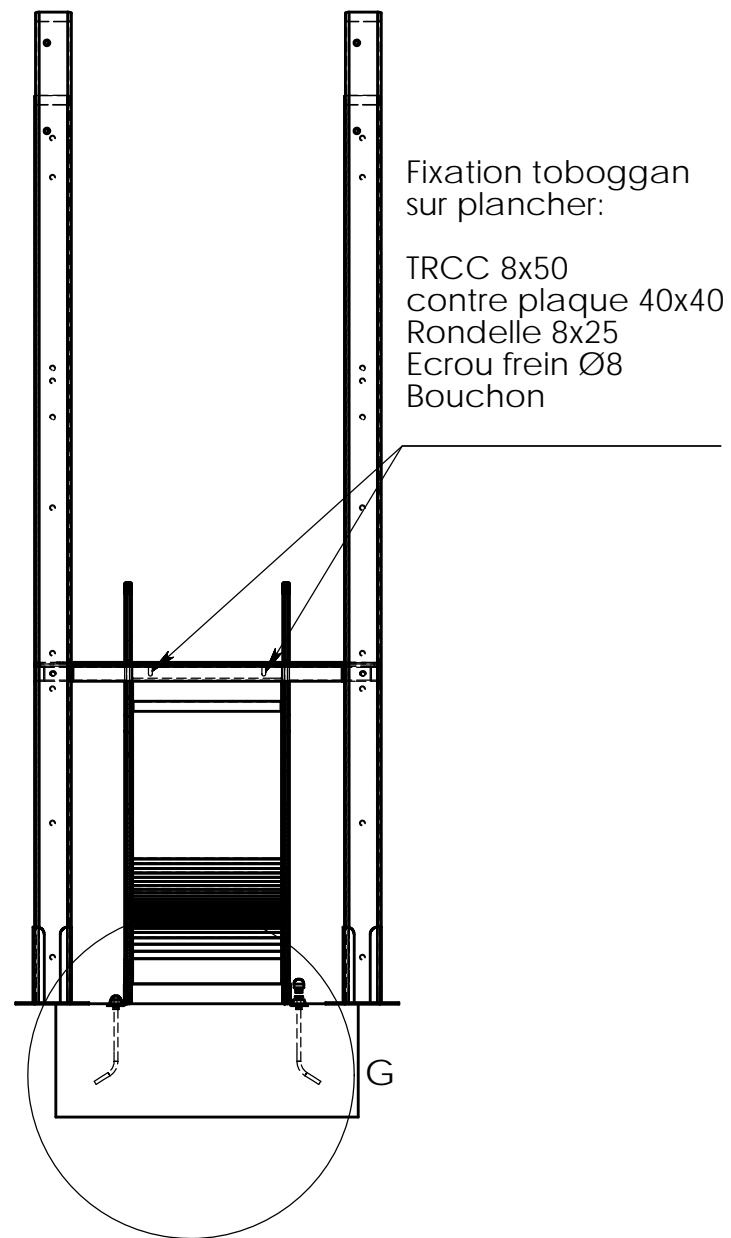

DÉTAIL G
ECHELLE 1 : 4

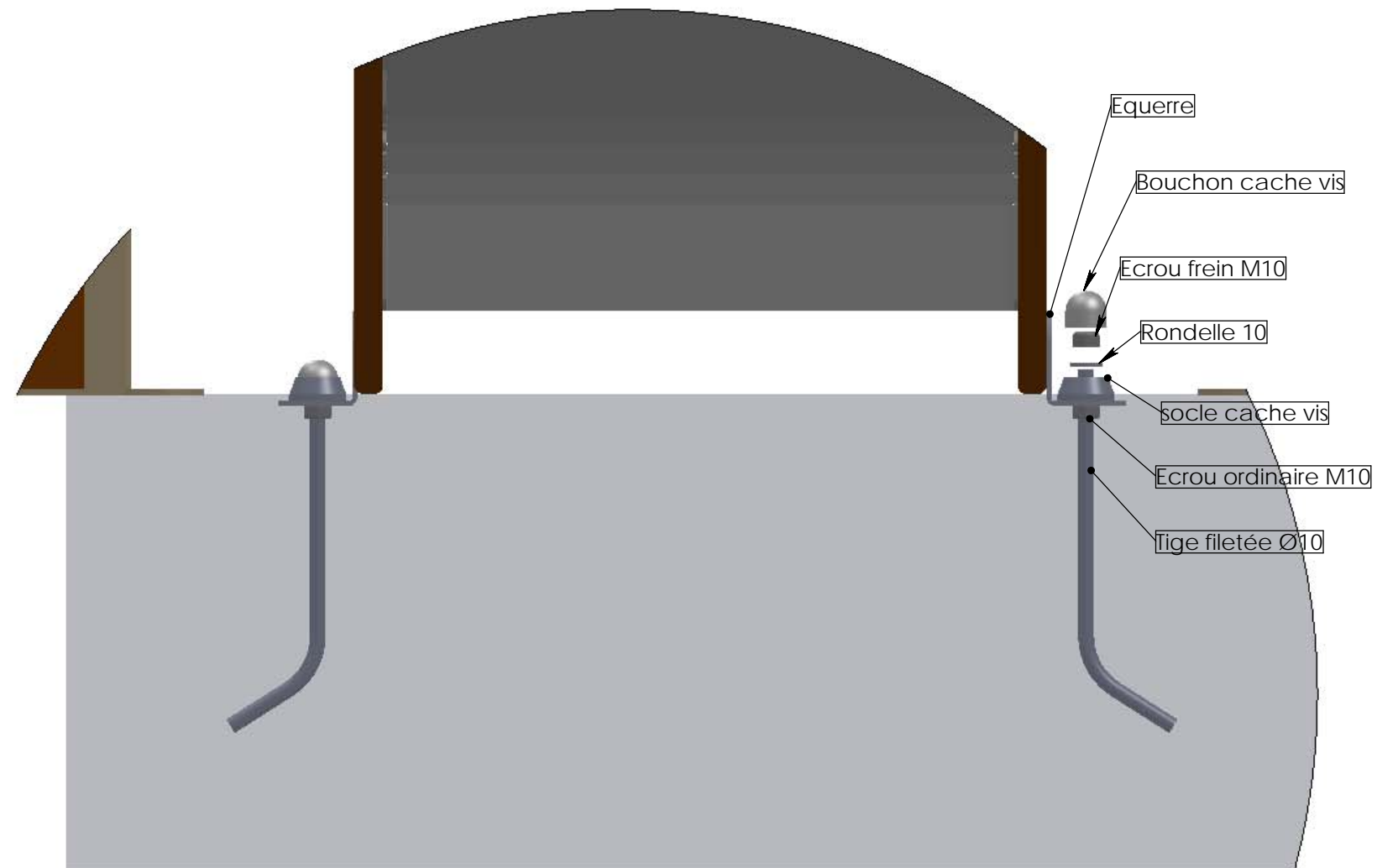

	Plan: Montage	Désignation: Scellement toboggan -300	IE:00
	Dessinateur: RT	Référence: --	A3 Ech: -
Matière: xxx	Date création: 18/03/2014	Ensemble: -	transalp <small>jeux & équipements sportifs urbains</small>
Couleur: xxx	TRANSALP Tel.:0476647518 Fax :0476647979 179, route de Faverges 38470 L'ALBENC	Gamme: Bibou structure	

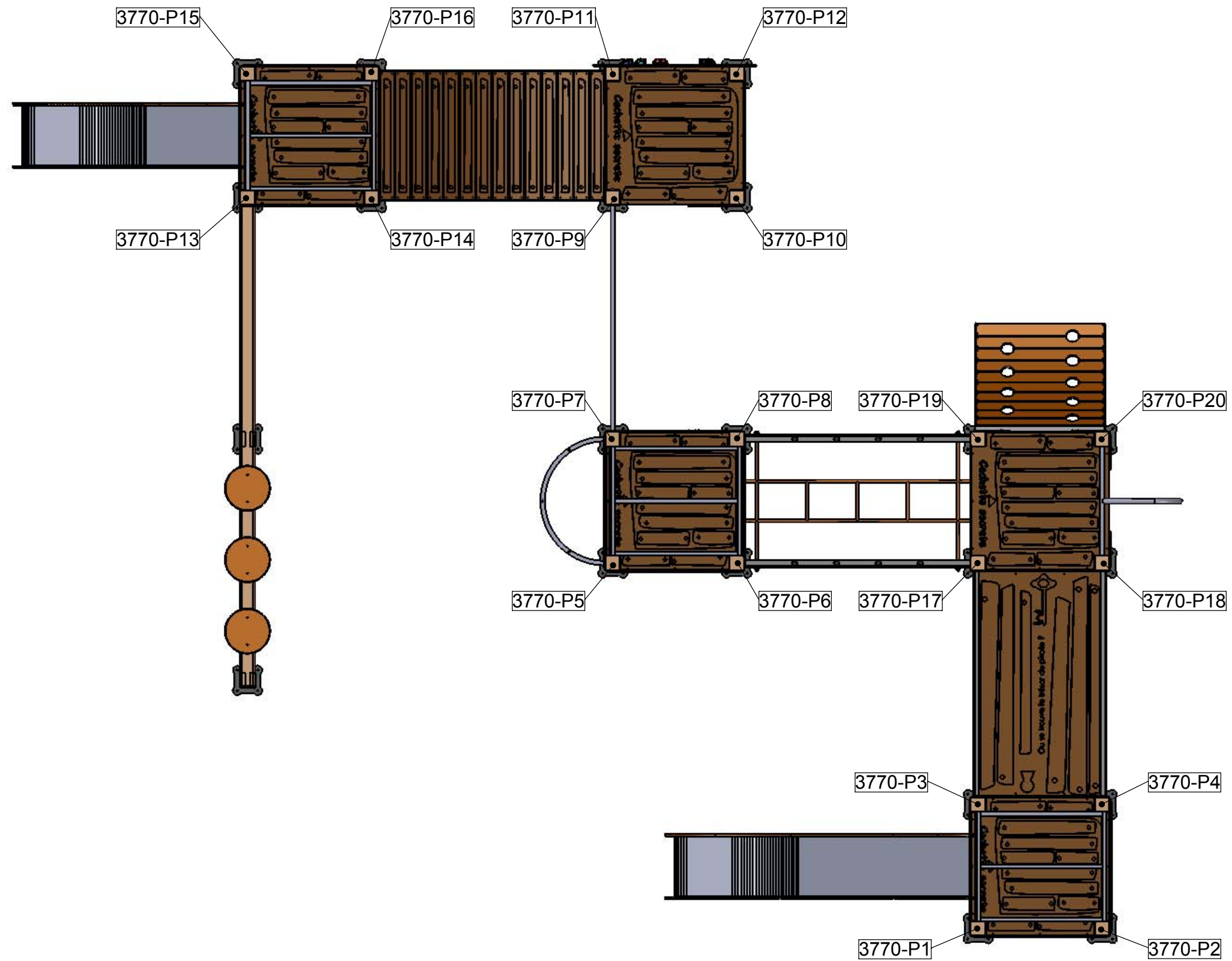

Plan: FABRICATION	Désignation: LE BARON PERCHE	IE:01
Dessinateur: TC	Référence: Implantation des poteaux	A3 Ech: 1/
Matière: XXX	Date: 21/04/2010	Ensemble: 3770
Couleur: XXX	TRANSALP Tel.:0476647518 Fax :0476647979 Quartier de la gare 38470 L'ALBENC	Gamme: PIRATES

INSTRUCTIONS DE MONTAGE:

- 1/ Mettre les platines de scellement sur les poteaux
- 2/ Monter le plancher à terre sur les poteaux (les emplacements des Torx sont repérés en atelier)
- 3/ Dresser la tour après montage du plancher

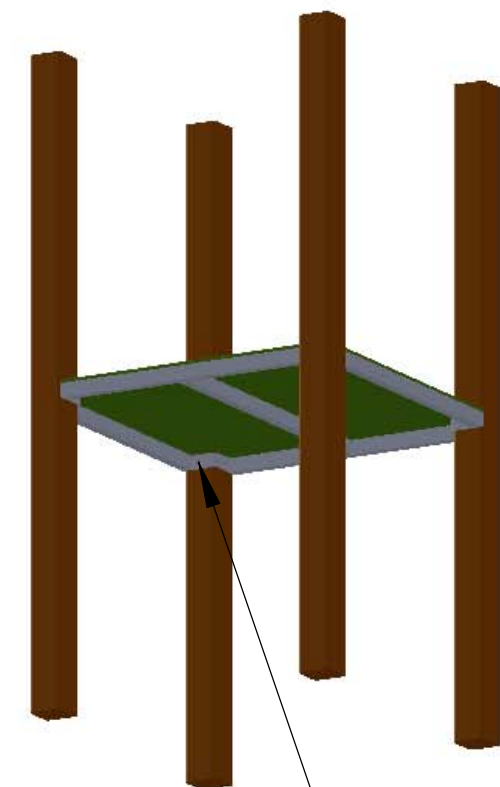
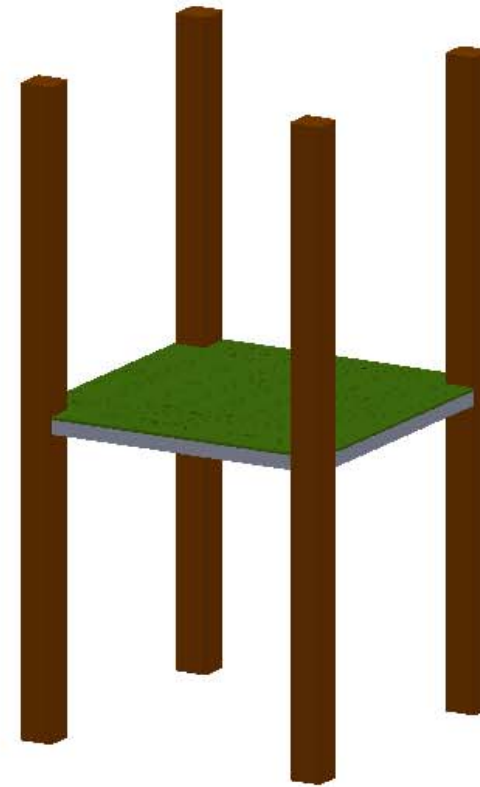
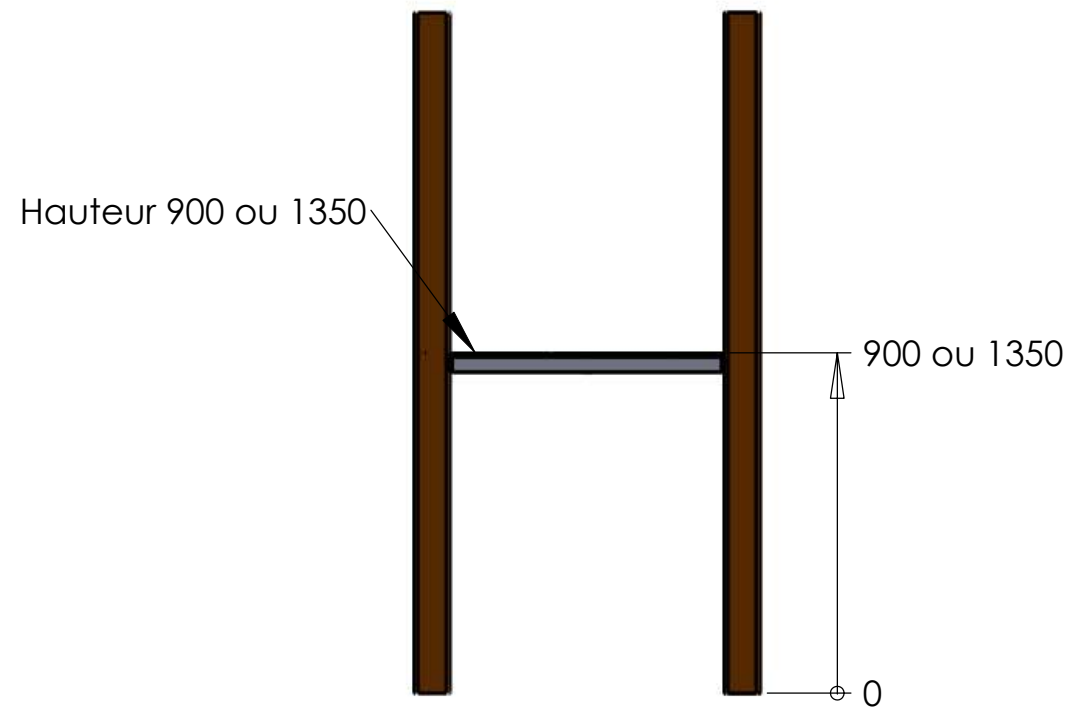

Fixation: 2 Torx 7x50 par poteau

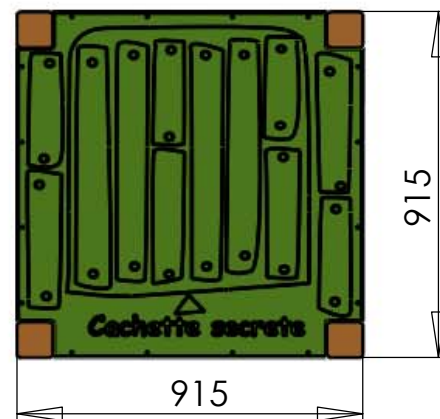

Matière: xxx

Couleur: xxx

Plan: MONTAGE	Désignation: PLANCHER CARRE	IE: 00
Dessinateur: TC	Référence: 3000-F	A3 Ech: 1/
Date: 6/07/2009	Ensemble: xxx	
TRANSALP Tel.:0476647518 Fax :0476647979 Quartier de la gare 38470 L'ALBENC	Gamme: PIRATES	

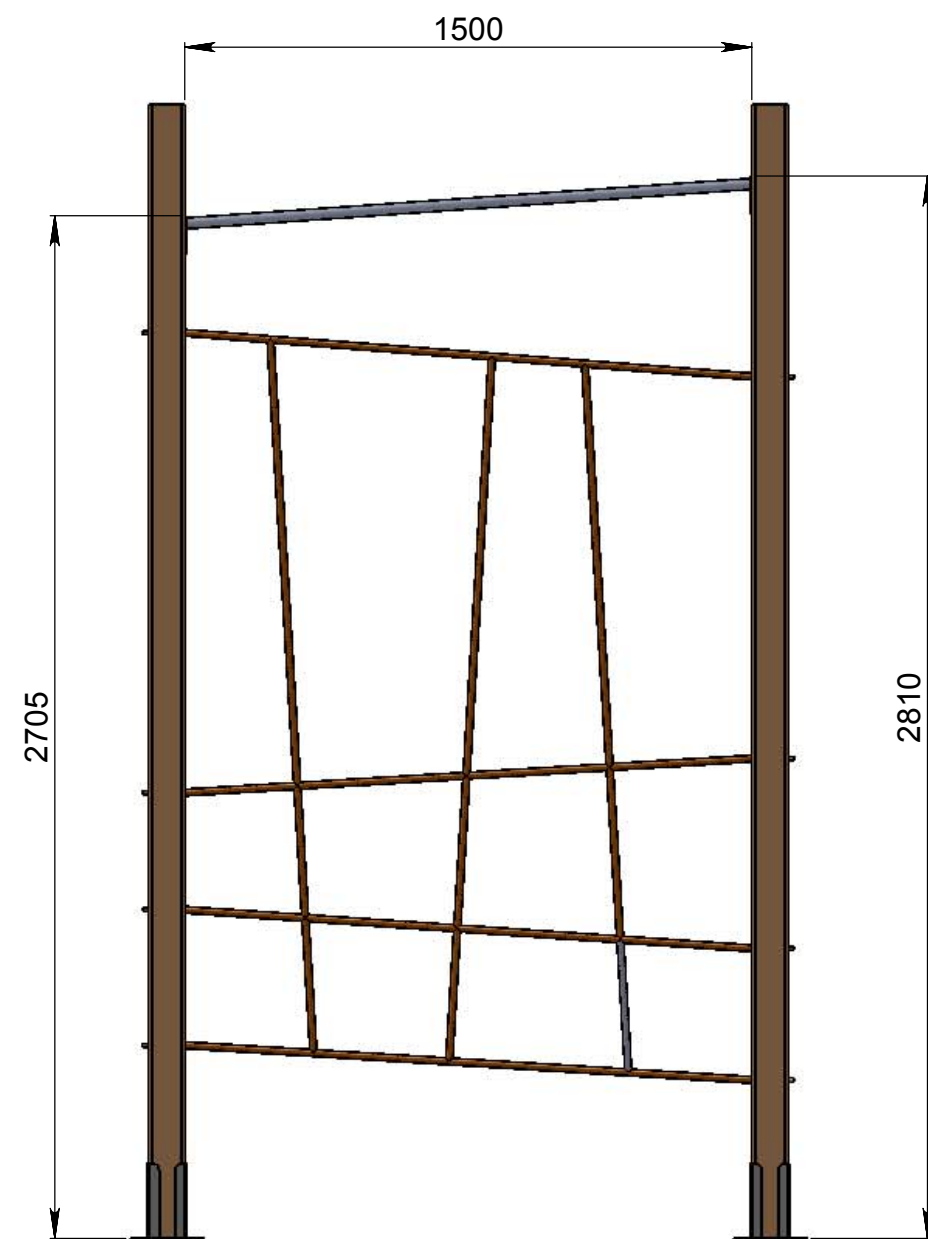

2 Torx 7x50 par poteau

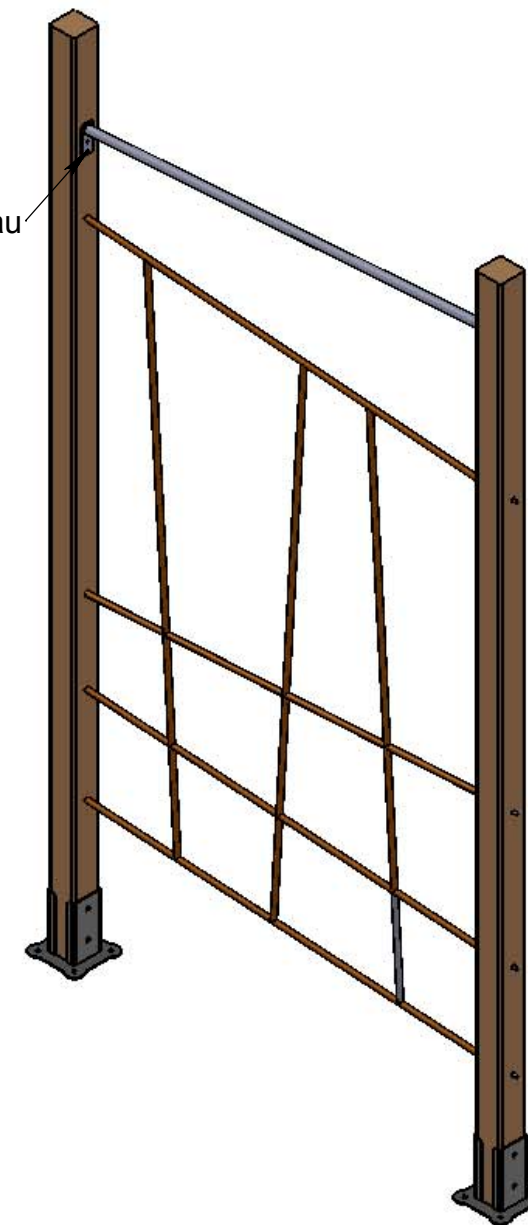

Matière: XXX	Plan: MONTAGE	Désignation: Tube renfort pour filet 2.4m 4à 10 ans	IE:00
	Couleur: XXX	Dessinateur: TC	A3 Ech: 1/
	Date: 18/02/2010	Référence: 3410-A-Renf	
	TRANSALP Tel.:0476647518 Fax :0476647979 Quartier de la gare 38470 L'ALBENC	Ensemble: XXX	
		Gamme: PIRATES	transalp <small>jeux & équipements sportifs urbains</small>

Couleurs non contractuelles

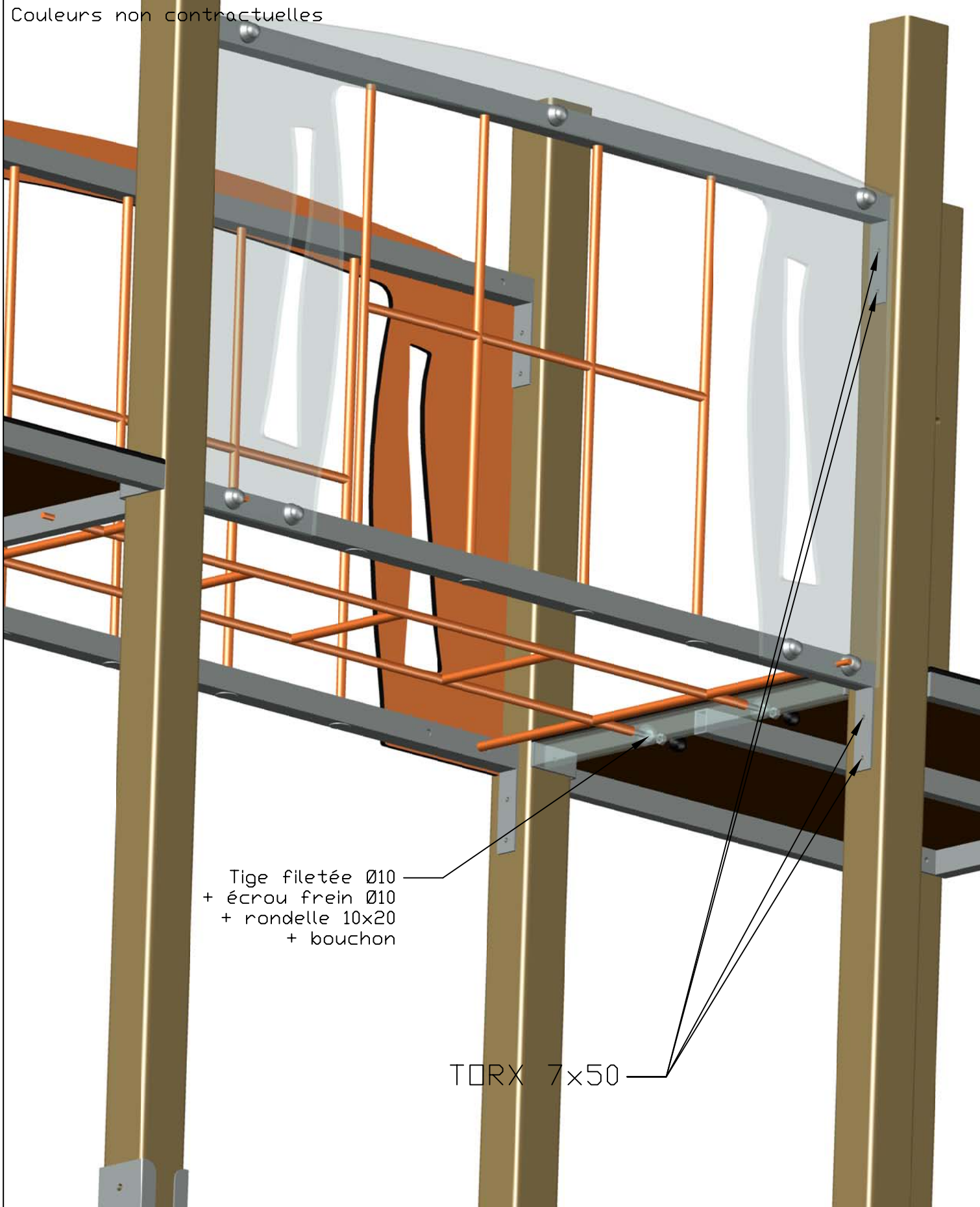

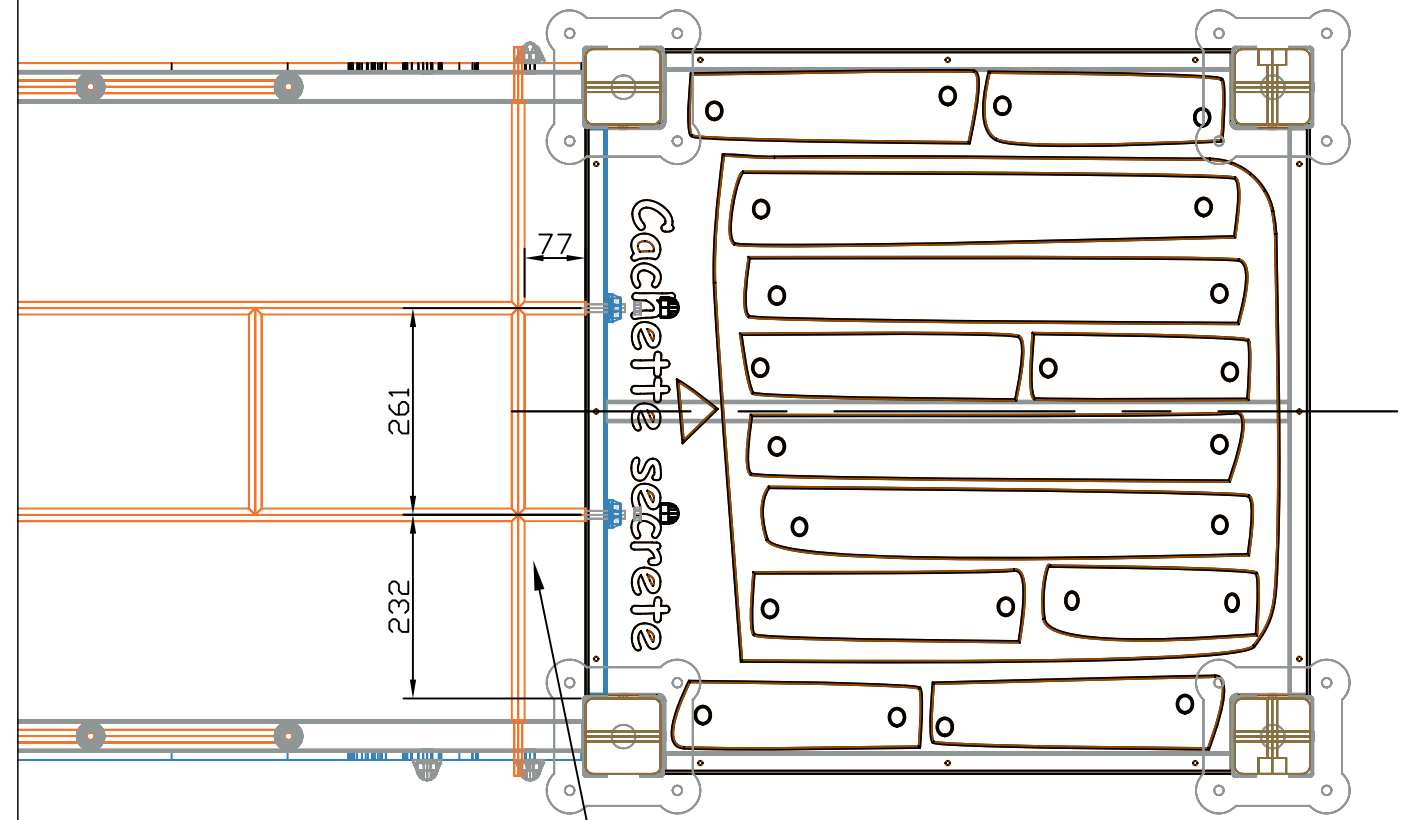

Tige filetée Ø10
+ écrou frein Ø10
+ rondelle 10x20
+ bouchon

TORX 7x50

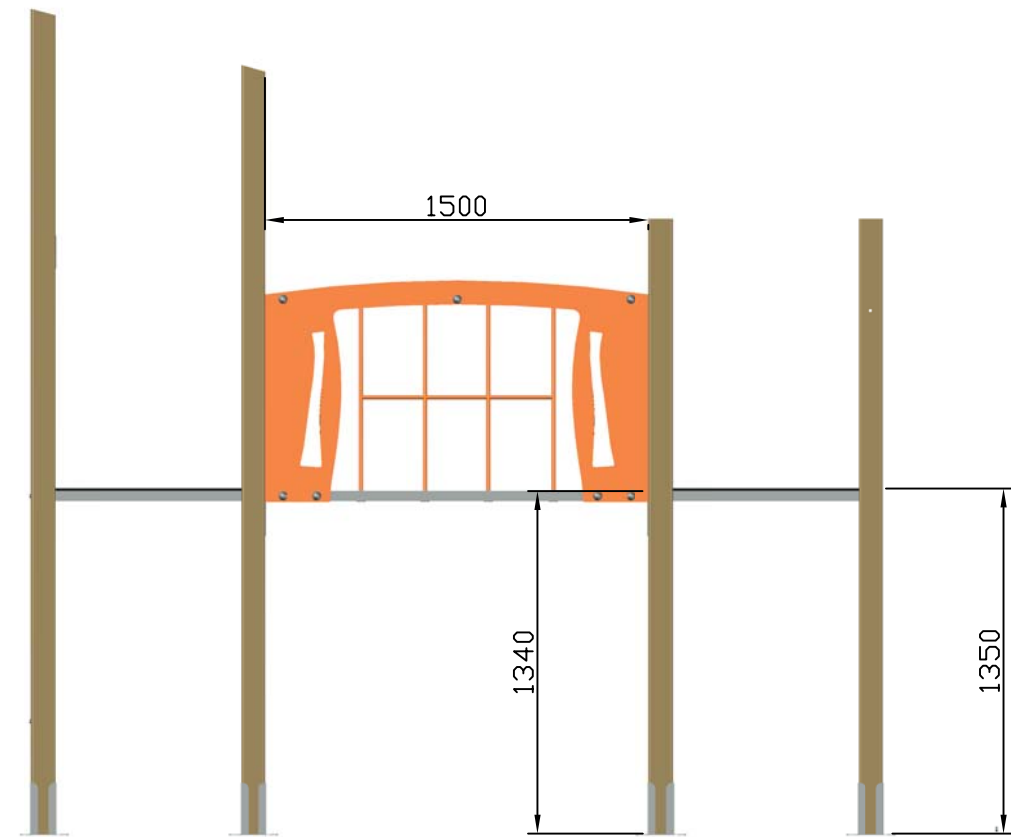

Les planchers sont pré perçer (Ø12) en atelier, afin de pouvoirs passer la la tige filetée Ø10 et la fixer derrière le châssis du plancher.



-	Date	-	-	-	Matière	Designation.	Ech.	-	-	-	 jeux & équipements sportifs urbains Quartier de la gare 38470 L'Albenc - France www.transalp.fr info@transalp.fr Tel 04 76 64 75 18 Fax 04 76 64 79 79
-	-	-	-	-	Groupe	Passerelle filet	-	-	-	-	
-	Date	-	-	-		Gamme.	Page	-	-	-	
-	-	-	-	-		Pirates	/	-	-	-	
-	Date	Dessiné par LE	-	Date	-	plan.	Instruction de montage	réf com.	-	Ref.	3410-D
-	05/05/10	Validé par:	-	-	-						

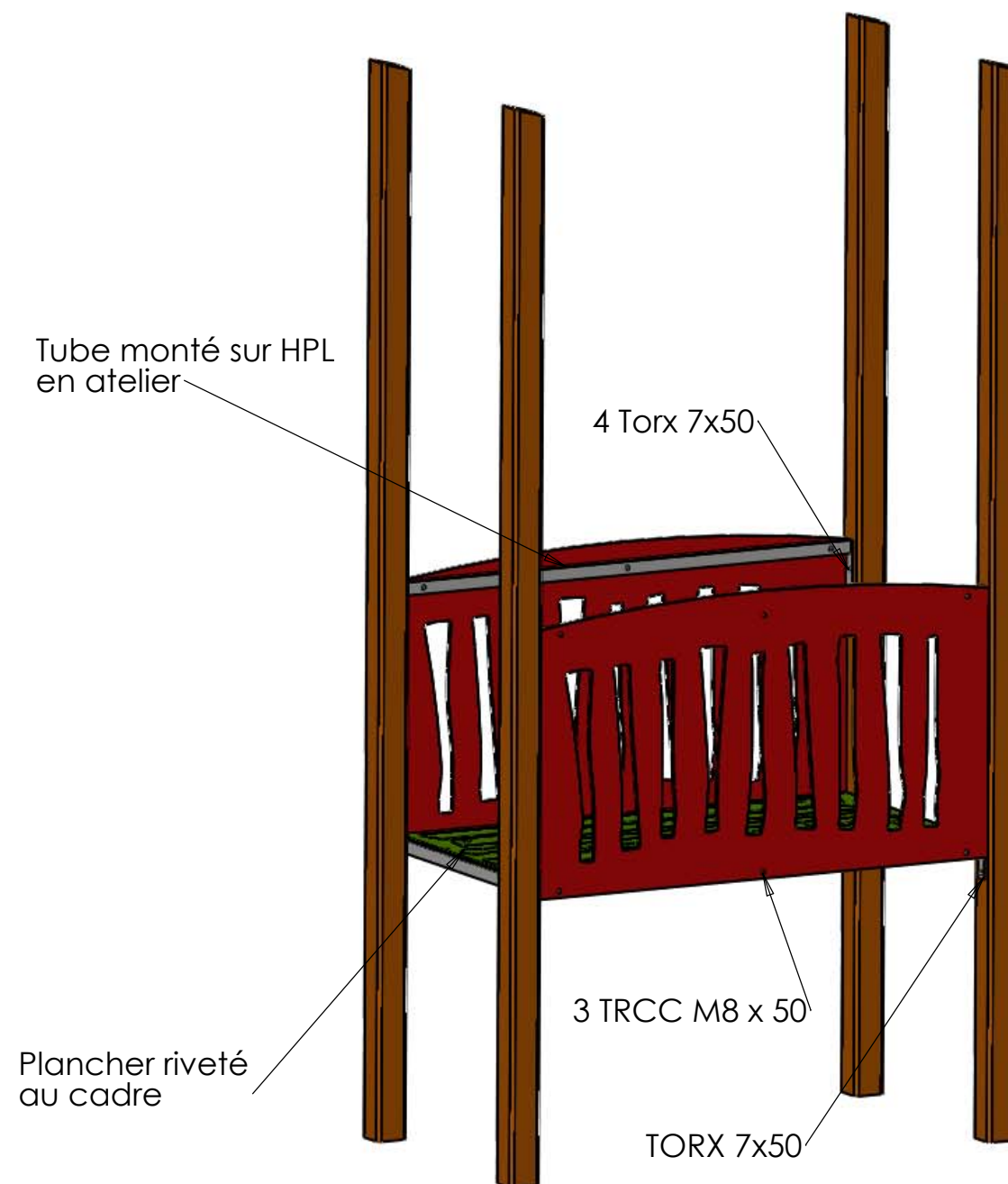
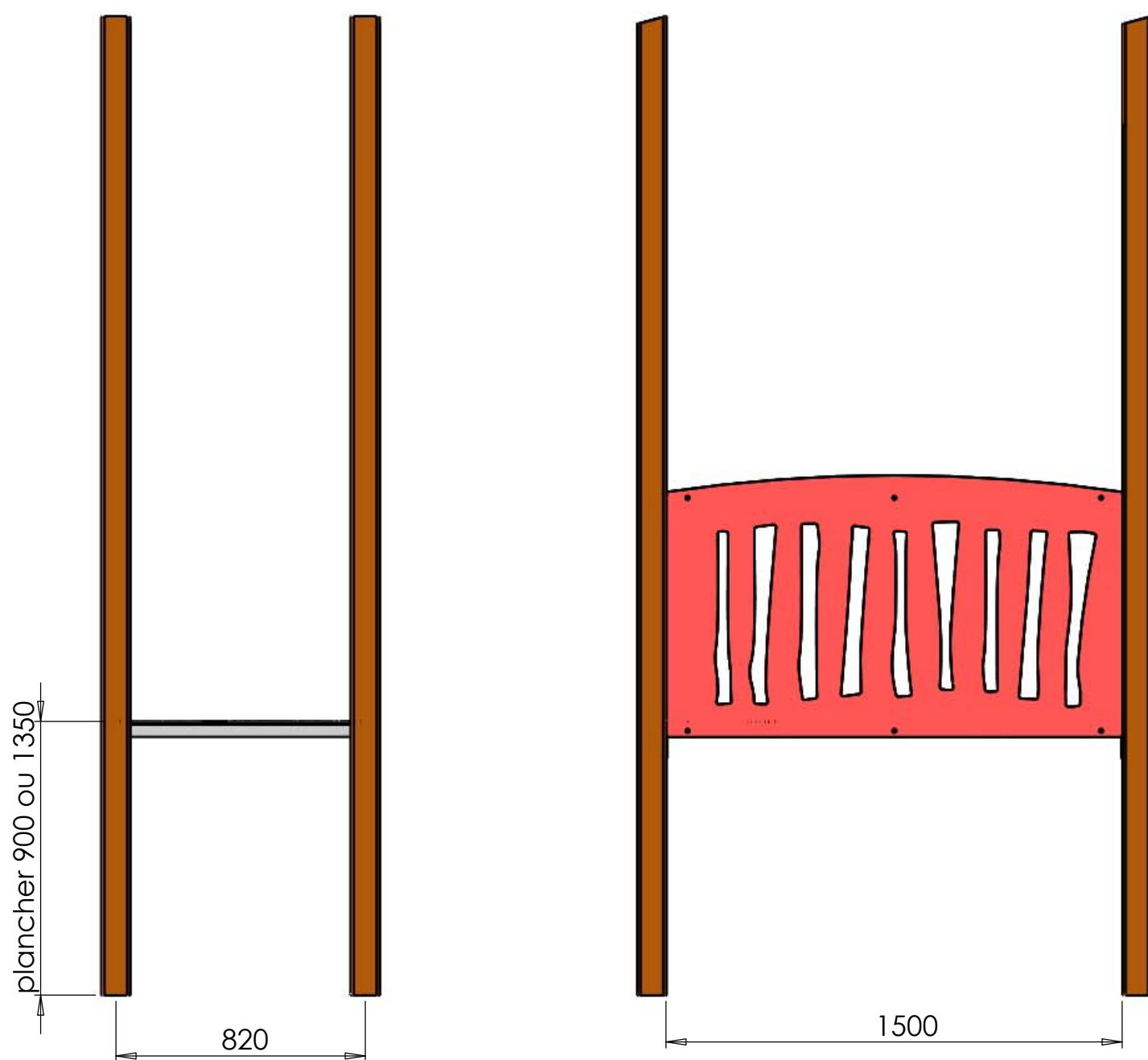



INSTRUCTIONS DE MONTAGE

- 1/ Fixer le plancher entre les deux tours (HPL au ras des planchers)
- 2/ Fixer les panneaux latéraux sur le chassis
- 3/ Fixer les tubes supérieurs sur les poteaux

Plan:	MONTAGE	Désignation:	Passerelle plate	IE:
Dessinateur:	L.E.	Fichier:	3000-L	
Date:	08/06/2011	Ensemble:		A3 Feuille 1/1 Ech./1:20
TRANSALP S.A.S 38470 L'albenc Tel.:0476647518 Fax :0476647979		Gamme:	MODULKID	

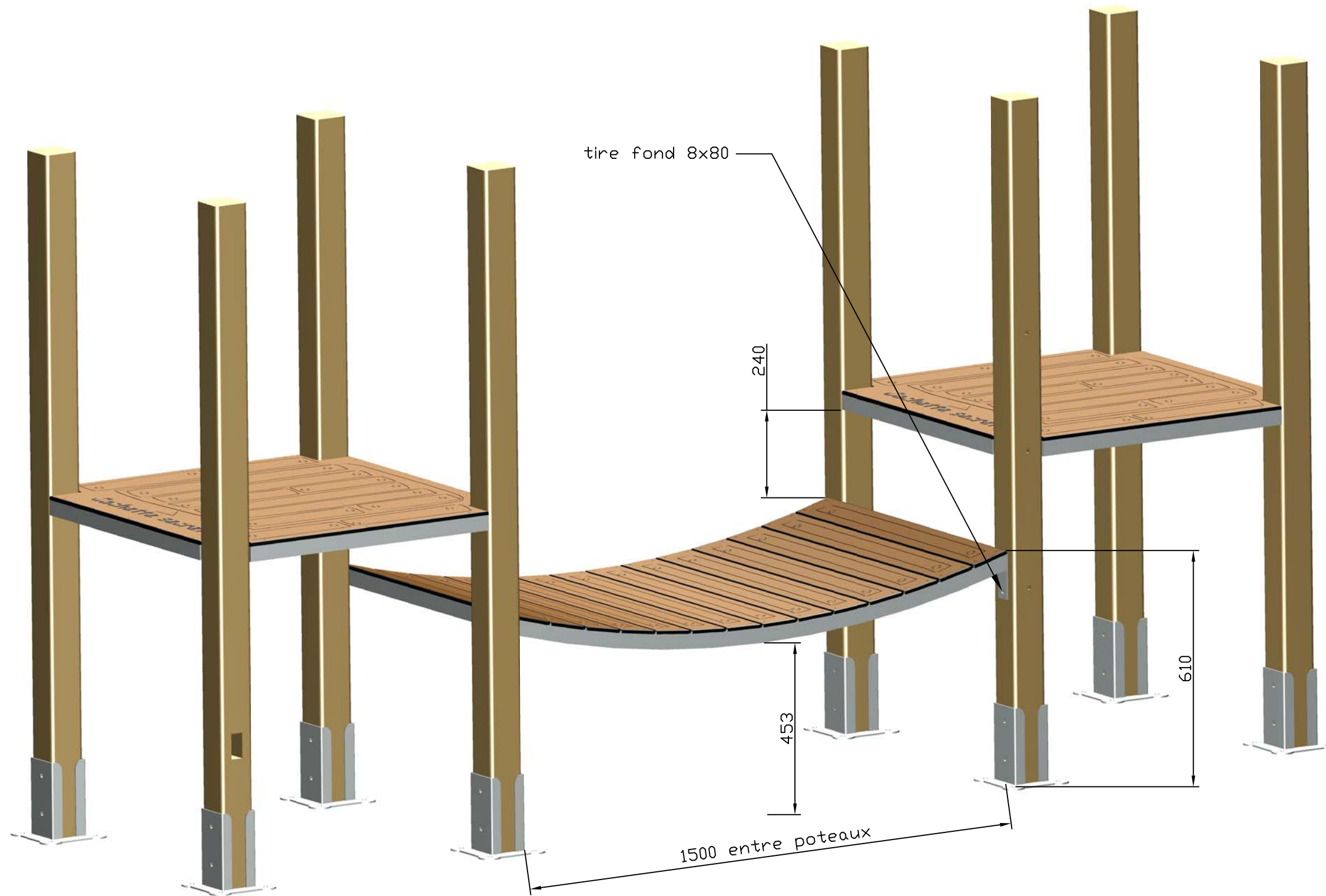
Couleurs non contractuelles

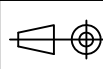

-	Date	-	-	Date	-	Matière	Designation.	Ech.	-	-	-	 <p>jeux & équipements sportifs urbains</p> <p>Quartier de la gare 38470 L'Albenc - France Tel 04 76 64 75 18 Fax 04 76 64 79 79</p> <p>www.transalp.fr info@transalp.fr</p>
-	Date	-	-	Date	-		Gamme.	Page	-	-	-	
-	Date	Dessiné par L.E.	-	Date	-		plan.	réf com.	-	Ref.	3000-K	
	10/11/10	Validé par:					Montage					

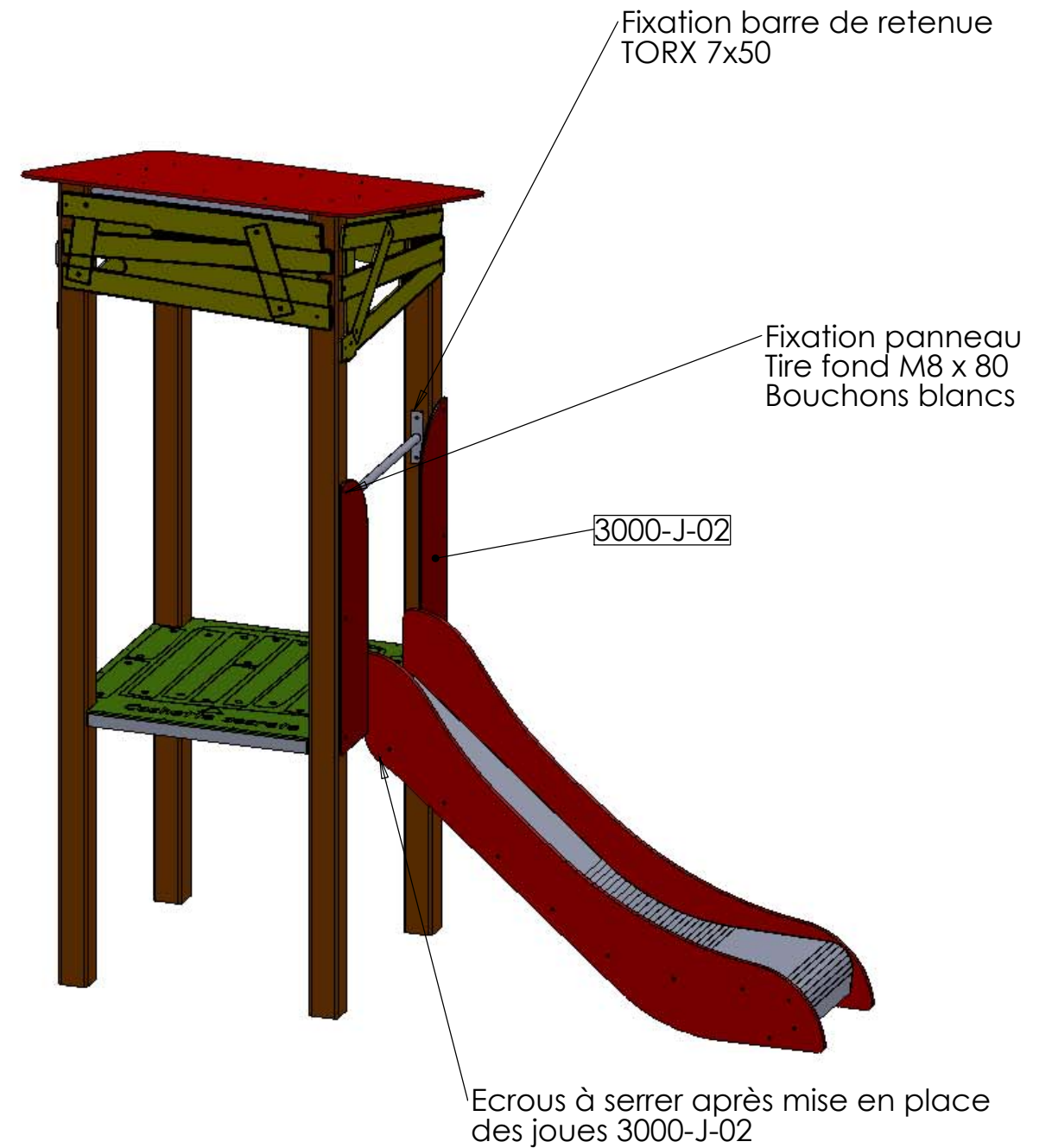
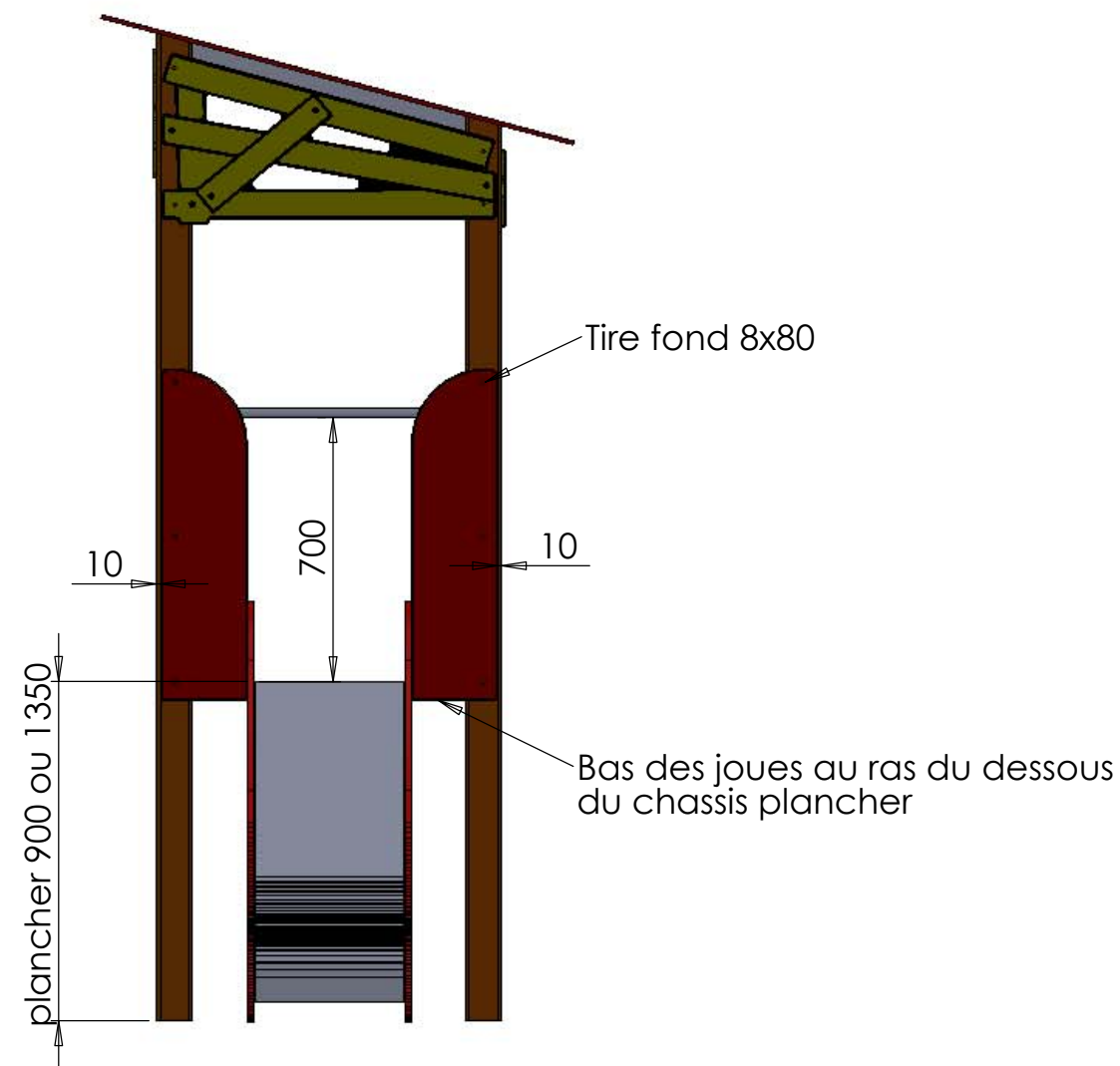

Montage toboggan, joues de départ :

- 1/ Fixer le toboggan sur le chassis du plancher
- 2/ Positionner les joues de départ contre le toboggan, // au poteau et bas des joues au ras du dessous du chassis plancher
- 3/ Mettre les tire fond 8x80
- 4/ Serrer les écrous M8 de la barre d'écartement des joues de toboggan, jusqu'à ce que les joues ne puissent plus se resserrer l'une contre l'autre. (la barre d'écartement est pré-montée en atelier)
- 5/ Fixer la barre de retenue au centre des poteaux, hauteur d'environ 700mm du plancher

Plan:	MONTAGE	Désignation:	Toboggan	IE:
Dessinateur:	TC	Fichier:	3000-U-PIRATES	
Date:	29/06/2009	Ensemble:	TOBOGGAN + JOUES DE DEPART	A3 Feuille 1/1 Ech./1:20
TRANSALP S.A.S 38470 L'albenc Tel.:0476647518 Fax :0476647979		Gamme:	PIRATES & CO	

Couleurs non contractuelles

ATTENTION :
Les flancs du toboggan
doivent être
parfaitement plaqués
contre la plate forme
de la tour.

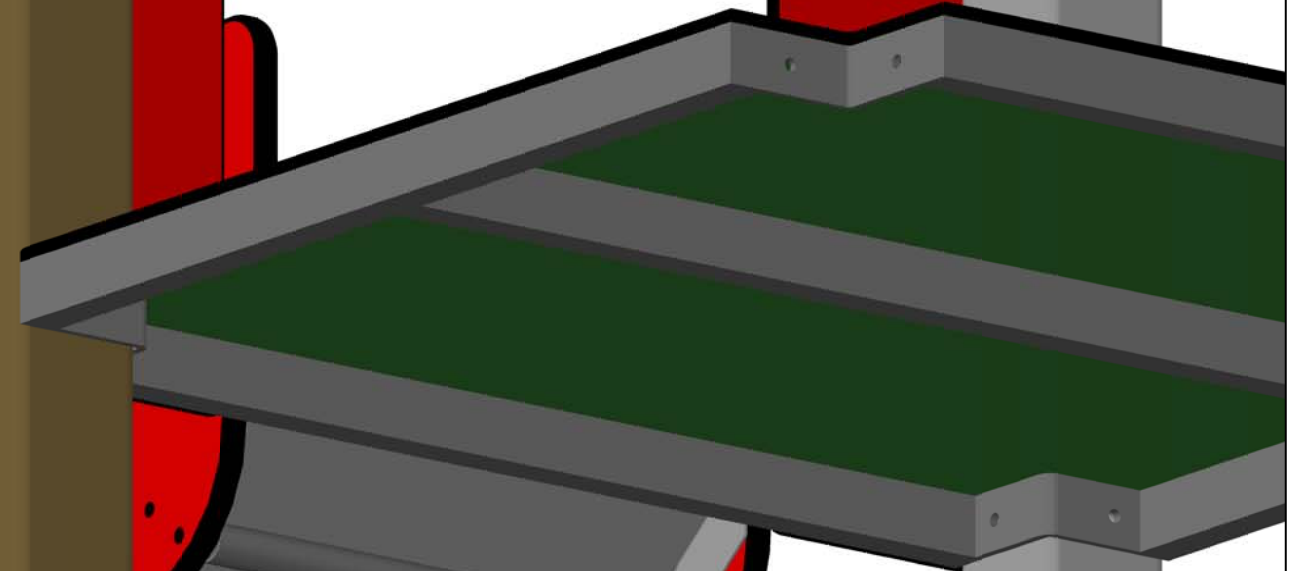
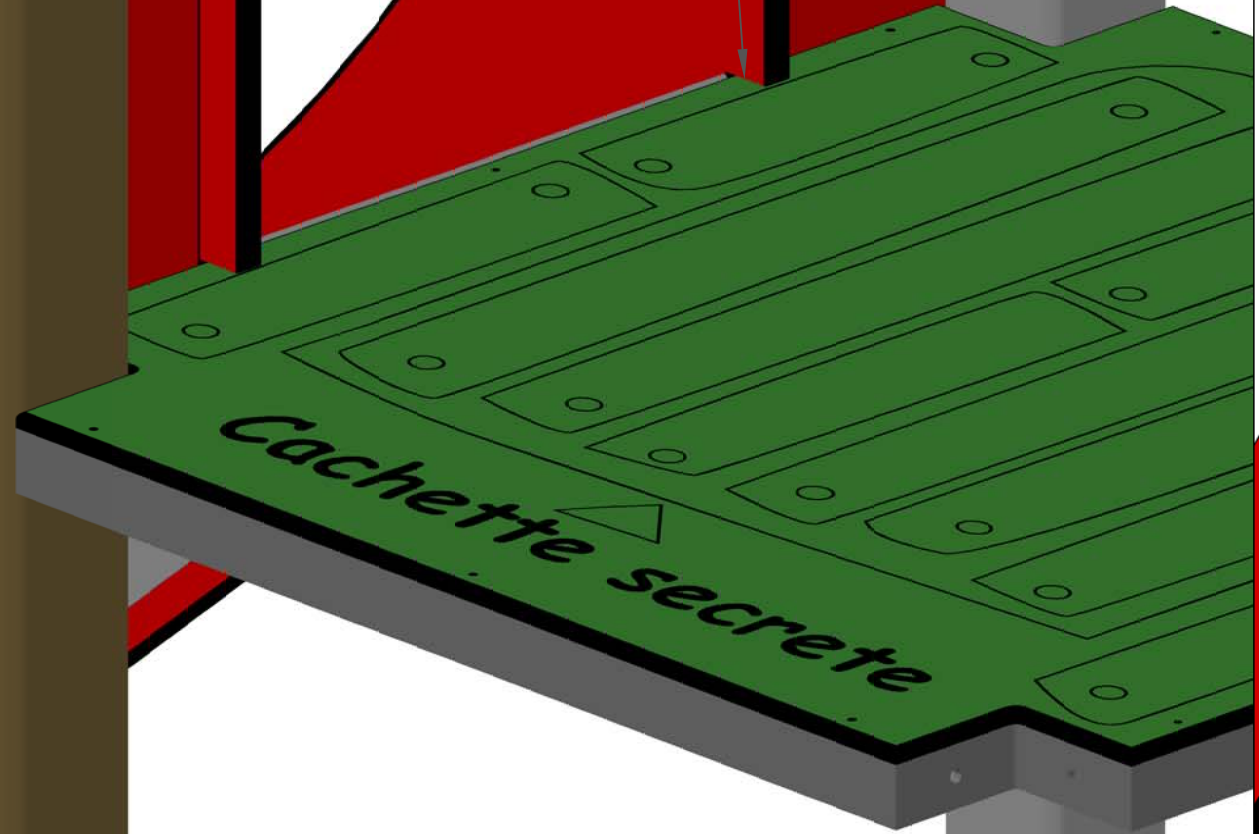

Une barre pré
monté en atelier
permet de plaquer
les flancs contre
le HPL de départ
toboggan

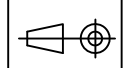
-	Date	-	-	Date	-	Matière	Designation.	Ech.	-	-	-	 <p>jeux & équipements sportifs urbains</p> <p>Quartier de la gare 38470 L'Albenc - France Tel 04 76 64 75 18 Fax 04 76 64 79 79</p> <p>www.transalp.fr info@transalp.fr</p>
-	-	-	-	-	-	Groupe	Instruction de montage	Page	-	-	-	
-	Date	-	-	Date	-		Gamme.	Ref.	-	-	-	
-	-	-	-	-	-		Pirates & co	Montage toboggan	96940 / 96950	-	-	-
-	Date	Dessiné par L.E.	-	Date	-							
-	20/10/10	Validé par:	-	-	-							

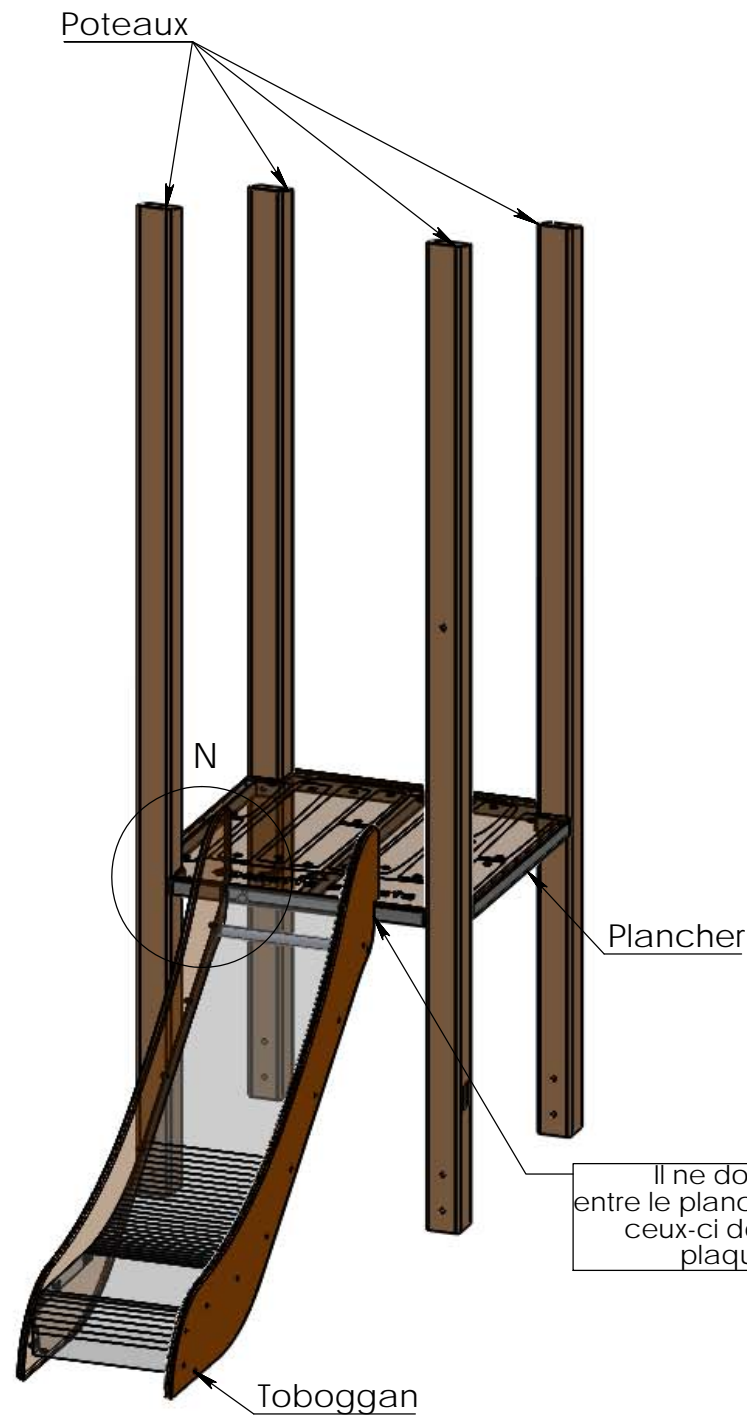
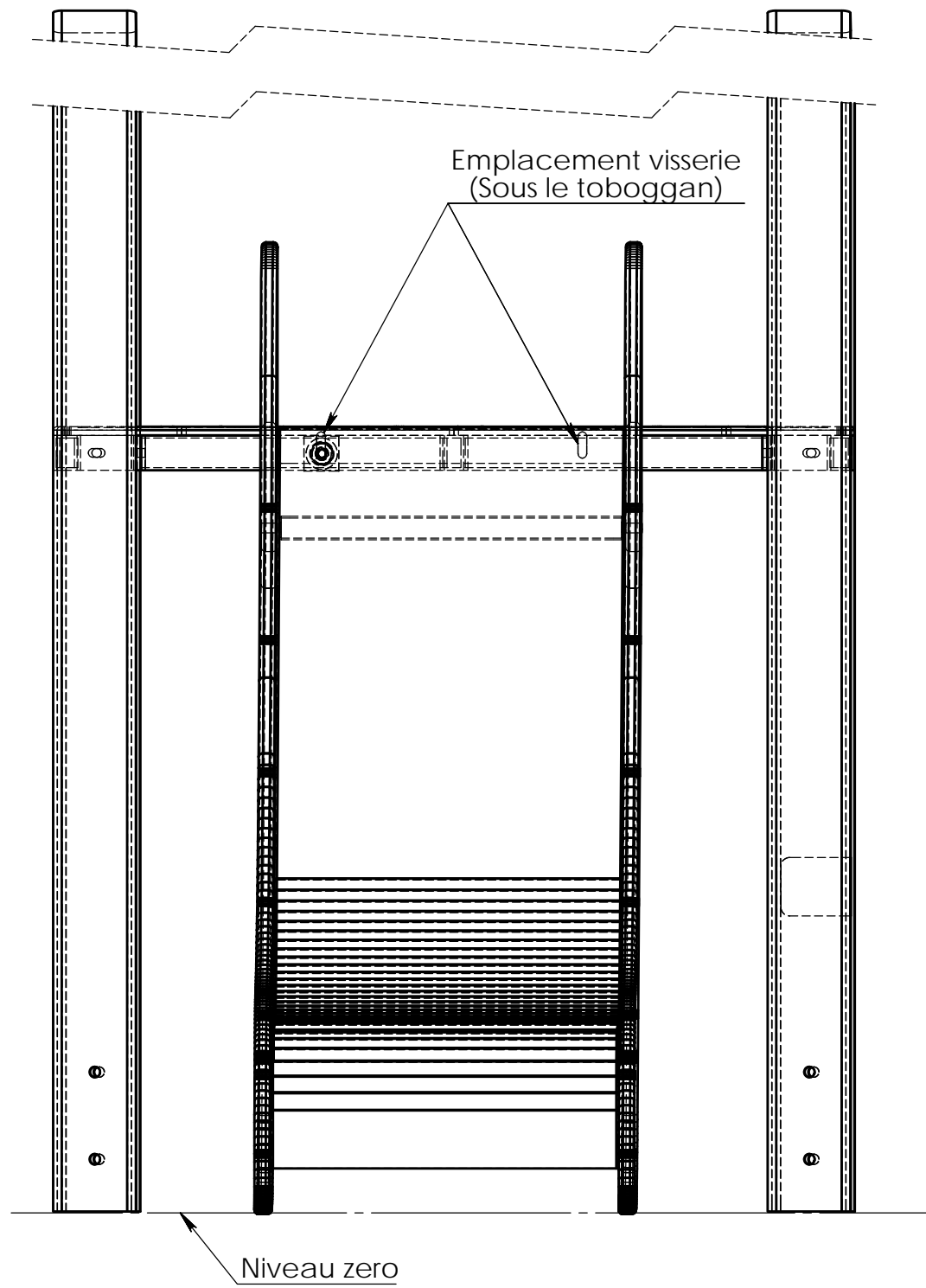

Il ne doit avoir aucun espace entre le plancher et la joue du toboggan, ceux-ci doivent être parfaitement plaqués l'un contre l'autre

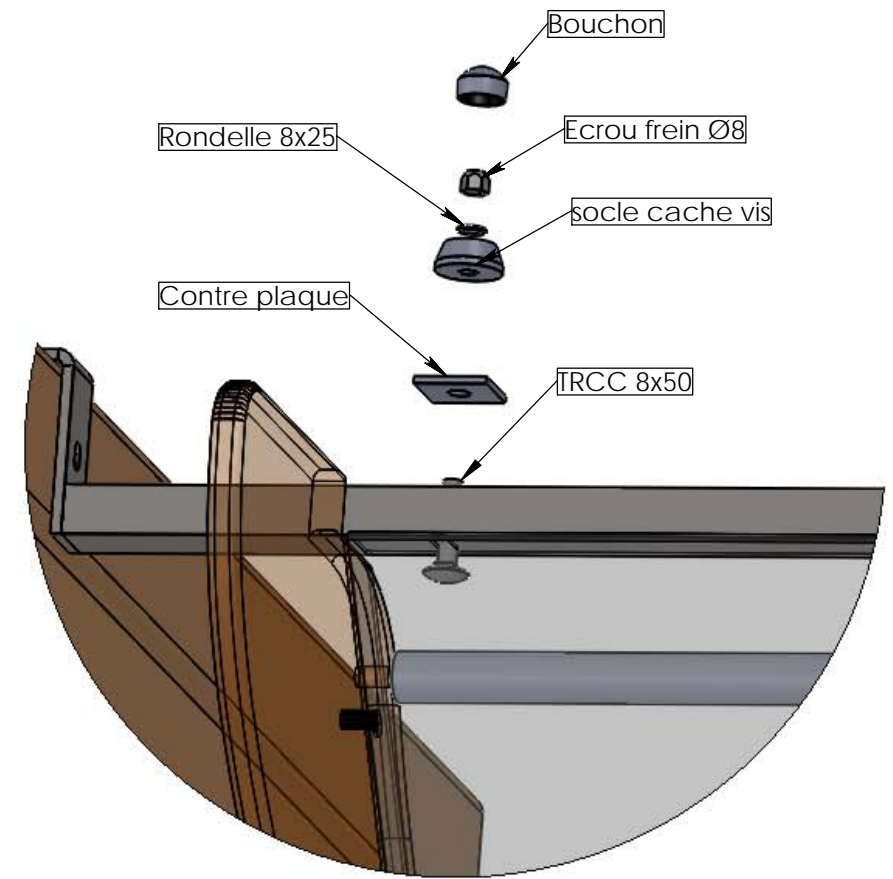

DÉTAIL N
ECHELLE 1 : 4

Consigne pour l'implantation au sol:

Faire un prémontage du plancher sur les poteaux au sol, puis dresser la tour dans le trou de scellement

Matière: xxx	Plan: Montage	Désignation: Montage toboggan 96940/96950	IE:00
	Couleur: xxx	Dessinateur: RT	A3 Ech: -
	Date création: 08/04/2014	Référence: 96940 / 96950	
	TRANSALP Tel.:0476647518 Fax :0476647979 179, route de Faverges 38470 L'ALBENC	Ensemble: -	
		Gamme: Bibou	

Couleurs non contractuelles

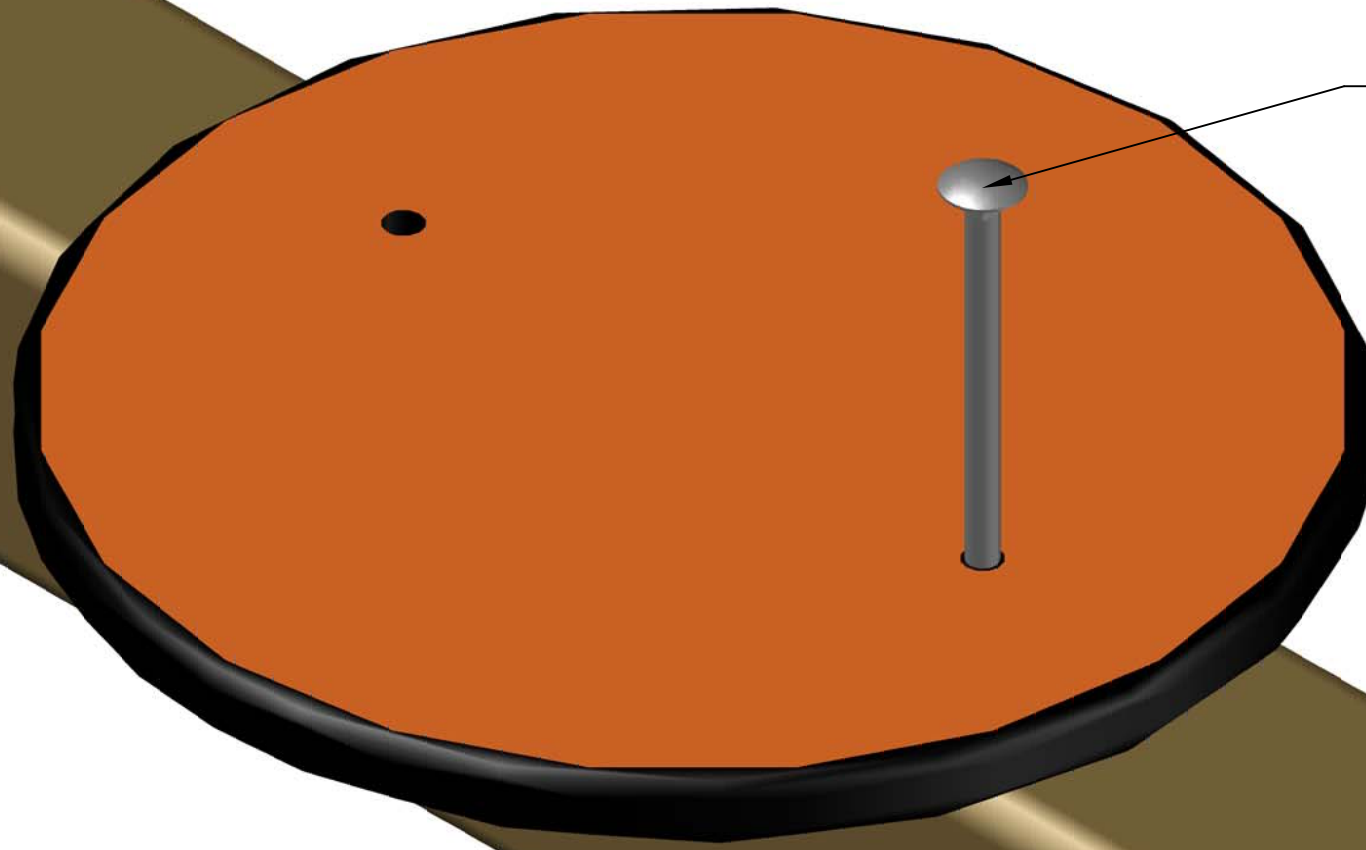

TRCC 8x120

TRCC 10x90

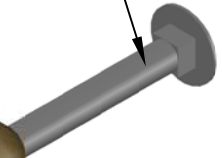

Socle bouchon

Rondelle 8x25

Ecrou frein Ø8

Bouchon

Bouchon
Ecrou frein Ø10

Ecrou 10x20

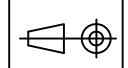
-	Date	-	-	Date	-	Matière	Designation.	Ech.	-	-	-	 <p>jeux & équipements sportifs urbains</p> <p>Quartier de la gare 38470 L'Albenc - France</p> <p>Tel 04 76 64 75 18 Fax 04 76 64 79 79</p> <p>www.transalp.fr info@transalp.fr</p>
-	-	-	-	-	-	Groupe	Pas Japonais	-	-	-	-	
-	Date	-	-	Date	-		Gamme.	Page	-	-	-	
-	-	-	-	-	-		Pirates	/	-	-	-	
-	Date	Dessiné par LE	-	Date	-	plan.	Instruction de montage	réf com.	-	Ref.	3410-E	
-	05/05/10	Validé par:	-	-	-							

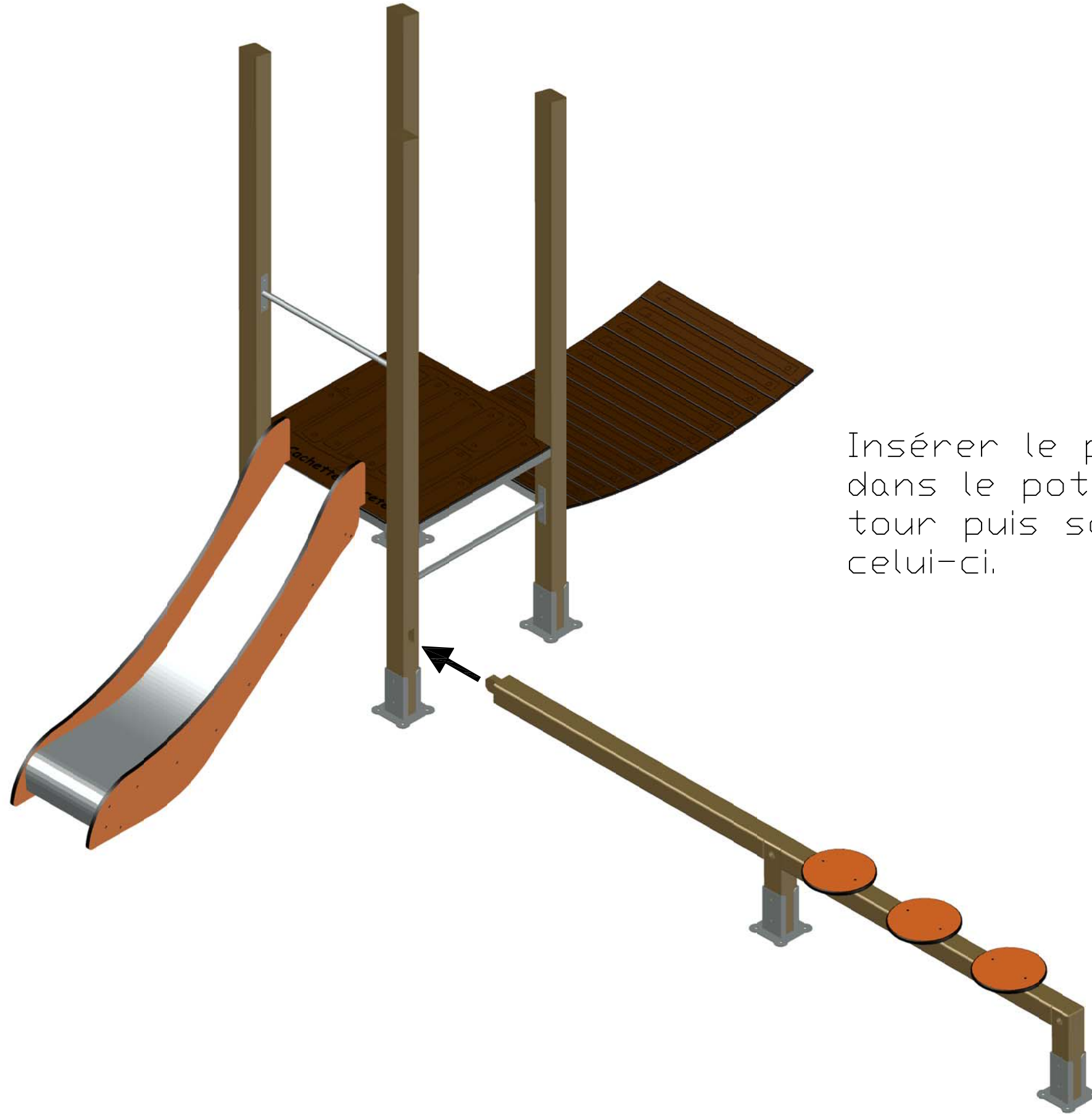

Insérer le pas Japonais dans le poteau de la tour puis sceller celui-ci.

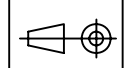
-	Date	-	-	Date	-	Matière	Designation.	Ech.	-	-	-	 <p>jeux & équipements sportifs urbains</p> <p>Quartier de la gare 38470 L'Albenc - France www.transalp.fr info@transalp.fr</p> <p>Tel 04 76 64 75 18 Fax 04 76 64 79 79</p>
-	-	-	-	-	-	Groupe	Pas Japonais	-	-	-	-	
-	Date	-	-	Date	-		Gamme.	Page	-	-	-	
-	-	-	-	-	-		Pirates	/	-	-	-	
-	Date	Dessiné par LE	-	Date	-	plan.	Instruction de montage	réf com.	-	Ref.	3410-E	
-	05/05/10	Validé par:	-	-	-							

Couleurs non contractuelles

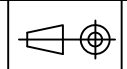

Les tiges filetées du filet traversent le poteaux et servent de fixation pour le trou inférieur de la joue 3000-J-05 et du chassis du plancher

-	Date	-	-	Date	-	Matière	Designation.	Ech.	-	-	-	 jeux & équipements sportifs urbains Quartier de la gare 38470 L'Albenc - France Tel 04 76 64 75 18 Fax 04 76 64 79 79 www.transalp.fr info@transalp.fr
-	Date	-	-	Date	-	 Groupe	Gamme.	Page	-	-	-	
-	Date	Dessiné par LE	-	Date	-		plan.	réf com.	Ref.	3000-W		
	29/04/10	Validé par:					Montage filet voûte	-				

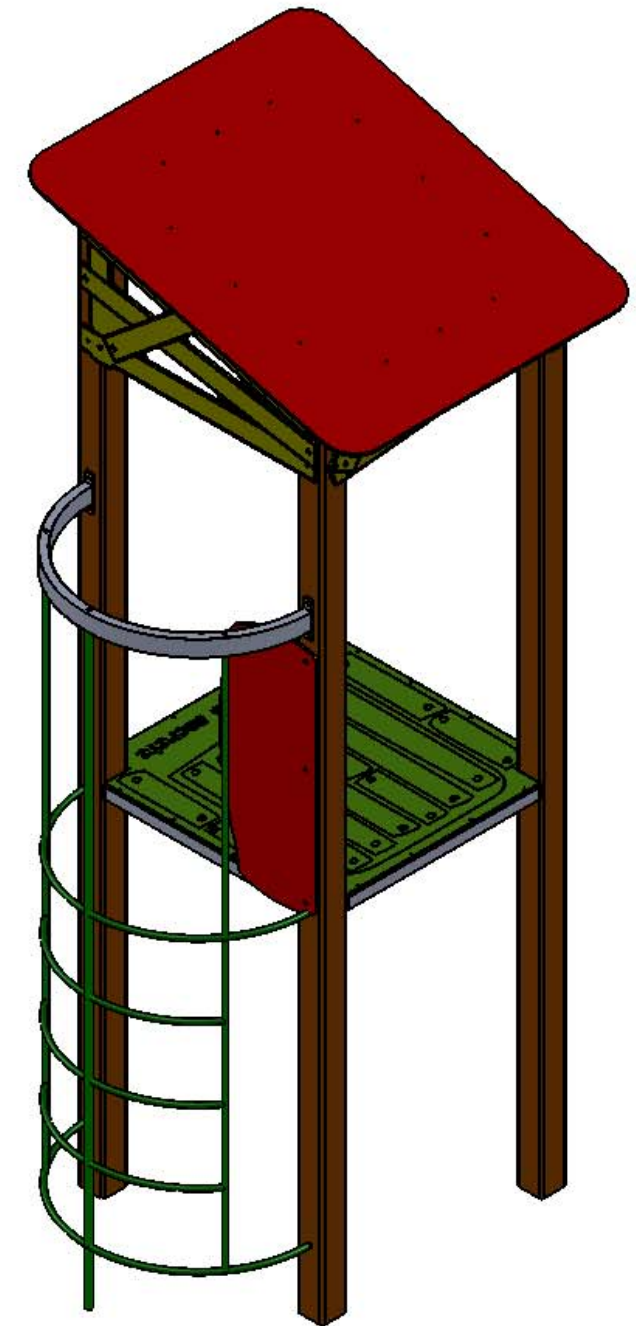
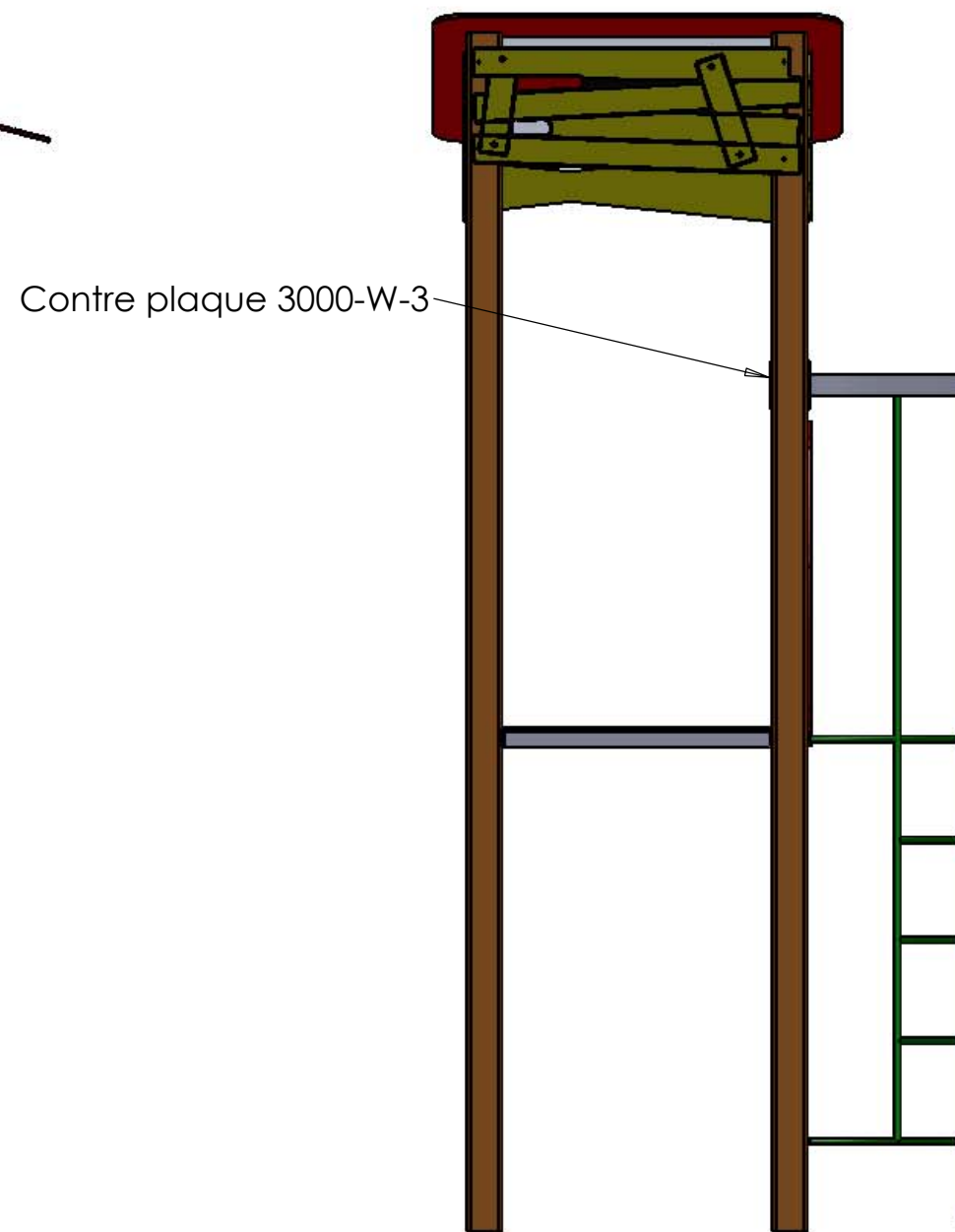
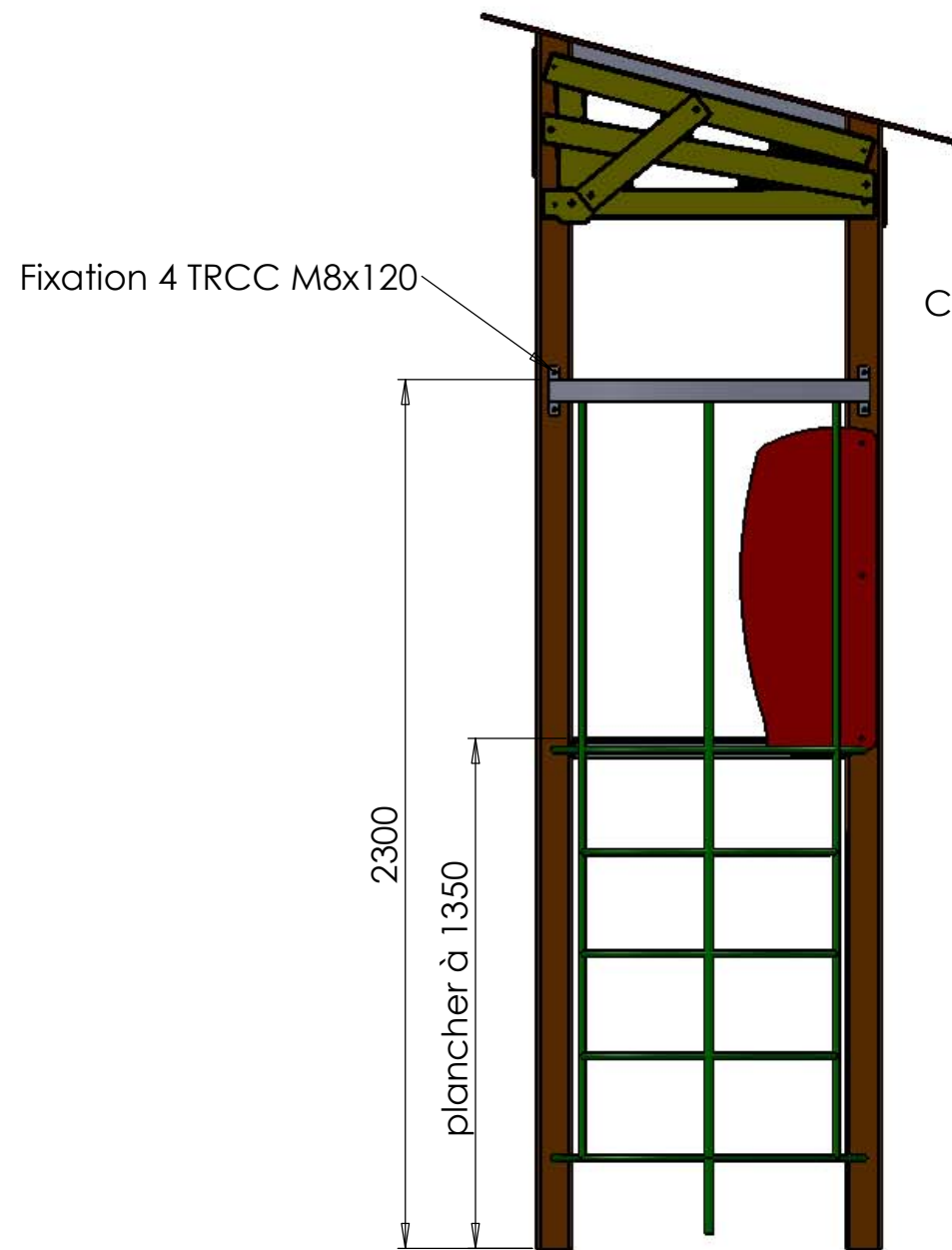

	Plan: FABRICATION	Désignation: Cadre filet demi lune	IE:
Matériaux :	Dessinateur: TC	Fichier: 3000-W	
Couleur :	Date: 30/06/2009	Ensemble:	A3 Montage/4 Ech./1:8
	TRANSALP S.A.S 38470 L'albenc Tel.:0476647518 Fax :0476647979	Gamme: Pirates	

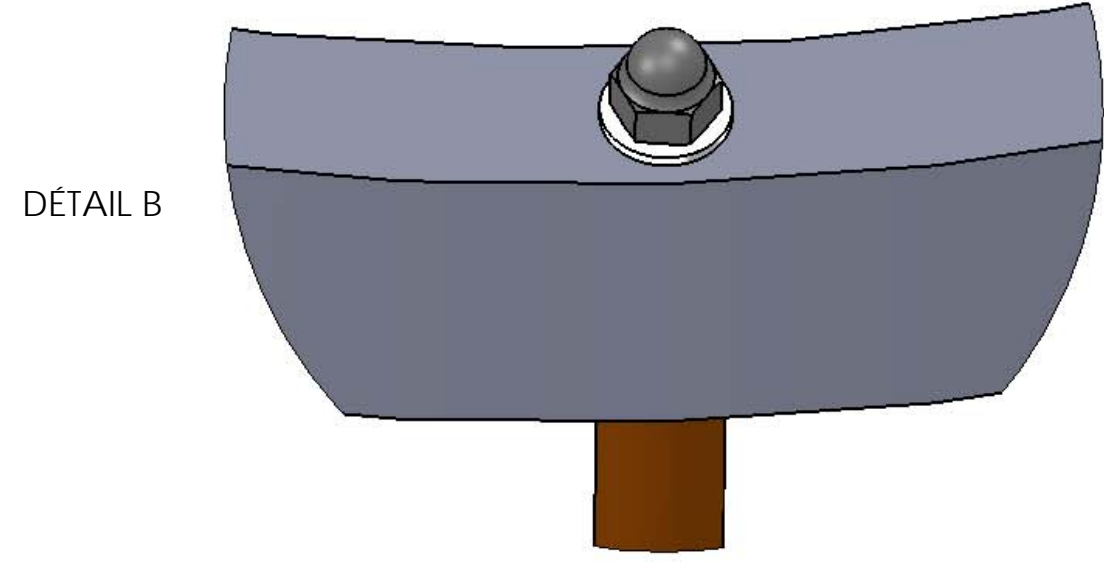

DÉTAIL B

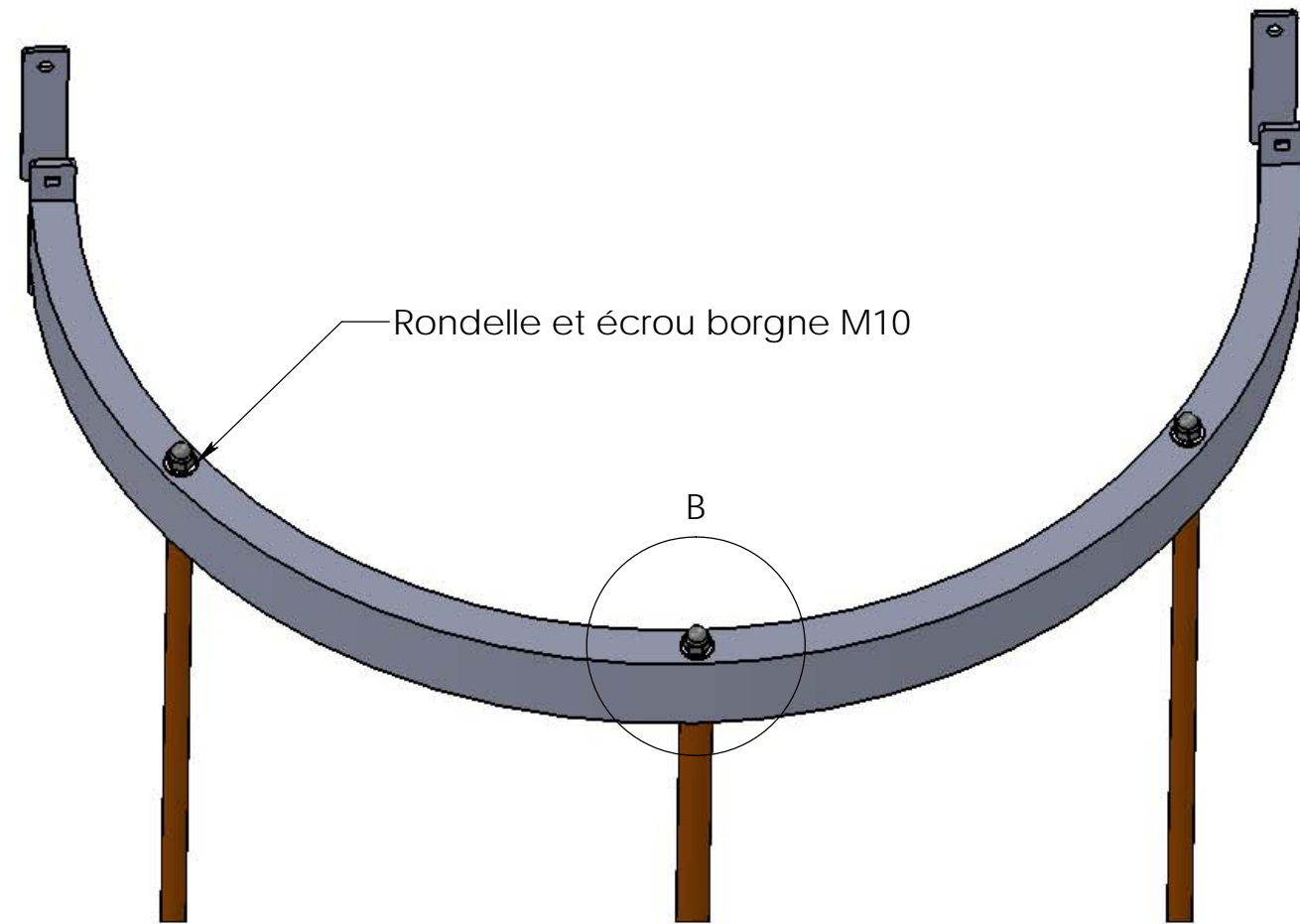

Rondelle et écrou borgne M10

B

	Plan: FABRICATION	Désignation: FIXATION DES FILETS SUR CHASSIS	IE: 00
	Dessinateur: TC	Référence: 3000-W / 3000-W-410 / 3000-W-H	A3 Ech: 1/
Matière: xxx	Date: 7/12/2011	Ensemble: XXX	transalp <small>jeux & équipements sportifs urbains</small>
Couleur: xxx	TRANSALP Tel.:0476647518 Fax :0476647979 Quartier de la gare 38470 L'ALBENC	Gamme: BIBOU STRUCTURES	

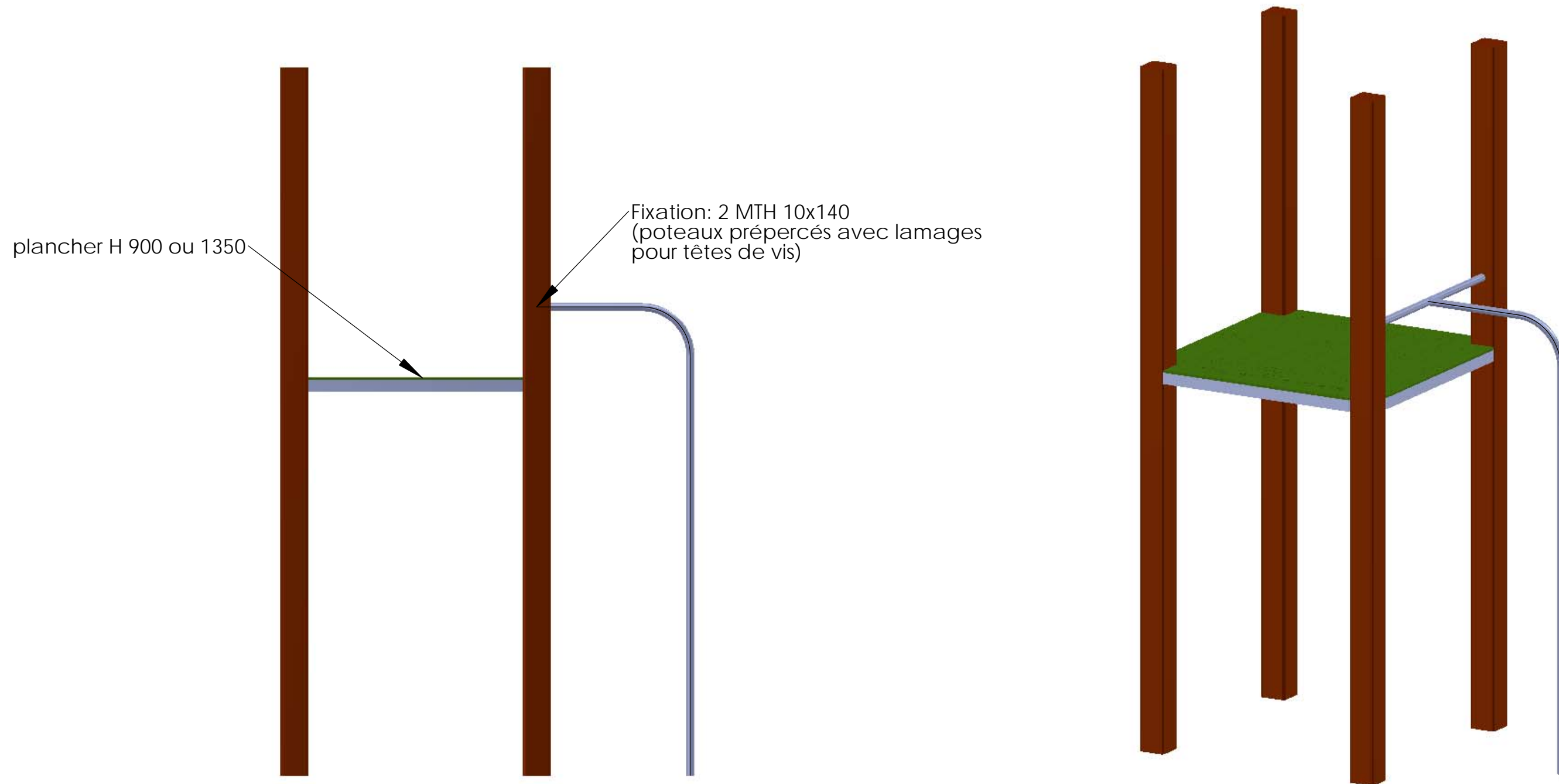

Attention à l'orientation des poteaux recevant le mât de pompier, lamage coté extérieur de la tour.

	Plan: MONTAGE	Désignation: MAT DE POMPIER	IE: 00
	Dessinateur: TC	Référence: 3000-H	A3 Ech: 1/
Matière: xxx	Date: 30/06/2009	Ensemble: XXX	 jeux & équipements sportifs urbains
Couleur: xxx	TRANSALP Tel.:0476647518 Fax :0476647979 Quartier de la gare 38470 L'ALBENC	Gamme: PIRATES	

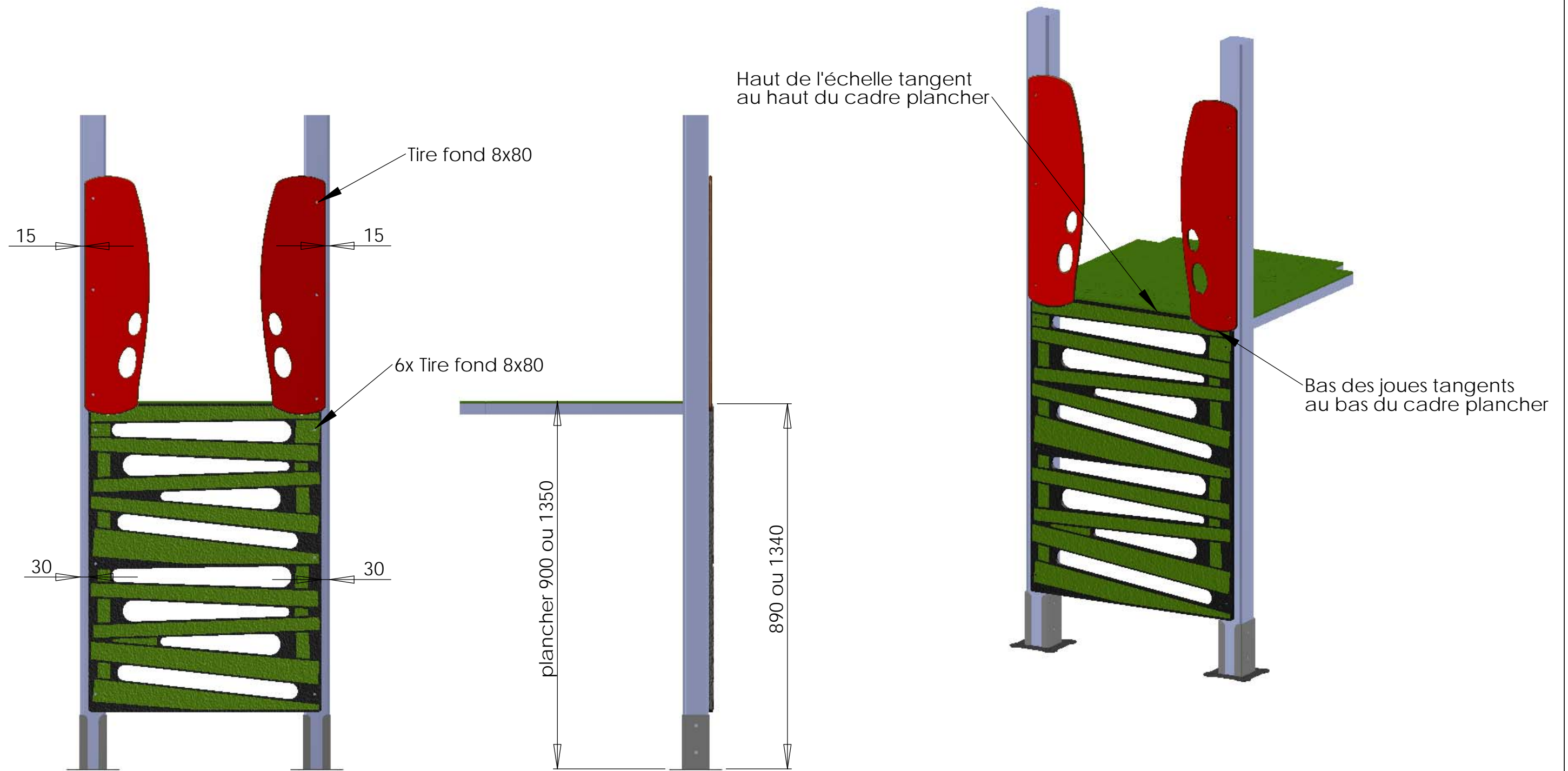

Matière: xxx	Plan: MONTAGE	Désignation: ECHELLE A GRIMPER HPL	IE: 00
	Dessinateur: TC	Référence: 3000-P-01 (0.90) / 3000-P-02 (1.35)	A3 Ech: 1/
Couleur: xxx	Date: 30/06/2009	Ensemble: XXX	 jeux & équipements sportifs urbains
	TRANSALP Tel.:0476647518 Fax :0476647979 Quartier de la gare 38470 L'ALBENC	Gamme: PIRATES	

HAUT DE LA BALUSTRADE

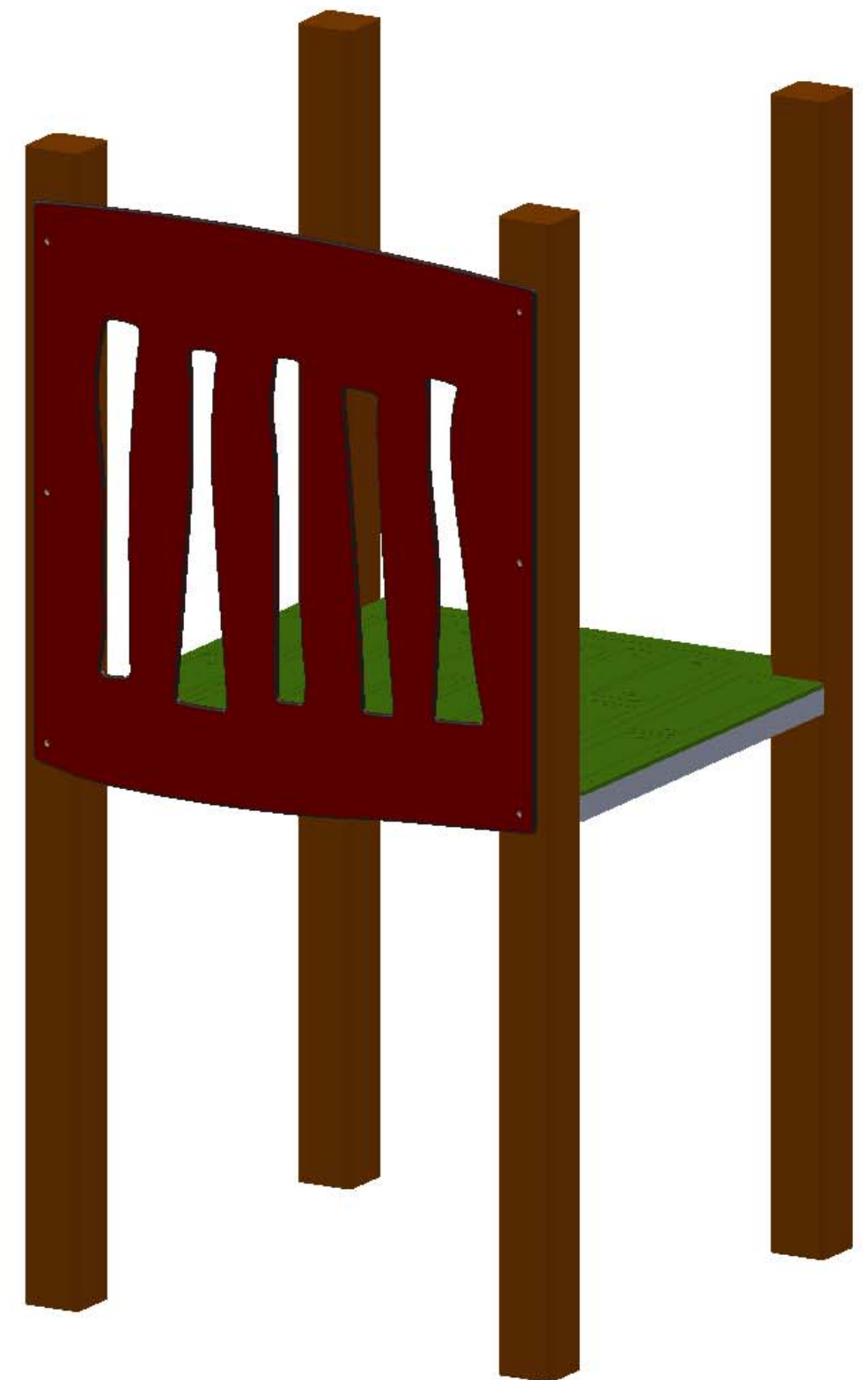
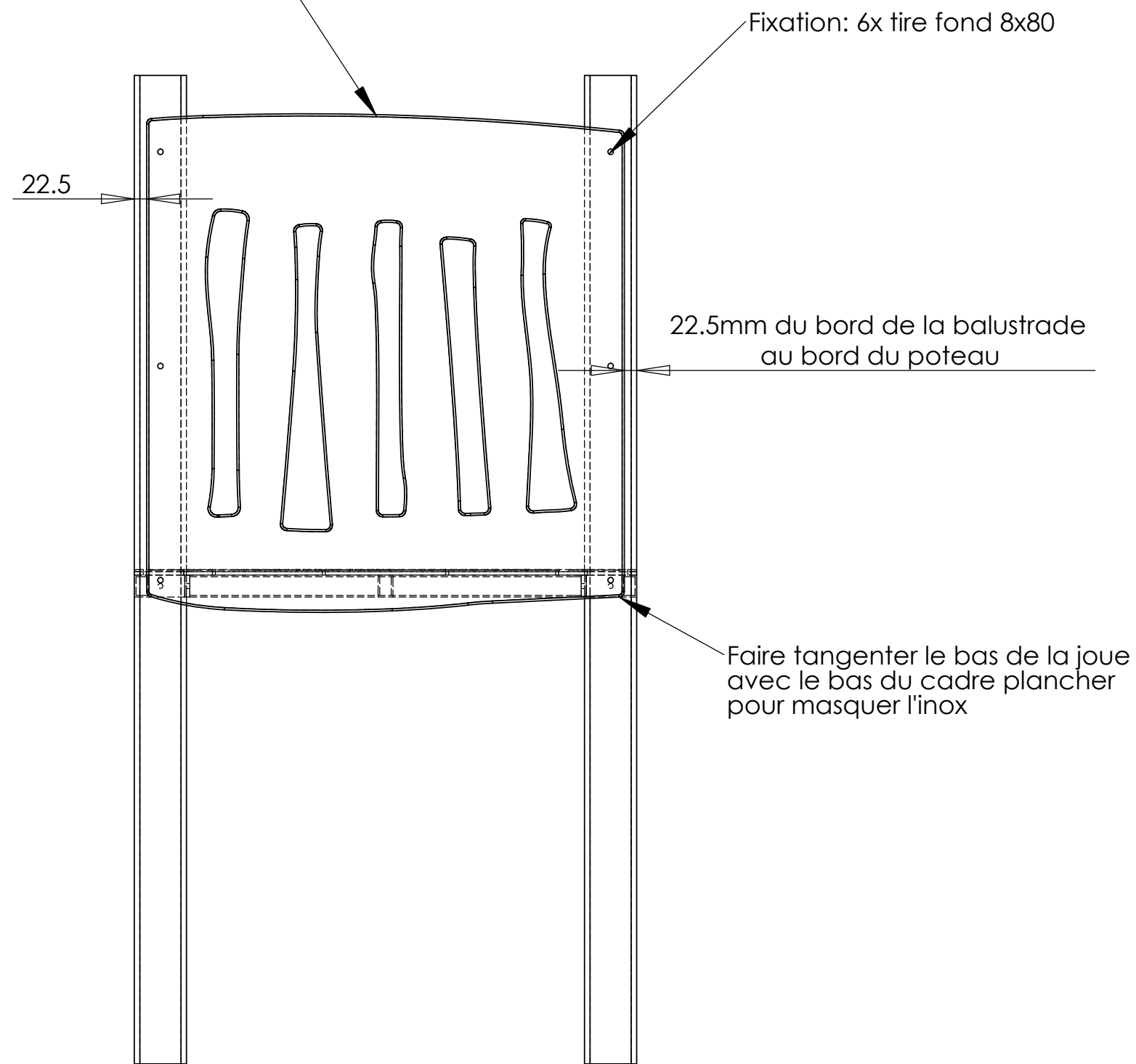

Matière: xxx	Plan: MONTAGE	Désignation: BALUSTRADE	IE: 00
	Dessinateur: TC	Référence: 3000-Q	A3 Ech: 1/
Couleur: xxx	Date: 30/06/2009	Ensemble: xxx	 jeux & équipements sportifs urbains
	TRANSALP Tel.:0476647518 Fax :0476647979 Quartier de la gare 38470 L'ALBENC	Gamme: PIRATES	

Couleurs non contractuelles

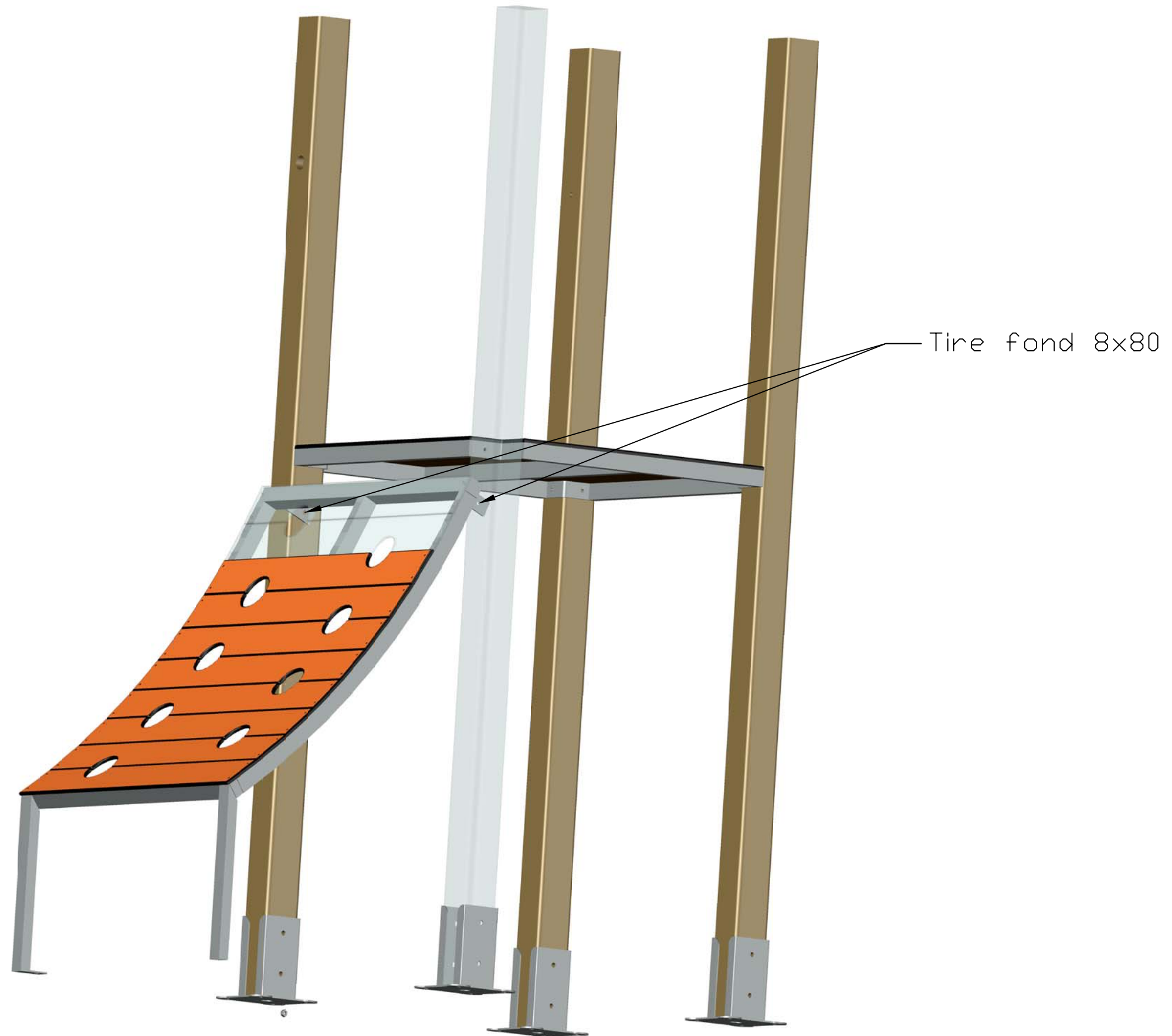

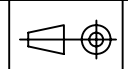
-	Date	-	-	Date	-	Matière	Designation.	Ech.	-	-	-	 jeux & équipements sportifs urbains Quartier de la gare 38470 L'Albenc - France Tel 04 76 64 75 18 Fax 04 76 64 79 79 www.transalp.fr info@transalp.fr
-	-	-	-	-	-	Groupe	Pont levis	1/50	-	-	-	
-	Date	-	-	Date	-		Gamme.	Page	-	-	-	
-	-	-	-	-	-		Pirates	/	-	-	-	
-	Date	Dessiné par L.E.	-	Date	-	plan.	Instruction de montage	réf com.	-	Ref.	3000-X-410	
-	05/05/10	Validé par:	-	-	-							

Couleurs non contractuelles

Scellement fluent

Scellement dalle béton

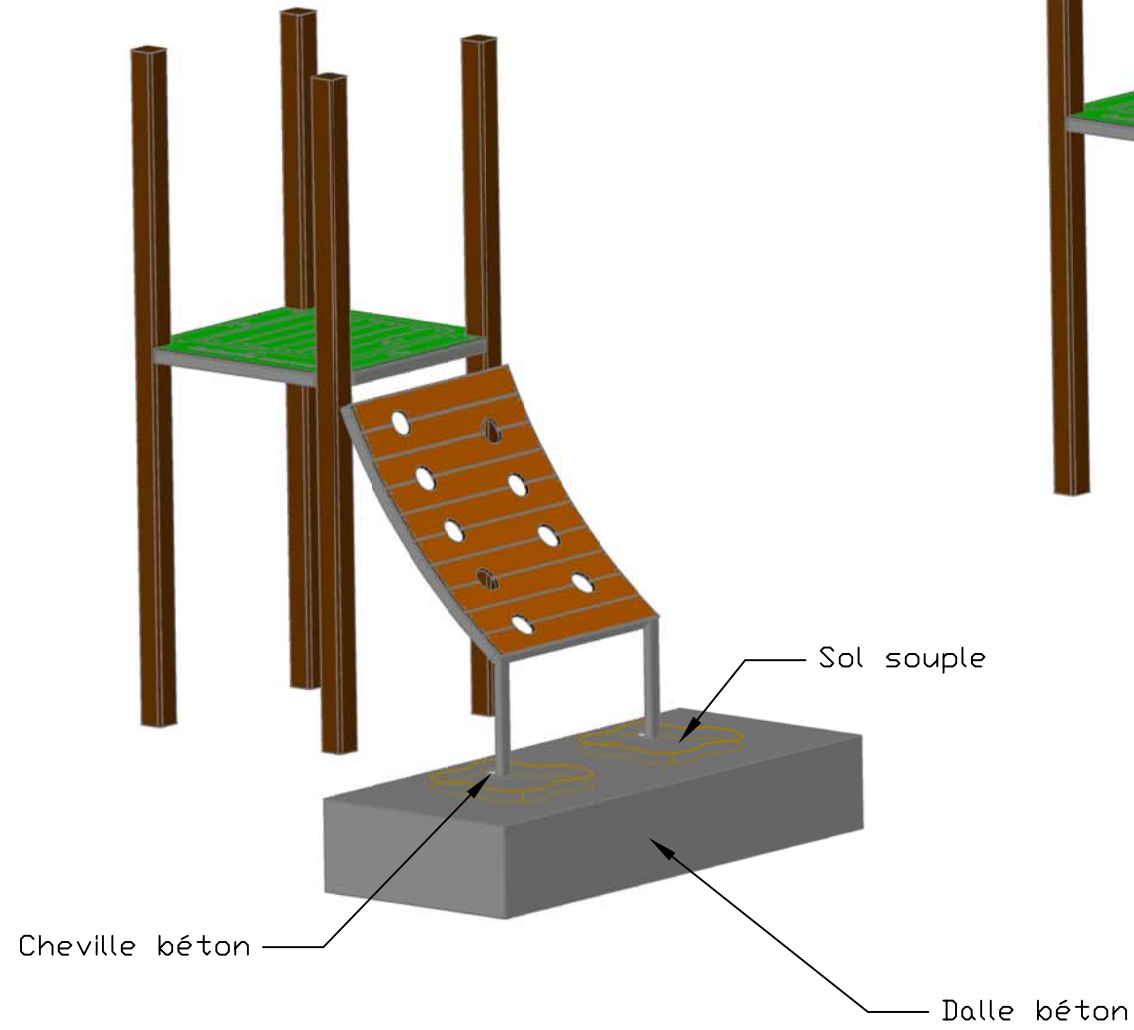

Scellement enrobé

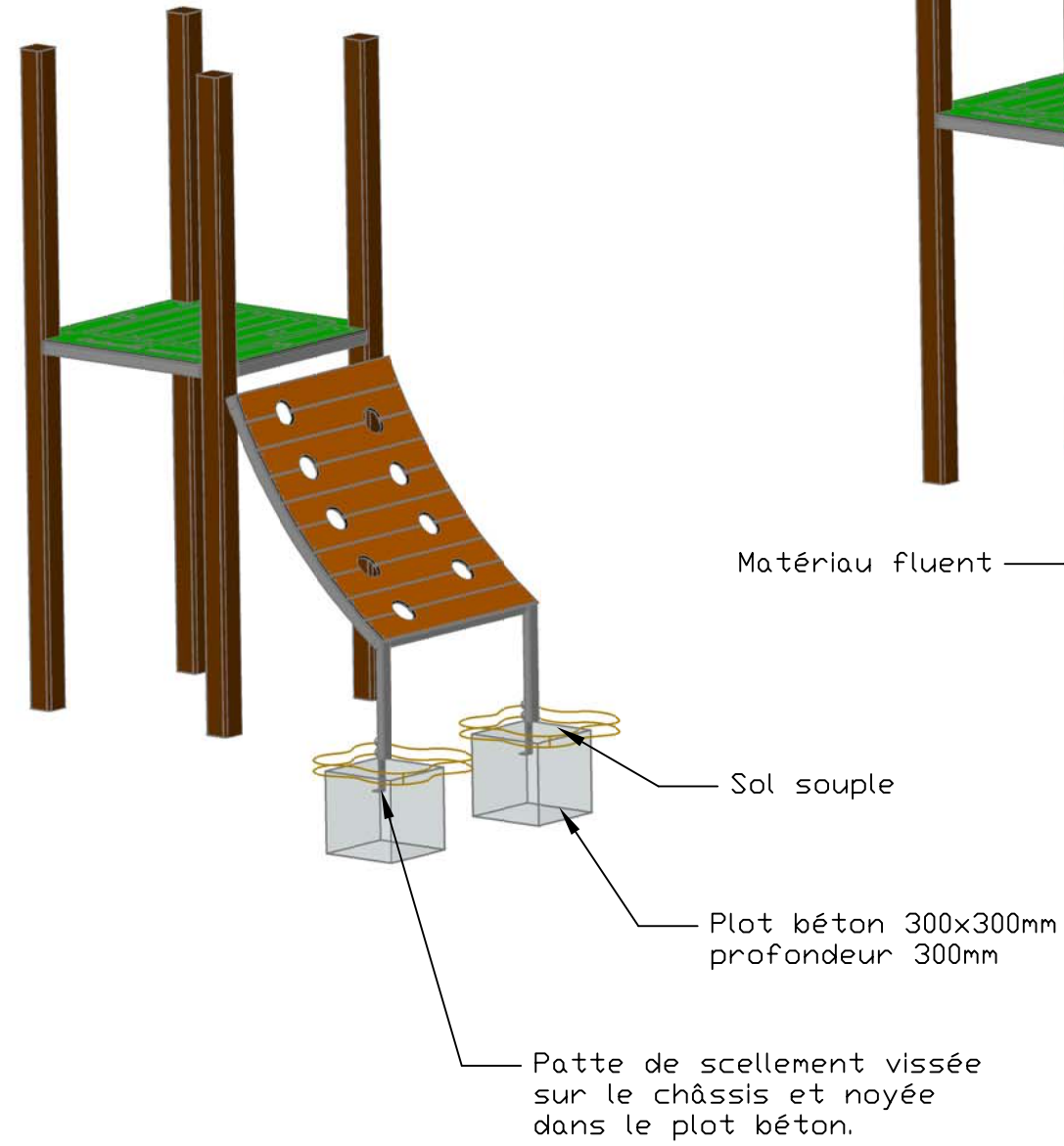

Matériau fluent

Sol souple

Plot béton 300x300mm
profondeur 300mm

Patte de scellement vissée
sur le châssis et noyée
dans le plot béton.

Equerre de scellement vissée
sur le châssis

Plot béton 300x300mm
profondeur 300mm

plaque petit modèle.

-	Date	-	-	Date	-	Matière	Designation.	Ech.	-	-	-	 jeux & équipements sportifs urbains Quartier de la gare 38470 L'Albenc - France www.transalp.fr info@transalp.fr Tel 04 76 64 75 18 Fax 04 76 64 79 79
-	-	-	-	-	-	Groupe	pont levis + 36 mois	1/50	-	-	-	
-	Date	-	-	Date	-		Gamme.	Page	-	-	-	
-	-	-	-	-	-		Pirates	/	-	-	-	
-	Date	Dessiné par L.E.	-	Date	-		plan.	réf com.	-	-	-	Ref.
-	16/07/10	Validé par:	-	-	-		Scellement	-----	-	-	-	3000-X-410

Couleurs non contractuelles

Plancher 900

Tire fond 8x60
rondelle 8x25
bouchon noir

31

Niveau zéro

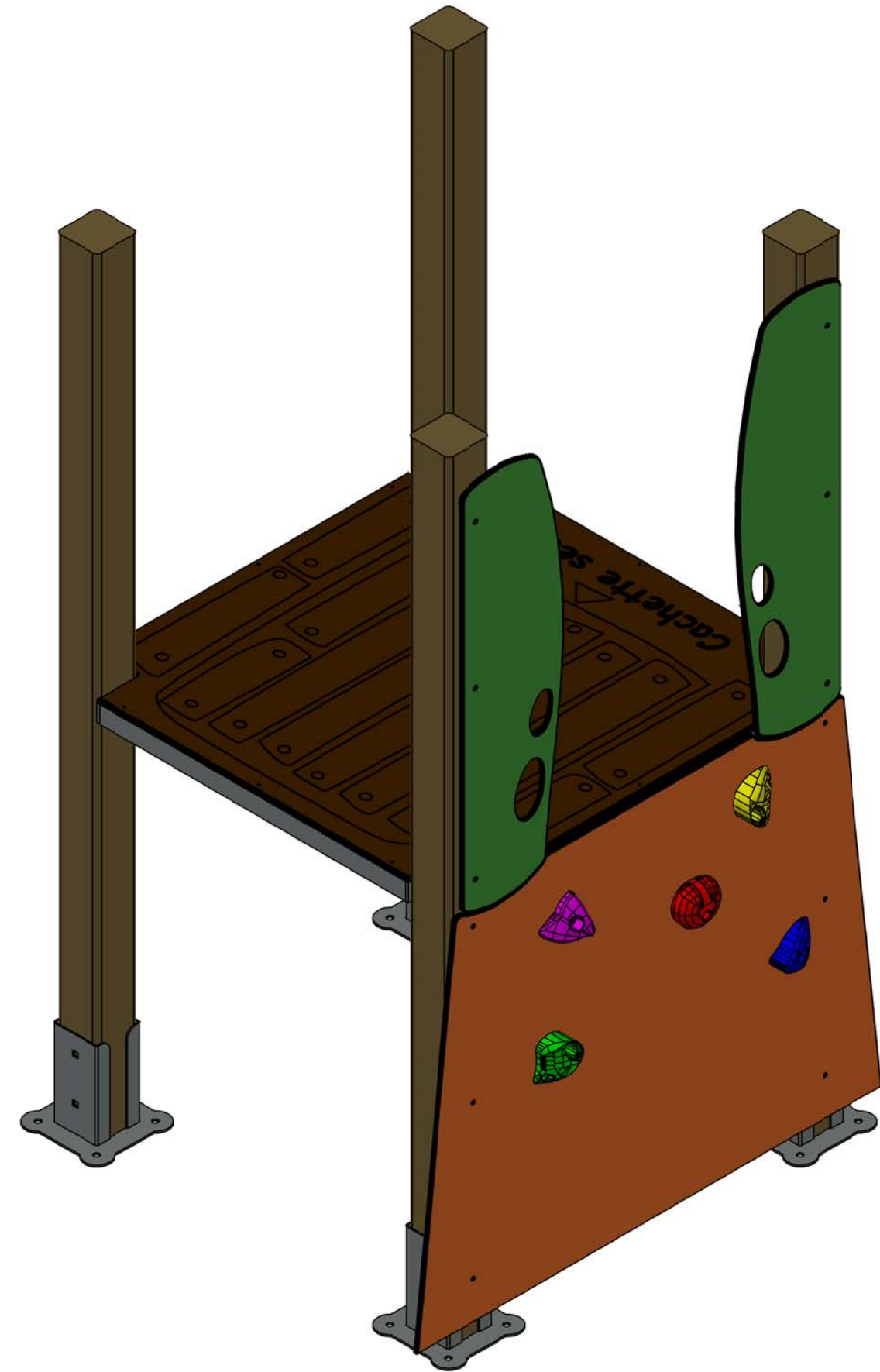

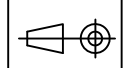
-	Date	-	-	Date	-	Matière	Designation.	Ech.	-	-	-	 jeux & équipements sportifs urbains Quartier de la gare 38470 L'Albenc - France Tel 04 76 64 75 18 Fax 04 76 64 79 79 www.transalp.fr info@transalp.fr
-	Date	-	-	Date	-	 Groupe Gamme.	Mur d'escalade 3000-A-410 Pirates	Page	-	-	-	
-	Date	Dessiné par LE	-	Date	-	plan.	Instruction de montage	réf com.	-	-	Ref. 3000-A-410	

Couleurs non contractuelles

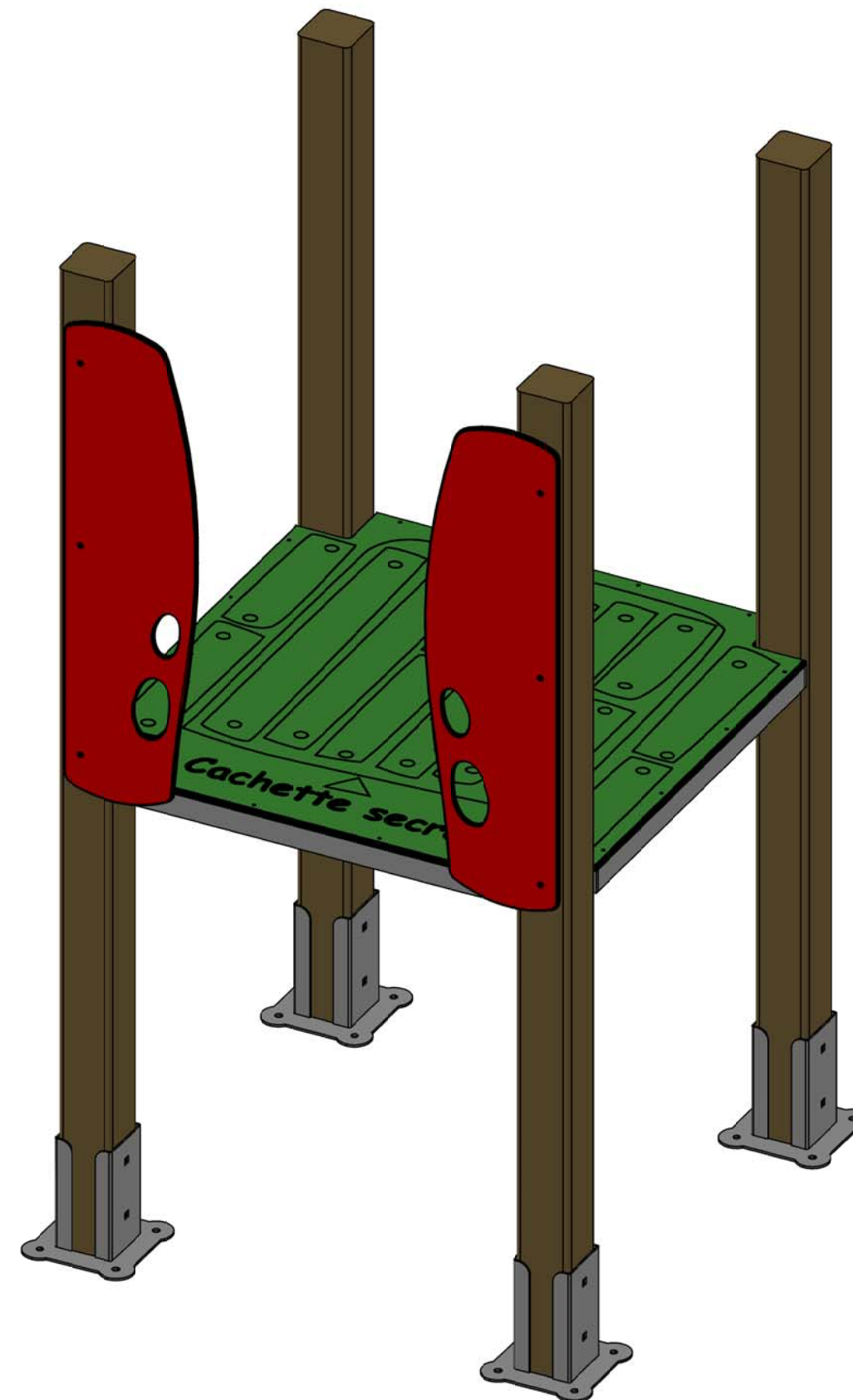
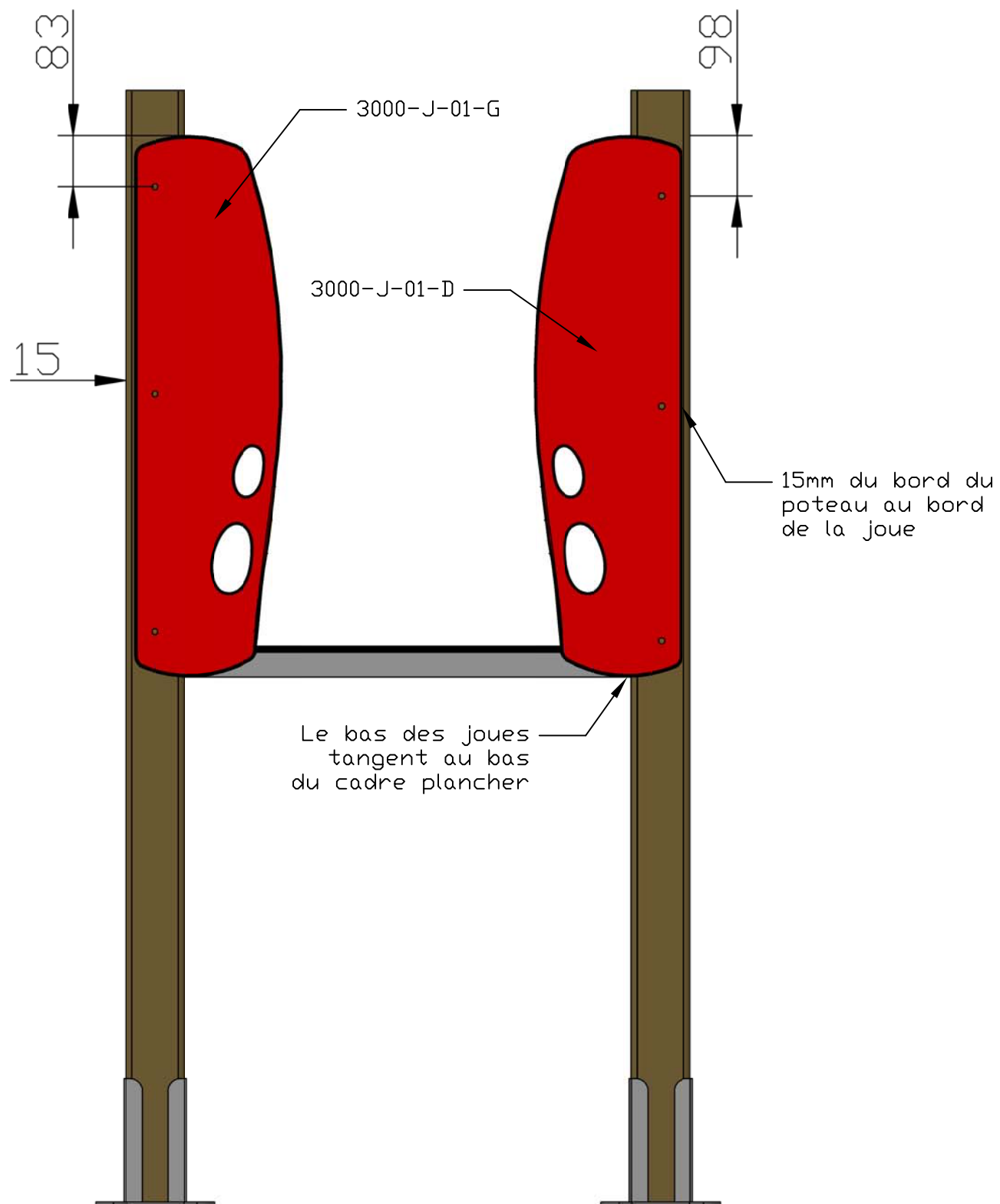

INSTRUCTION DE MONTAGE :
 les perçages des joues sont décalés, veiller à monter toujours une
 joue droite et une joue gauche sur une même face de tour.

-	Date	-	-	Date	-	Matière	Designation.	Ech.	-	-	-	<p>jeux & équipements sportifs urbains</p> <p>Quartier de la gare 38470 L'Albenc - France</p> <p>Tel 04 76 64 75 18 Fax 04 76 64 79 79</p> <p>www.transalp.fr info@transalp.fr</p>
-	-	-	-	-	-	Groupe	Joues centrées	1/50	-	-	-	
-	Date	-	-	Date	-		Gamme.	Page	-	-	-	
-	-	-	-	-	-		Pirates	/	-	-	-	
-	Date	Dessiné par L.E.	-	Date	-		plan.	Instruction de	réf com.	-	Ref.	3000-J-01
-	04/10/10	Validé par:	-	-	-		montage					

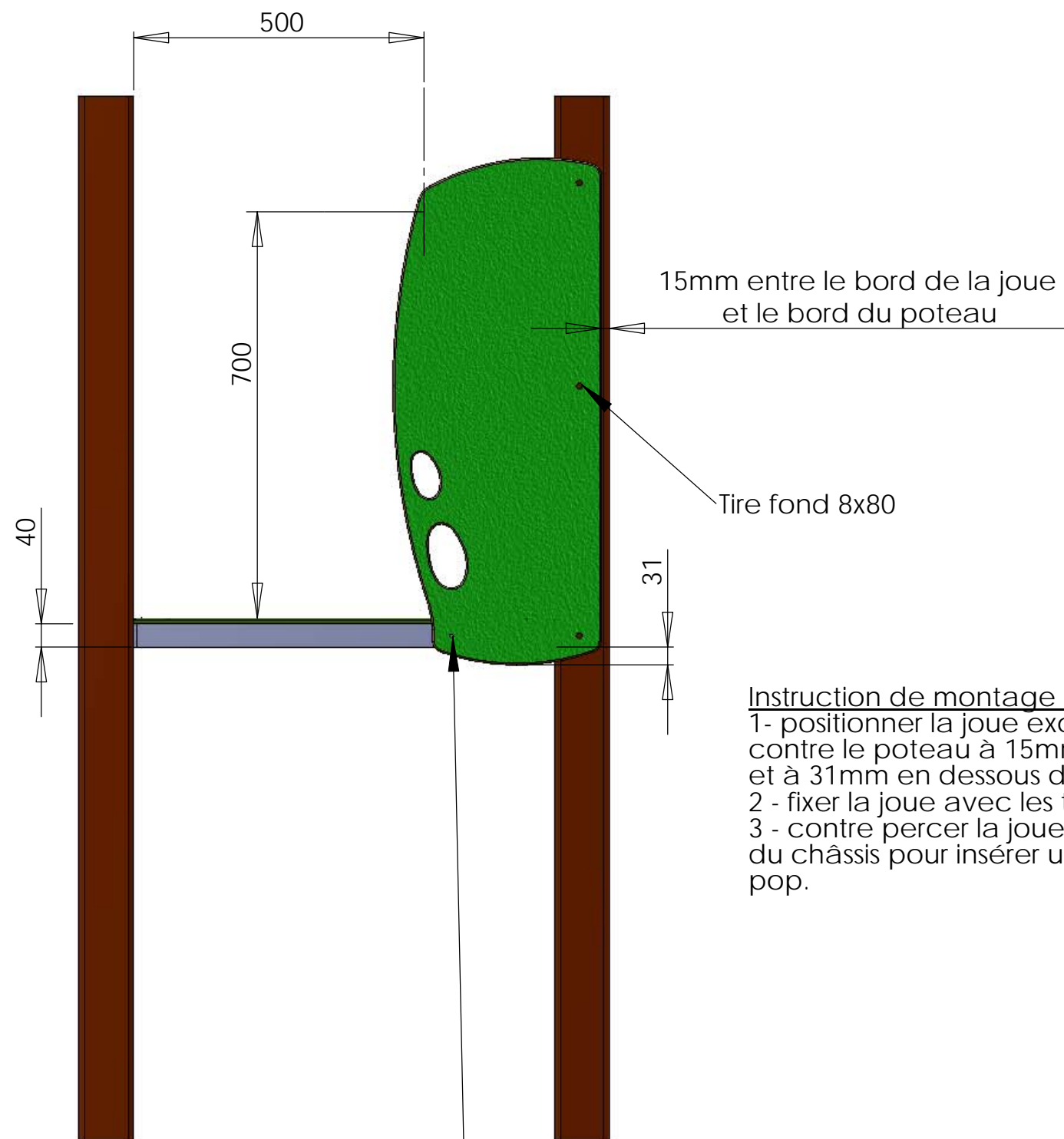

Instruction de montage :

- 1- positionner la joue excentrée contre le poteau à 15mm du bord et à 31mm en dessous du châssis.
- 2 - fixer la joue avec les tires fonds.
- 3 - contre percer la joue au milieu du châssis pour insérer un rivet pop.

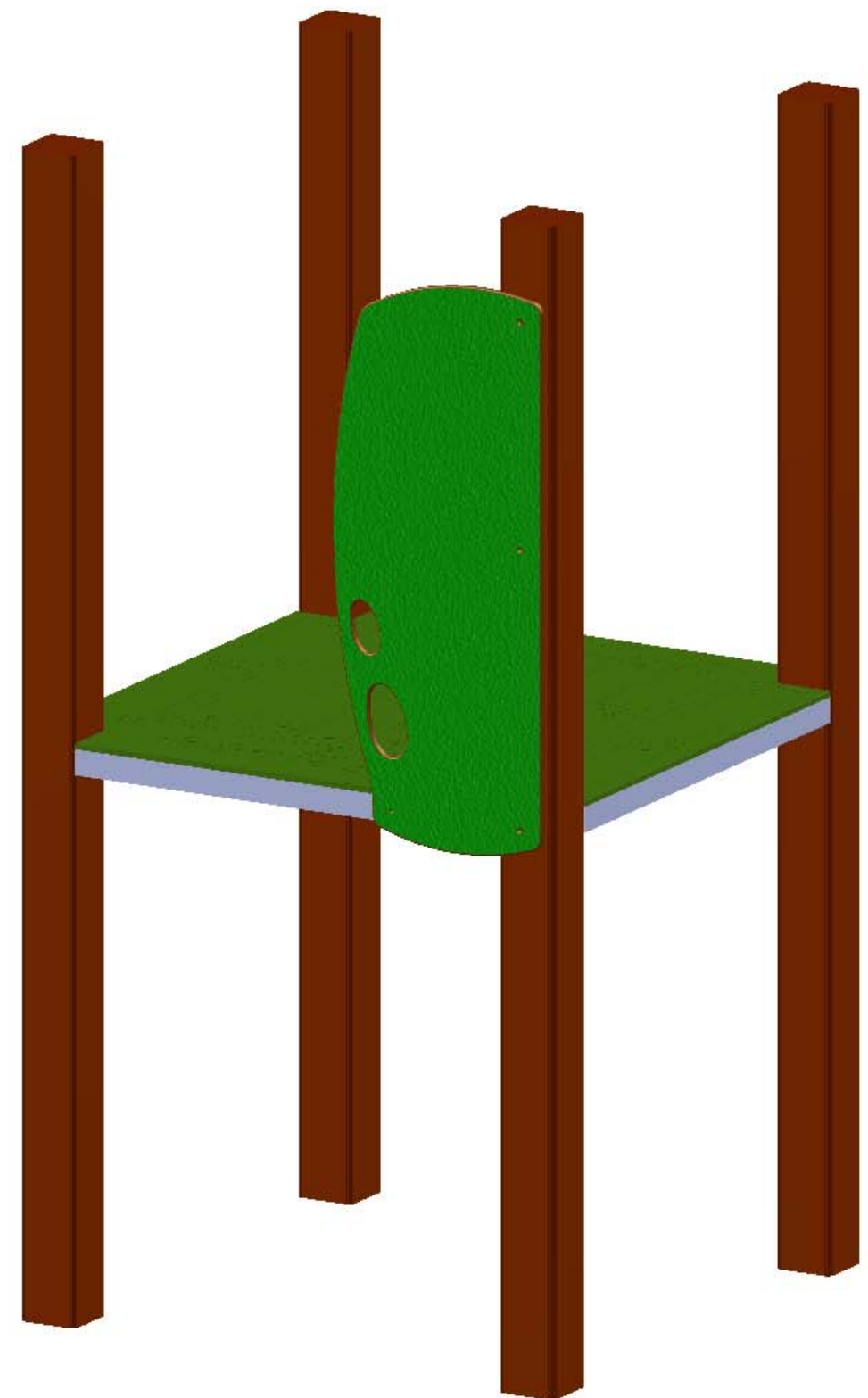

Effectuer un contre perçage Ø5 dans le châssis pour placer un rivet pop 4.8x25

	Plan: MONTAGE	Désignation: JOUE EXCENTREE	IE: 00
	Dessinateur: TC	Référence: 3000-J-05	A3 Ech: 1/
Matière: xxx	Date: 30/06/2009	Ensemble: XXX	 jeux & équipements sportifs urbains
Couleur: xxx	TRANSALP Tel.:0476647518 Fax :0476647979 Quartier de la gare 38470 L'ALBENC	Gamme: PIRATES	

Fixation du HPL par des TORX M7 x 50

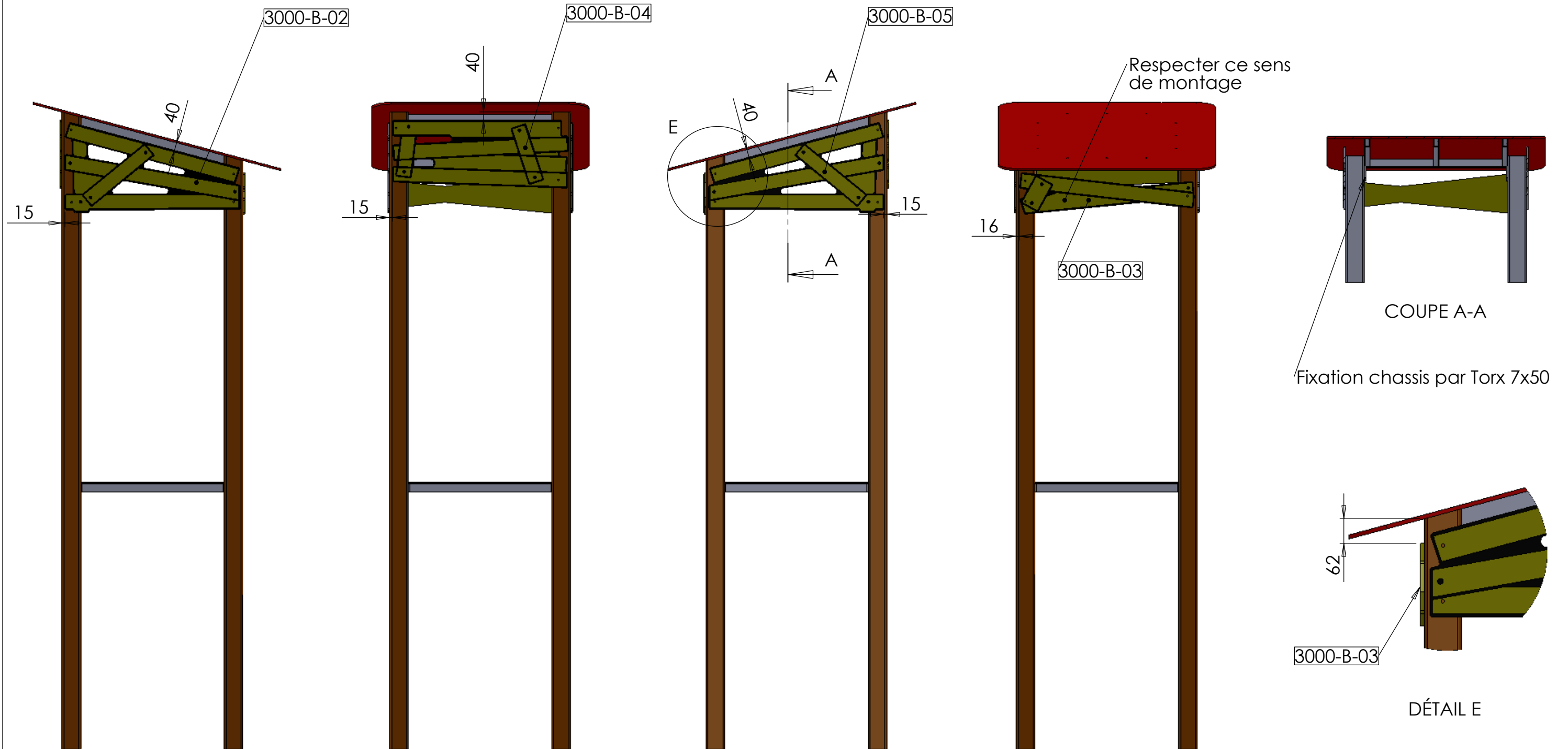

Plan:	MONTAGE	Désignation:	MONTAGE TOITURE	IE:
Dessinateur:	TC	Fichier:	3000-B	
Date:	1/07/2009	Ensemble:		A3 Feuille 1/1 Ech./1:20
TRANSALP S.A.S 38470 L'albenc Tel.:0476647518 Fax :0476647979		Gamme:	MODULKID	