

## NOTICE CONSTRUCTEUR

### A. Implantation

#### A.1 IDENTIFICATION DU JEU

Nom de la gamme : **BIBOU** Référence: **476**  
Nom du jeu : **CABANE ELLEN charte nature**  
Nom du fournisseur : **SA Transalp**  
Adresse du fournisseur : **179 route de Faverge**  
Code postal : **38470** Ville : **L'ALBENC**  
Téléphone : **04.76.64.75.18** Télécopie : **04.76.64.79.79**  
Email : **info@transalp.fr**

#### A.2 USAGE - IMPLANTATION

Tranche d'âge : **à partir de 1 an**

Zone d'impact préconisée : **Environ 17.34 m<sup>2</sup> (voir plan n° 476 pour détails)**

Zone d'implantation conseillée : **Terrain plat, stable et nivelé**  
**Il est conseillé de ne pas installer les glissières dans un secteur orienté sud-est à sud-ouest**

Remarque : **Une zone de sécurité autour du jeu doit être laissée libre de tout obstacle**

Nature du sol de réception : **Matériaux fluents (sable, gravier roulé lavé, écorce de pin, copeaux de bois).**  
**Gazon si hauteur de chute inférieure à 1m**  
**Dalles ou sol amortissant, pour tout équipement dont le HCL est supérieur à 1m, le HIC du sol doit être supérieur ou égal au HCL de l'équipement.**

Remarque : **Les sols nécessitent un entretien en particulier les sols fluents, aux niveaux de remplissage des matériaux meubles particulières (vérification du niveau zéro).**  
**Les sols des zones d'impact doivent être exempts d'arrêtes vives et de saillies.**

Nature des fondations : **Sur sol fluant : Ancrages à - 700 mm**  
**Sur enrobé : Scellements à - 300 mm**  
**Sur dalle béton : Fixation par chevilles béton**

Masse de la cabane (en Kg) : **120 Kg**

## **A.3 Implantation & montage**

Nous recommandons aux personnes s'occupant de la pose de prêter attention aux dangers spécifiques que courent les enfants lorsque l'installation ou le démontage de l'installation est incomplet, ainsi qu'en cours d'opérations de réparation ou d'entretien.

Utiliser les instructions d'implantation du plan 476.

## **A.4 Maintenance**

La fréquence d'inspection varie en fonction du type d'équipement ou des matériaux utilisés et dépend d'autres facteurs tels que : utilisation intensive, vandalisme, climat, âge de l'équipement...

### **A.4.1 Nettoyage Transalp préconise :**

- |                                  |                          |
|----------------------------------|--------------------------|
| - Fréquence:                     | Trimestrielle            |
| - Produits à utiliser:           | Eau savonneuse           |
| - Dosage, pression, température: | Maxi 40 bars et Maxi 30° |
| - Procédés:                      | Pompe pression à eau     |

### **A.4.2 Contrôle visuel de routine**

Contrôle destiné à identifier les risques manifestes qui peuvent résulter d'actes de vandalisme, de l'utilisation ou des conditions météorologiques.

#### Éléments à contrôler :

- Propreté - état du sol - entretien du niveau 0- fixations au sol –
- Taux d'usure des pièces mobiles - pièces manquantes –
- Intégrité de la structure.

Fréquence : Hebdomadaire.

Nota : Après une première utilisation, lors de la période de rodage de 1 mois, il est conseillé de vérifier le serrage des différents organes (serrage des coquilles, vis de fixation..) hauteur des plates formes, stabilité de l'équipement.

### **A.4.3 Contrôle fonctionnel**

Contrôle destiné à vérifier le fonctionnement et la stabilité de l'équipement.

Éléments à contrôler : Toutes pièces mobiles - pièces soudées.

Fréquence : Trimestrielle.

Moyen :

- Visuellement.
- Mètre (pour HCL).
- Clés (serrage).
- Niveau à bulle.

### **A.4.4 Contrôle principal**

Contrôle destiné à vérifier le niveau global de sécurité de l'équipement.

#### Éléments à contrôler :

- Traces de corrosion – niveau zéro des sols fluents
- Tout élément ayant fait l'objet de réparation.

Fréquence : Annuelle.

Prescriptions pour remise en service suivant norme EN 1176-1 : 2017

La réception de la réparation doit être effectuée par du personnel formé et habilité à vérifier la conformité des structures suivant la norme EN 1177 : 2018

Remontage et fixation au sol selon notice d'installation ci-dessus.

Les pièces de rechange doivent être les pièces originales de Transalp.

- Pièces détachées s'adresser : SA *TRANSALP* -- 179 route de Faverge -- 38470 L'ALBENC

## B. Colisage

### B.I Fournitures

Qté	DESIGNATION
1	Cabane (montée en atelier)
1	Plaque constructeur
2	Autocollants : 1 à 6 ans

### Scellements

Qté	DESIGNATION
	<b>Sol fluent</b>
6	Plats d'ancrage
6	MTH M10x30
6	Rondelles 10x20
6	Ecrous ordinaires Ø10
6	platines PM
6	TRCC 8x40
6	rondelles 8x20
6	Ecrous borgnes
	<b>Sol enrobé</b>
6	Happes de scellement
6	Rondelles 10x20
6	Ecrous freins M10
6	Bouchons blanc
	<b>Sol béton</b>
6	Chevilles M10x100
6	Rondelles 10x20
6	Ecrous freins M10
6	Bouchons blanc

## C. Montage

### C.1 S'assurer des dimensions du terrain :

En se servant du plan Réf. 476:

- Vérifier que la surface globale indiquée est bien disponible, et dans l'orientation prescrite (s'il y a des glissières),
- Vérifier la stabilité et la planéité du terrain,
- Vérifier que le positionnement de l'équipement respectera les zones de sécurité, en conformité avec les plans joints à cette notice.
- Vérifier la mise en sécurité du terrain afin d'éviter tout accident lors de l'installation de l'équipement.

### C.2 Préparation de l'implantation (sur terrain stabilisé) :

Effectuer le traçage du positionnement des plots béton de la structure suivant le plan d'implantation fourni  
Réf. S 476 (bien vérifier les côtes),

- si implantation sur sols fluents : Dimensions 300 x 300 x 700 mm,
- si implantation sur enrobé : Dimensions 300 x 300 x 300 mm,
- si implantation sur dalle béton : Structure chevillée sur la dalle.

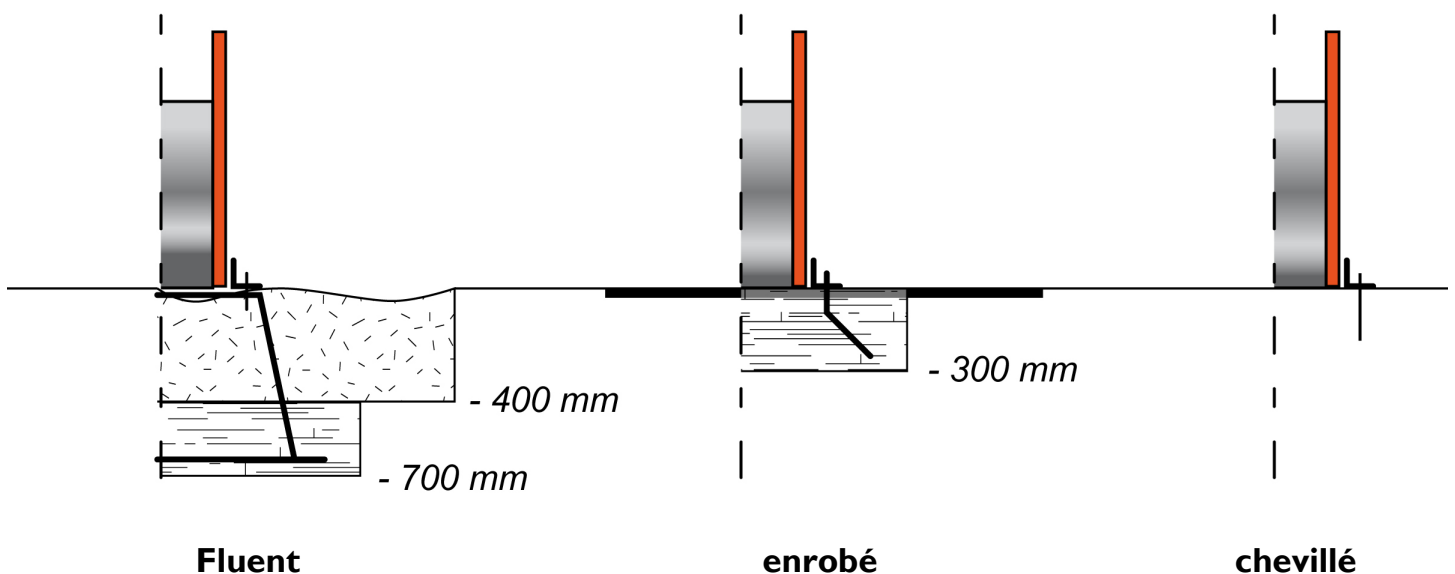

### **C.3 Montage de la structure :**

- Faire l'inventaire des colis

Temps de montage : Chevillé :1h / Scellement direct : 2h

Matériel : pelle, pioche, truelle, cordeau, niveau, marteau, mètre, pince multiprise, jeux de clés à pipe, à cliquet et clés mâles pour vis 6 pans creux, cales en bois.

### **Montage du jeu**

1. effectuer les perçages de scellements avec le plan de scellement.
2. mettre en place la cabane.
3. serrer l'ensemble correctement.



Tableau des HCL		
Dénomination	Hauteur HCL	Surface
HCL ①	0.30 m	17.34 m <sup>2</sup>
	Total	17.34 m <sup>2</sup>

--- : Zone d'implantation

— : Zone d'impact

Diagonale AB: 6418 mm

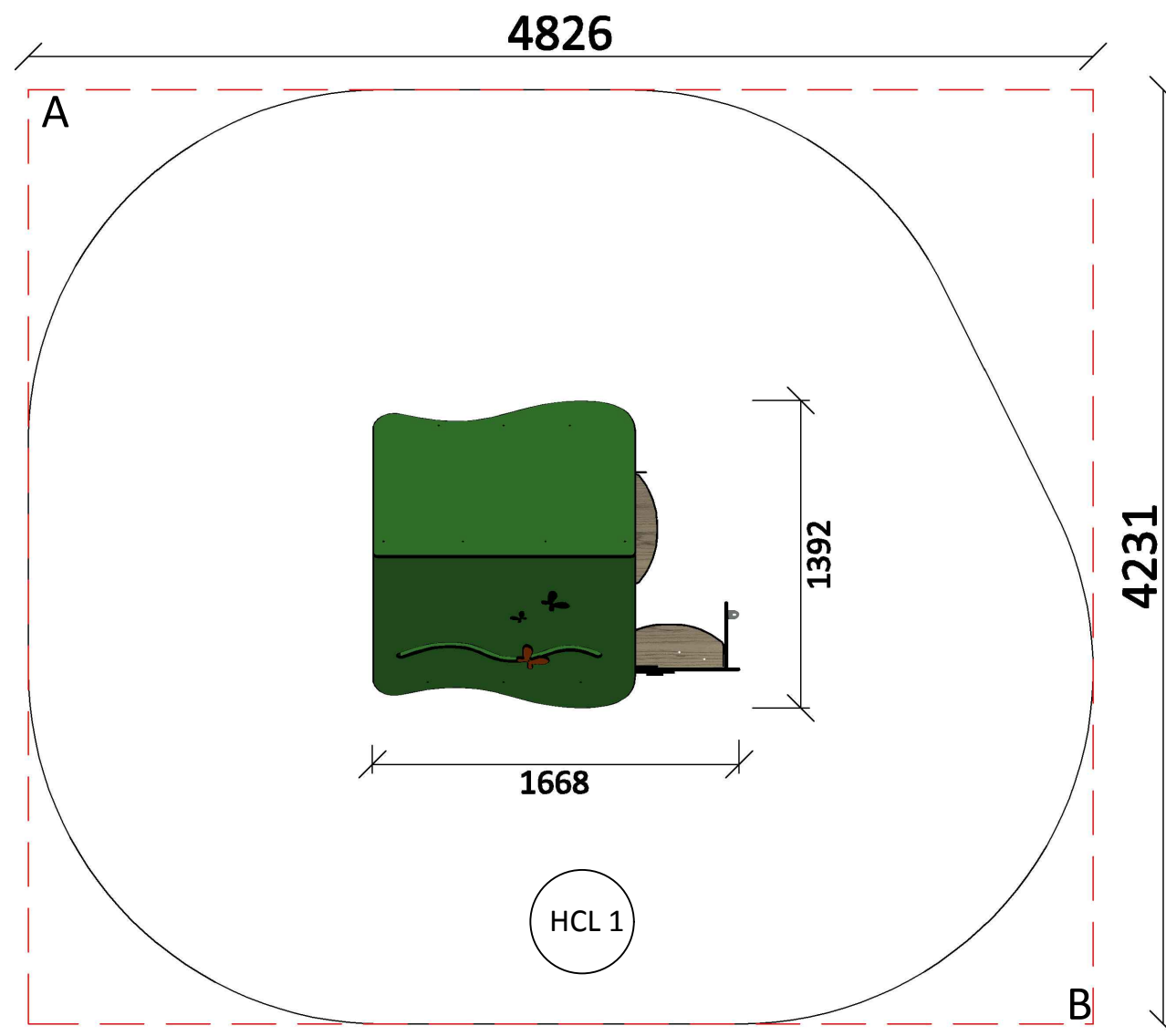
**Cabane Ellen NA**  
Bibou Classique

Date de création  
22/11/2012  
Dessiné par L.E.

Implantation

Echelle :  
1 /- ème

Responsable du Projet :  
TRANSALP

Réf : 476 nature  
Page 1/1

**transalp**  
concepteur | fabricant | aménageur

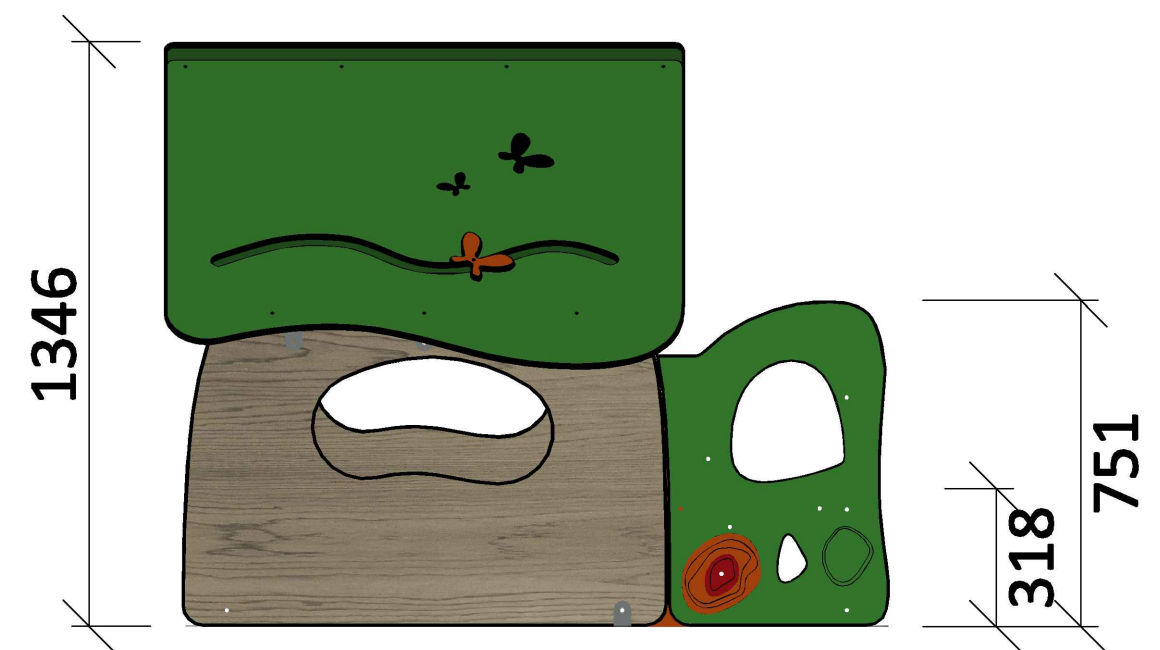
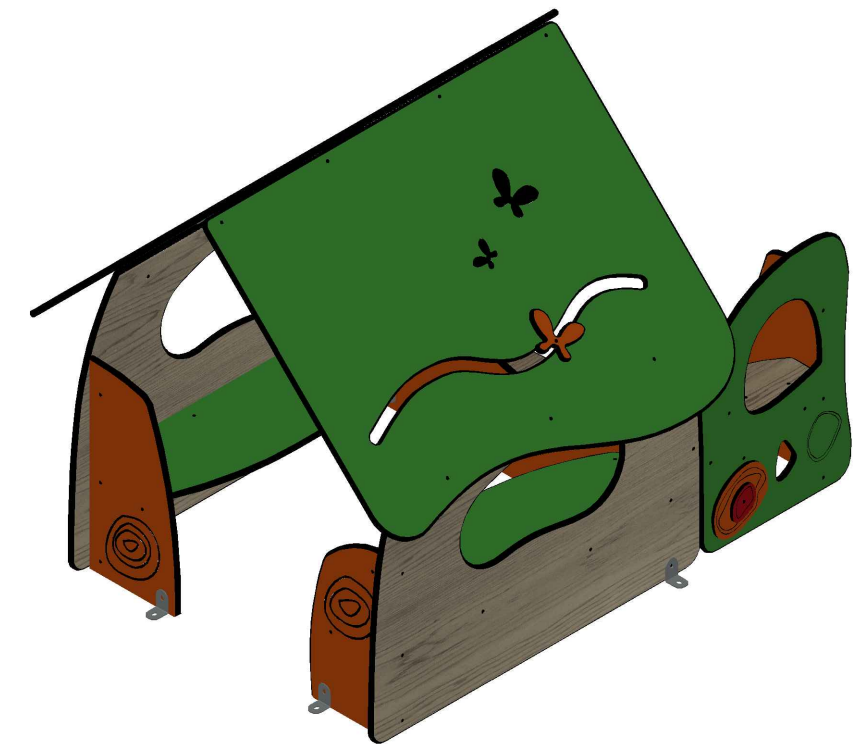

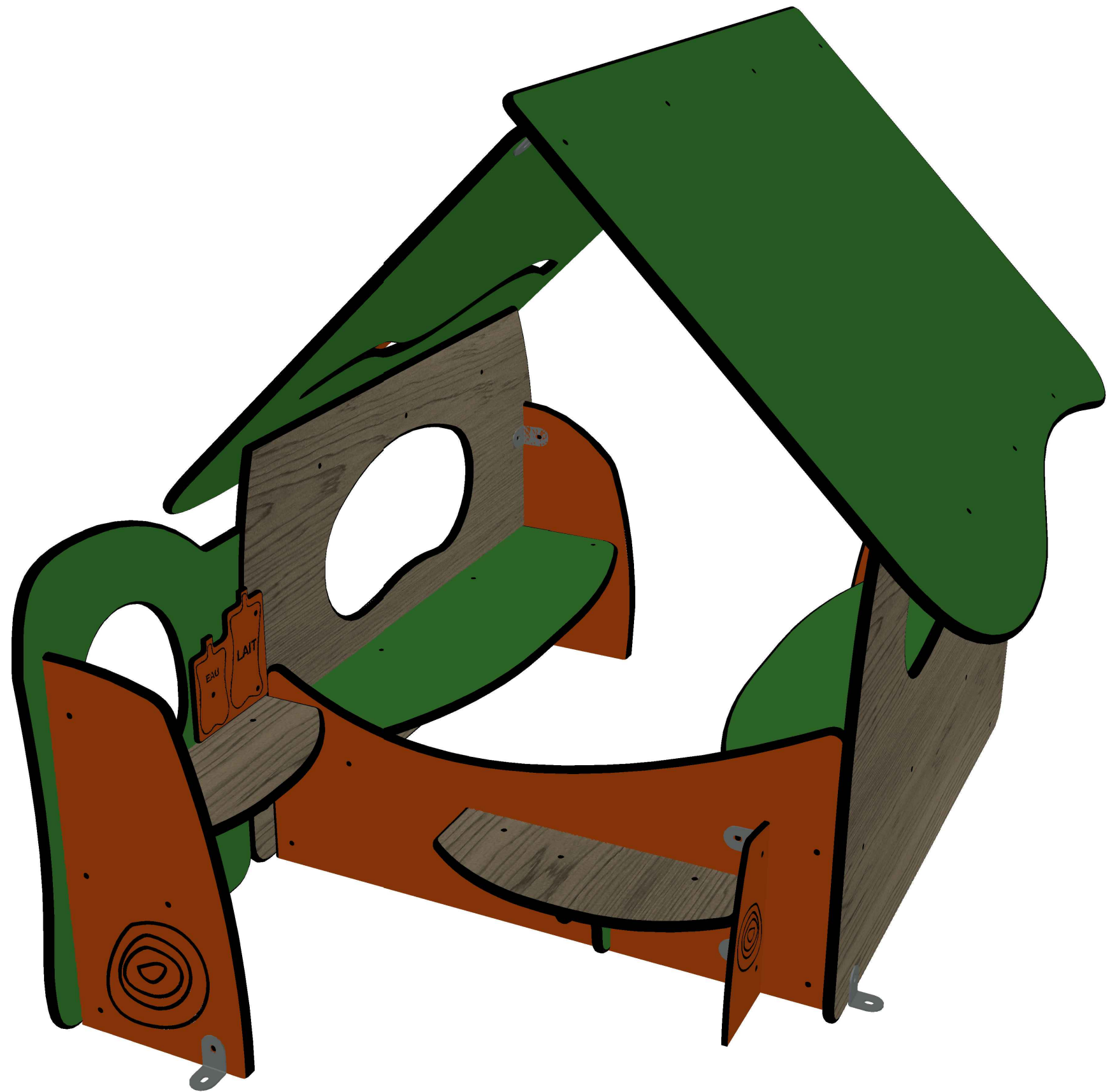



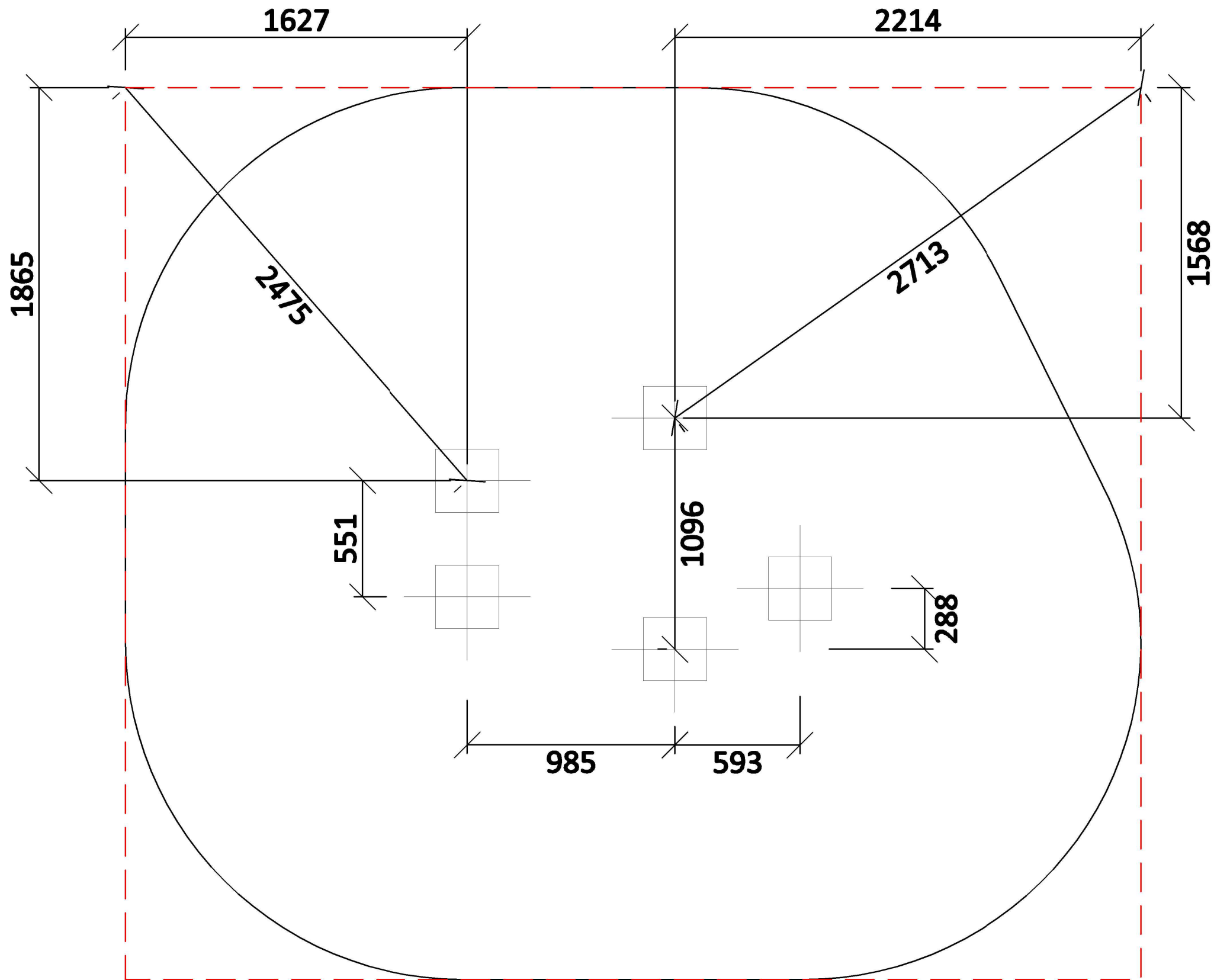

--- : Zone d'implantation

— : Zone d'impact

### Scellements:

Sol fluent: 5 trous 300 x 300 x prof 700mm  
 Sol enrobé: 5 trous 300 x 300 x prof 300mm  
 Dalle béton: Structure chevillée sur platines

Couleurs non contractuelles

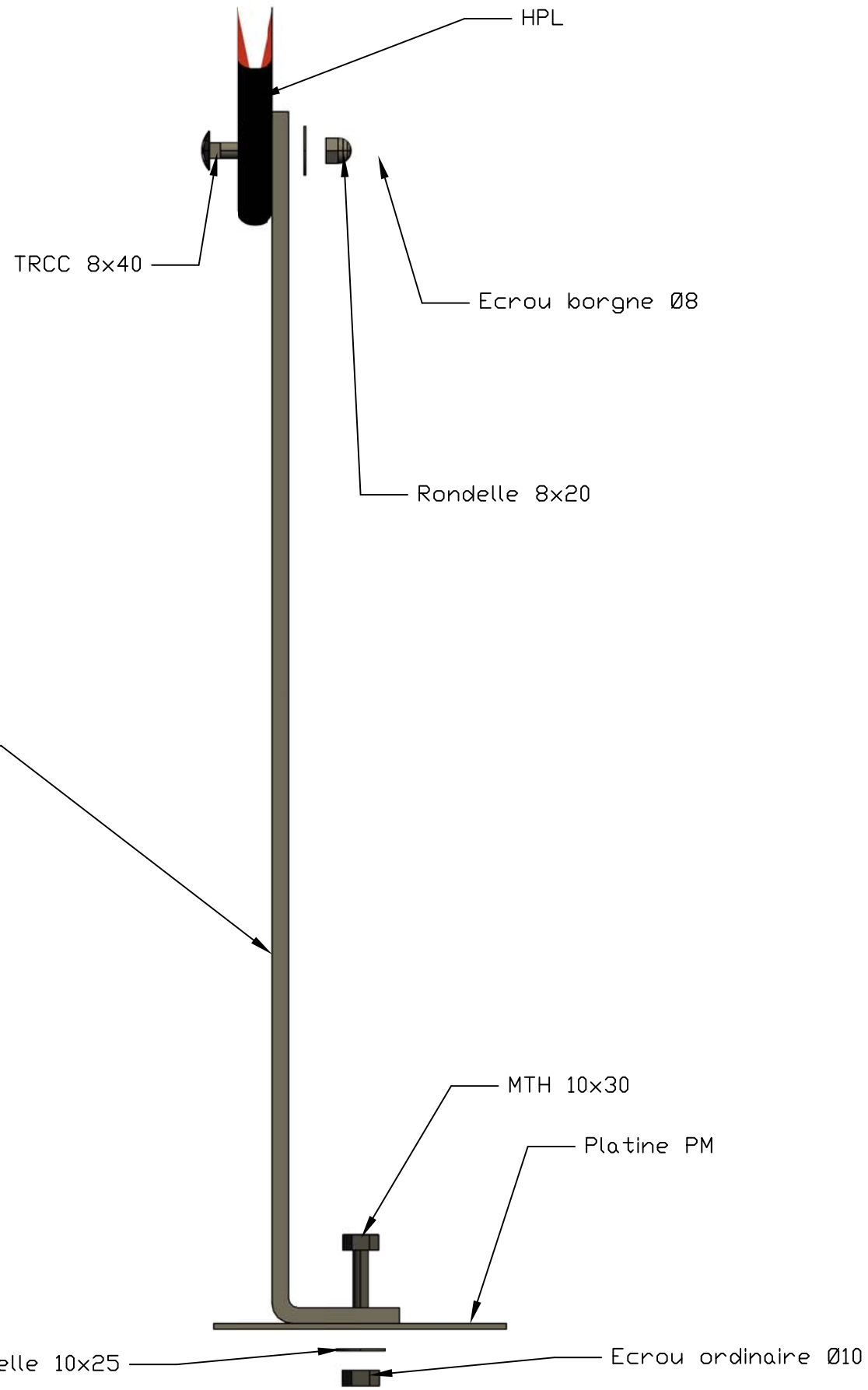

Trou de 300x300mm  
profondeur 700mm

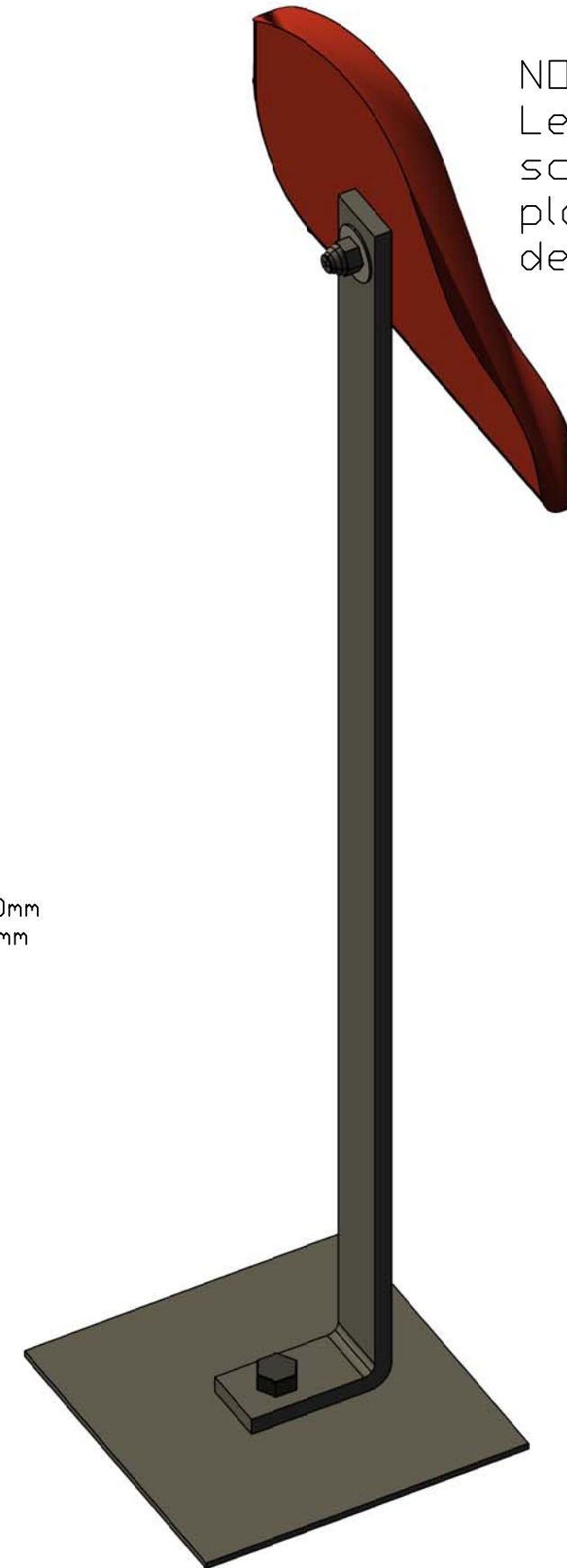

NOTA :  
Le plat de scellement se place à l'intérieur de la cabane.

-	Date	-	-	Date	-	Matière	Designation.	Ech.	-	-	-	<p>jeux &amp; équipements sportifs urbains</p> <p>Quartier de la gare 38470 L'Albenc - France</p> <p>Tel 04 76 64 75 18 Fax 04 76 64 79 79</p> <p>www.transalp.fr info@transalp.fr</p>	
-	-	-	-	-	-	Groupe	Instruction de montage	Page	-	-	-		
-	Date	-	-	Date	-		Gamme.	/	-	-	-		
-	24/01/11	Dessiné par L.E. Validé par:	-	-	-		plan.	réf. com.	Montage scellement cabane sol fluent	-	-	Ref.	-

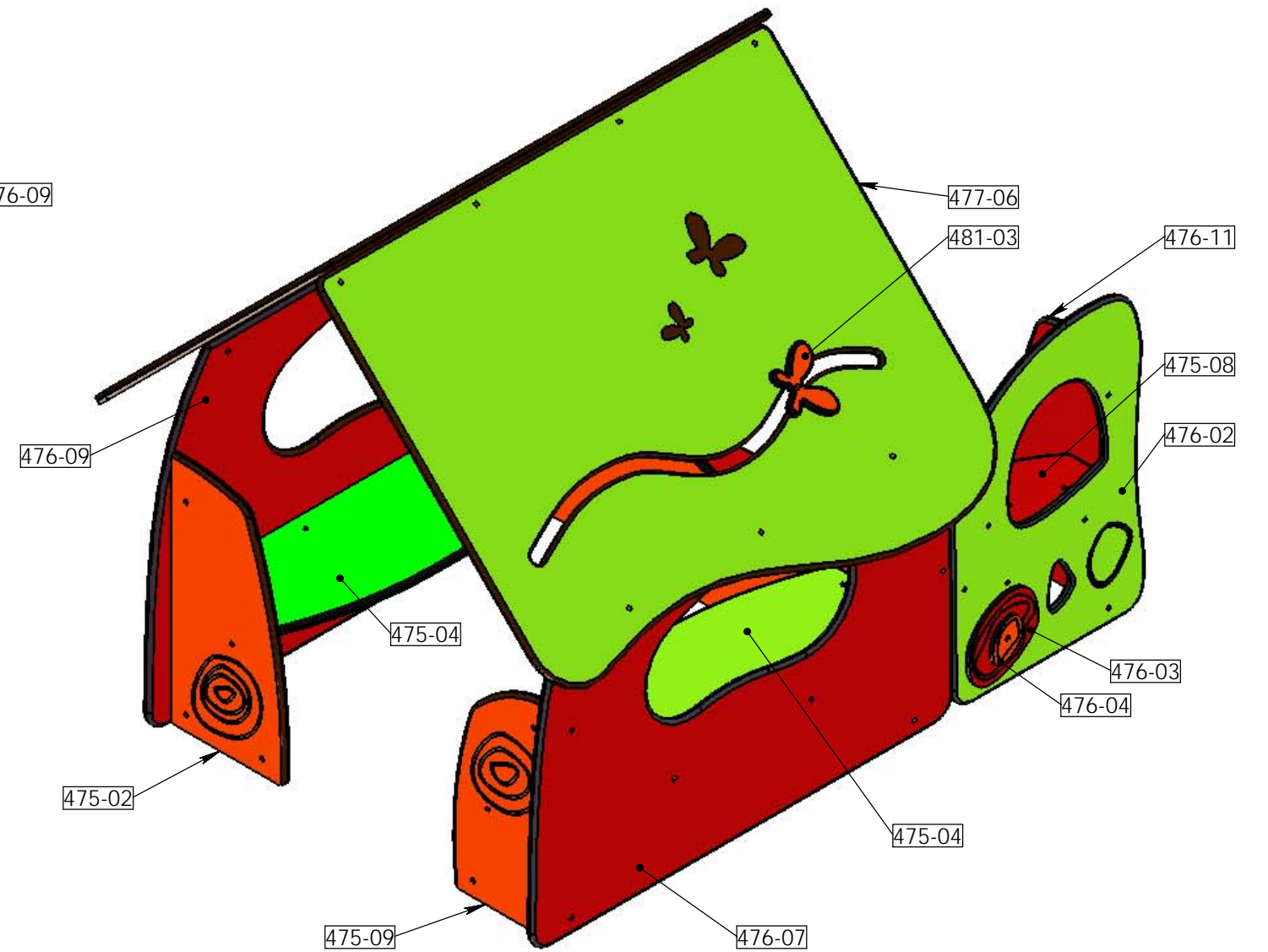
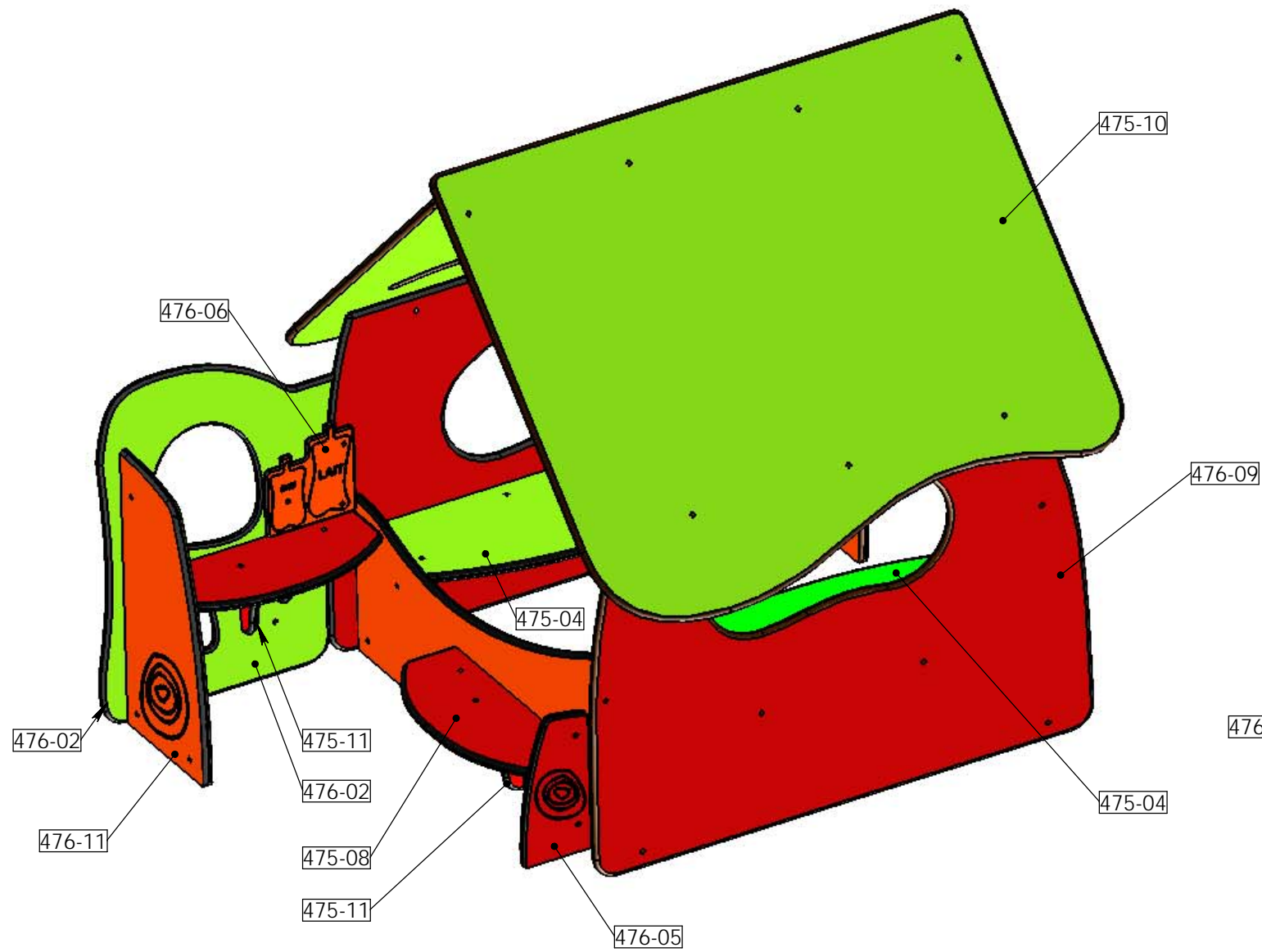

NUMERO DE PIECE	DESCRIPTION	Qté
475-02	HPL Panneau d'entrée	1
475-03	HPL Panneau Arrière	1
475-04	HPL Banquette	2
475-08	HPL Tablette	2
475-09	HPL Panneau d'entrée	1
475-10	HPL Demie toiture	1
475-11	HPL Support tablette	2
476-01	Panneau Arrière	1
476-02	Panneau latéral arrière	1
476-03	Décor HPL	1
476-04	Décor HPL	1
476-05	Panneau latéral arrière	1
476-06	Bouteilles HPL	1
476-07	Panneau latéral D	1
476-09	Panneau latéral G	1
476-11	Panneau décor arrière	1
477-06	HPL Demie toiture	1
481-03	Papillon HPL	1
Equerre	Equerre standard	39
Equerre 40x4-2mm sol-476	Equerre toiture 475	6
		1

2	Remplacé demi toit 475-06 par 477-06 et ajouté papillon 481-03	08/11/2012	TC
REV.	DESCRIPTION	DATE	Dessinateur
Plan:	FABRICATION	Désignation:	CABANE ELLEN
Dessinateur:	TC	Référence:	XXX
Date création:	8/11/2012	Ensemble:	476
Couleur:	xxx	Gamme:	BIBOU
		IE:02 A3 Ech: 1/	
TRANSALP Tel.:0476647518 Fax :0476647979 Quartier de la gare 38470 L'ALBENC		 jeux & équipements sportifs urbains	