

NOTICE CONSTRUCTEUR

A. Implantation

A.1 IDENTIFICATION DU JEU

Nom de la gamme : **ATOLL**

Référence: **A06 204**

Nom du fournisseur : **SA Transalp**

Adresse du fournisseur : **179 route de Faverge**

Code postal : **38470** Ville : **L'ALBENC**

Téléphone : **04.76.64.75.18** Télécopie : **04.76.64.79.79**

Email : **info@transalp.fr**

A.2 USAGE - IMPLANTATION

Tranche d'âge : **3 à 12 ans**

Zone d'impact préconisée : **Environ 47.2m² (voir plan n° A06 204 pour détails)**

Zone d'implantation conseillée : **Terrain plat, stable et nivelé**

Il est conseillé de ne pas installer les glissières dans un secteur orienté sud-est à sud-ouest

Remarque : **Une zone de sécurité autour du jeu doit être laissée libre de tout obstacle**

Nature du sol de réception : **Matériaux fluents (sable, gravier roulé lavé, écorce de pin, copeaux de bois).**

Gazon si hauteur de chute inférieure à 1m

Dalles ou sol amortissant, pour tout équipement dont le HCL est supérieur à 1m, le HIC du sol doit être supérieur ou égal au HCL de l'équipement.

Remarque : **Les sols nécessitent un entretien en particulier les sols fluents, aux niveaux de remplissage des matériaux meubles particulières (vérification du niveau zéro).**

Les sols des zones d'impact doivent être exempts d'arrêtes vives et de saillies.

Nature des fondations : **Sur sol fluant : Ancrages à - 700 mm**

Sur enrobé : Scellements à - 300 mm

Sur dalle béton : Fixation par chevilles béton

Masse de l'agrès le plus lourd (en Kg) : **45 Kg**

Masse total du jeu (en Kg) : **245KG**

A.3 Implantation & montage

Nous recommandons aux personnes s'occupant de la pose de prêter attention aux dangers spécifiques que courent les enfants lorsque l'installation ou le démontage de l'installation est incomplet, ainsi qu'en cours d'opérations de réparation ou d'entretien.

Utiliser les instructions d'implantation du plan A06 204.

A.4 Maintenance

La fréquence d'inspection varie en fonction du type d'équipement ou des matériaux utilisés et dépend d'autres facteurs tels que : utilisation intensive, vandalisme, climat, âge de l'équipement...

A.4.1 Nettoyage Transalp préconise :

- | | |
|----------------------------------|--------------------------|
| - Fréquence: | Trimestrielle |
| - Produits à utiliser: | Eau savonneuse |
| - Dosage, pression, température: | Maxi 40 bars et Maxi 30° |
| - Procédés: | Pompe pression à eau |

A.4.2 Contrôle visuel de routine

Contrôle destiné à identifier les risques manifestes qui peuvent résulter d'actes de vandalisme, de l'utilisation ou des conditions météorologiques.

Éléments à contrôler :

- Propreté - état du sol - entretien du niveau 0- fixations au sol –
- Taux d'usure des pièces mobiles - pièces manquantes –
- Intégrité de la structure.

Fréquence : Hebdomadaire.

Nota : Après une première utilisation, lors de la période de rodage de 1 mois, il est conseillé de vérifier le serrage des différents organes (serrage des coquilles, vis de fixation..) hauteur des plates formes, stabilité de l'équipement.

A.4.3 Contrôle fonctionnel

Contrôle destiné à vérifier le fonctionnement et la stabilité de l'équipement.

Éléments à contrôler : Toutes pièces mobiles - pièces soudées.

Fréquence : Trimestrielle.

Moyen :

- Visuellement.
- Mètre (pour HCL).
- Clés (serrage).
- Niveau à bulle.

A.4.4 Contrôle principal

Contrôle destiné à vérifier le niveau global de sécurité de l'équipement.

Éléments à contrôler :

- Traces de corrosion – niveau zéro des sols fluents
- Tout élément ayant fait l'objet de réparation.

Fréquence : Annuelle.

Prescriptions pour remise en service suivant norme EN 1176-1 : 2008

La réception de la réparation doit être effectuée par du personnel formé et habilité à vérifier la conformité des structures suivant la norme EN 1176-1 : 2008

Remontage et fixation au sol selon notice d'installation ci-dessus.

Les pièces de rechange doivent être les pièces originales de Transalp.

- Pièces détachées s'adresser : SA *TRANSALP* -- 179 route de Faverge -- 38470 L'ALBENC

B. Colisage

B.1 Fournitures

NOMBRE	DESIGNATION
7	Poteaux lg 2500
1	Plancher triangle
1	Plancher carré
1	Toboggan 1.50m
1	Voile clipper
1	Mât Tibétain
1	Mât lotus
6	Tubes gardes corps
1	Echelle via ferrata
1	Traversée rainbow
1	Plaque constructeur
2	Autocollants : 3 à 12 ans
BOULONNERIE	
84	1/2 coquilles Ø114
84	Rondelles 14x30
84	Bouchons
42	BTR M10 x 80.
42	Brides
42	Ecrous freins Ø10
84	Ecrous freins Ø12
FIXATION TOBOGGAN	
2	TRCC 10X50
2	Ecrous freins Ø10
2	Rondelles 10x20
2	Contre plaques
2	Bouchons noir

Scellements

NOMBRE	DESIGNATION
	SCELLEMENTS SUR DALLE BETON (platines)
36	chevilles Ø10
36	Bouchons blanc
	SCELLEMENT SUR SOL FLUENT (-700)
10	Tiges de scellement
	SCELLEMENT TOBOGGAN
1	Platine GM
2	Plats
1	Diagonale
4	MTH 10x30
4	Ecrous freins Ø10
8	Rondelles 10x20
2	TRCC 8x40
2	Rondelles 10x25
2	Ecrous borgnes
	SCELLEMENT SUR SOL ENROBE (-300)
10	Tiges de scellement
	SCELLEMENT TOBOGGAN SUR SOL ENROBE (-300)
2	Tiges de scellements filetées Ø10
2	Ecrous freins Ø10
2	Ecrous ordinaires Ø10
2	Rondelles 10x20
2	Bouchons blanc

C. Montage

C.1 S'assurer des dimensions du terrain :

En se servant du plan Réf. A06 204:

- Vérifier que la surface globale indiquée est bien disponible, et dans l'orientation prescrite (s'il y a des glissières),
- Vérifier la stabilité et la planéité du terrain,
- Vérifier que le positionnement de l'équipement respectera les zones de sécurité, en conformité avec les plans joints à cette notice.
- Vérifier la mise en sécurité du terrain afin d'éviter tout accident lors de l'installation de l'équipement.

C.2 Préparation de l'implantation (sur terrain stabilisé) :

Effectuer le traçage du positionnement des plots béton de la structure suivant le plan d'implantation fourni
Réf. S A06 204 (bien vérifier les côtes),

- si implantation sur sols fluents : Dimensions 300 x 300 x 700 mm, (Niveau zéro indiqué sur le poteau par un rivet tête large)
- si implantation sur enrobé : Dimensions 300 x 300 x 300 mm,
- si implantation sur dalle béton : Structure chevillée sur la dalle.

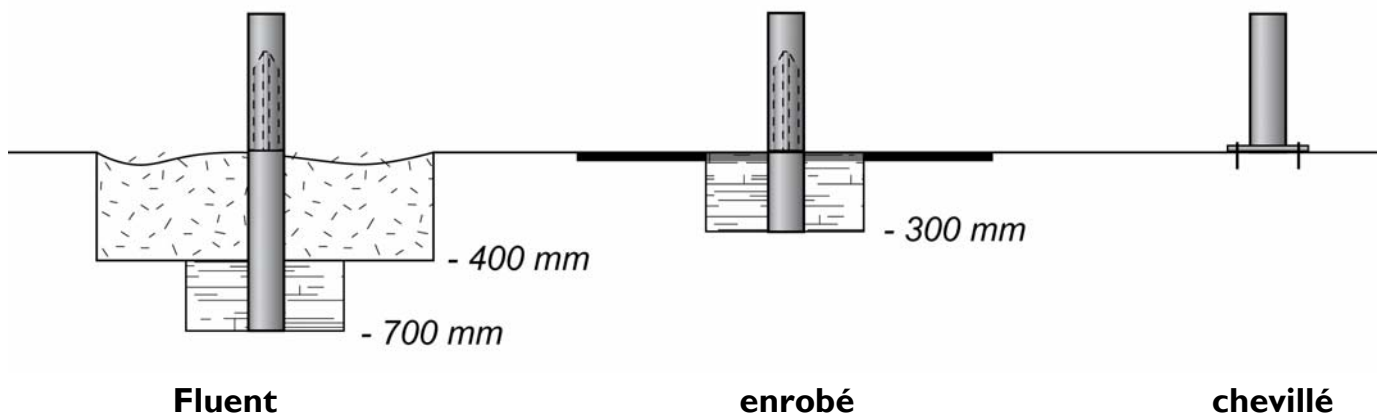

C.3 Montage de la structure :

- Faire l'inventaire des colis

Nombre de personne : 4

Temps estimé : un jour

Matériel : pelle, pioche, truelle, cordeau, niveau, marteau, mètre, pince multiprise, jeux de clés à pipe, à cliquet et clés mâles pour vis 6 pans creux, cales en bois.

Montage du jeu

1. effectuer les perçages de scellements avec le plan de scellement.
2. effectuer un pré montage des poteaux avec les planchers au sol puis dresser les tours dans les trous de scellement.
3. mettre en place la traversée nénuphar.
4. mettre en place les toboggan.
5. mettre en place les agrès.
6. serrer l'ensemble correctement.



Product Service

CERTIFICATE

No. Z2 16 09 24659 014

Holder of Certificate: S.A. Transalp

Quartier de la Gare
38470 L'Albenc
FRANCE



Certification Mark:



Product: Playground equipment

The product was tested on a voluntary basis and complies with the essential requirements. The certification mark shown above can be affixed on the product. It is not permitted to alter the certification mark in any way. In addition the certification holder must not transfer the certificate to third parties. See also notes overleaf.

Test report no.: 713091897-1

Valid until: 2021-09-19



Date, 2016-09-21

(Bernd-Michael Neukamm)

Page 1 of 2



CERTIFICATE

No. Z2 16 09 24659 014

Model(s):

Atoll:

**A 06 102, A 06 104, A 06 105, A 06 106, A 06 107,
A 06 108, A 06 109, A 06 115, A 06 200, A 06 202,
A 06 204, A 06 208, A 06 305, A 06 310, A 06 801,
A 07 111, A 07 112, A 07 115, A 07 205, A 07 206,
A 07 210, A07010, TR01, TR02; TR03, 4016**

Parameters:

Playground equipment consists of platforms,
mounting units, slides.
rotationplates and carousels.

Landing height: 1500 mm – 2000 mm
Hight of the
guardrail and barrier: 750 mm

Mounting units:
Fullsail: A 44
Tibetans's pole: A 45
arch iceberg: A 40
Round tower: A 14
Towers: A 12; A10; A11
barrier: A70; A75; A 76; A72, A73
Ladder Via Ferrata: A 41
Tube slide: A32; A37, A31
Zigzag tube: A30
Crossings: A20; A22; A23; A26; A27;
Hanging japanese steps: A29
Iceberg climbing wall: A28
Climbing nets: A90, A17
Climbing units: A46; A48; A43; A47
Cyclone: A65

Slide: Typ A 35

Rotation plate: TR01; TR02: diameter 470 mm
Carousel: TR03: diameter 668 mm
Carousel: 4016: diameter 1000 mm

Tested according to:

EN 1176-1:2008
EN 1176-3:2008
EN 1176-5:2008

Production Facility(ies):

24659

Voie Lactée

13 octobre 2011

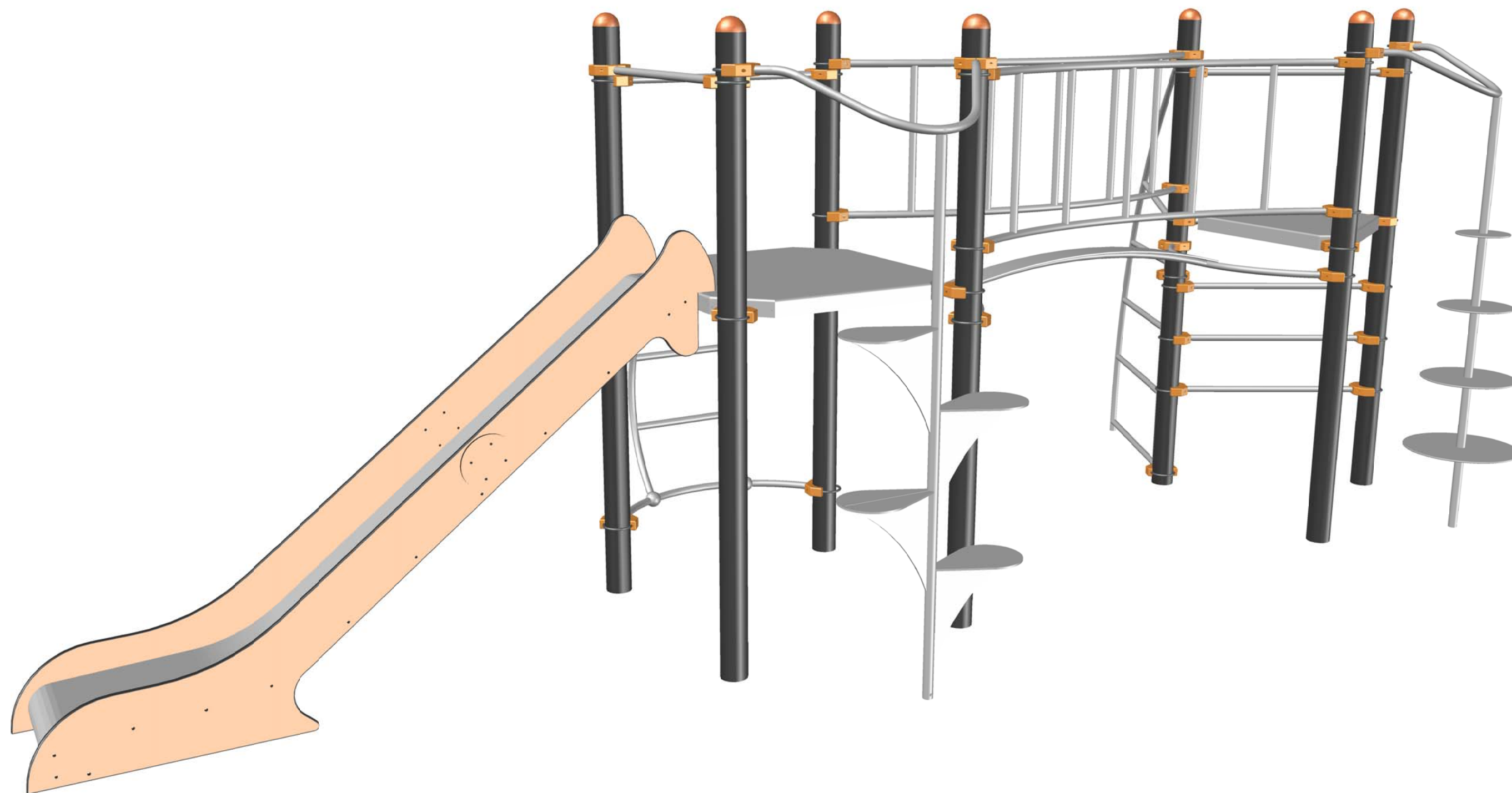

Couleurs non contractuelles

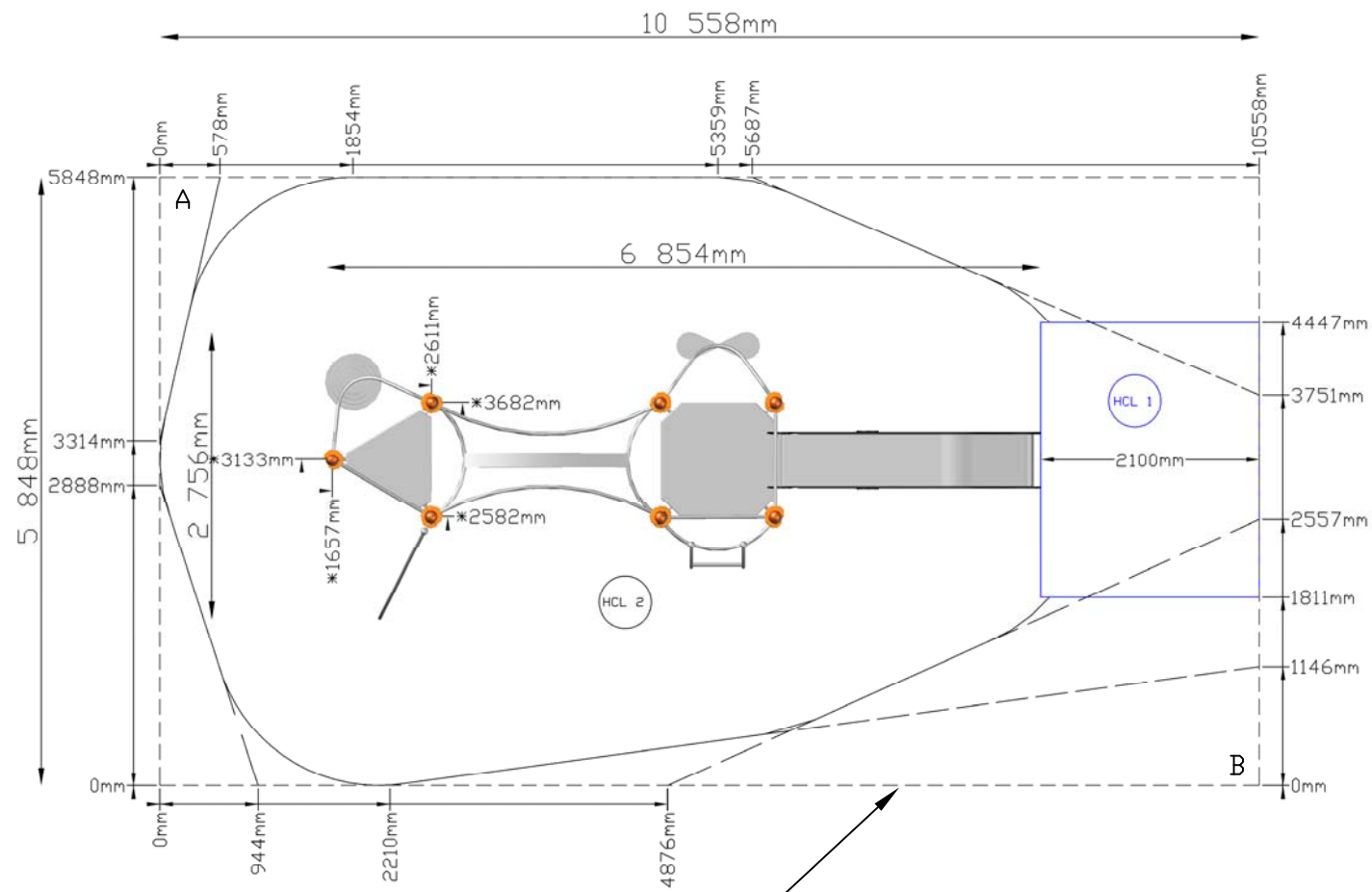

Il est déconseillé d'orienter la glissière dans un secteur de Sud-est à Sud-ouest

Rectangle d'implantation

Ligne de projection de la zone d'impact

Diagonale A-B 12069mm

*côte de position au centre du poteau

Tableau des HCL

Dénomination	Hauteur du HCL	Surface
HCL 1	1.00m	5.6m ²
HCL 2	1.50m	41.6m ²
HCL	total	47.2m ²

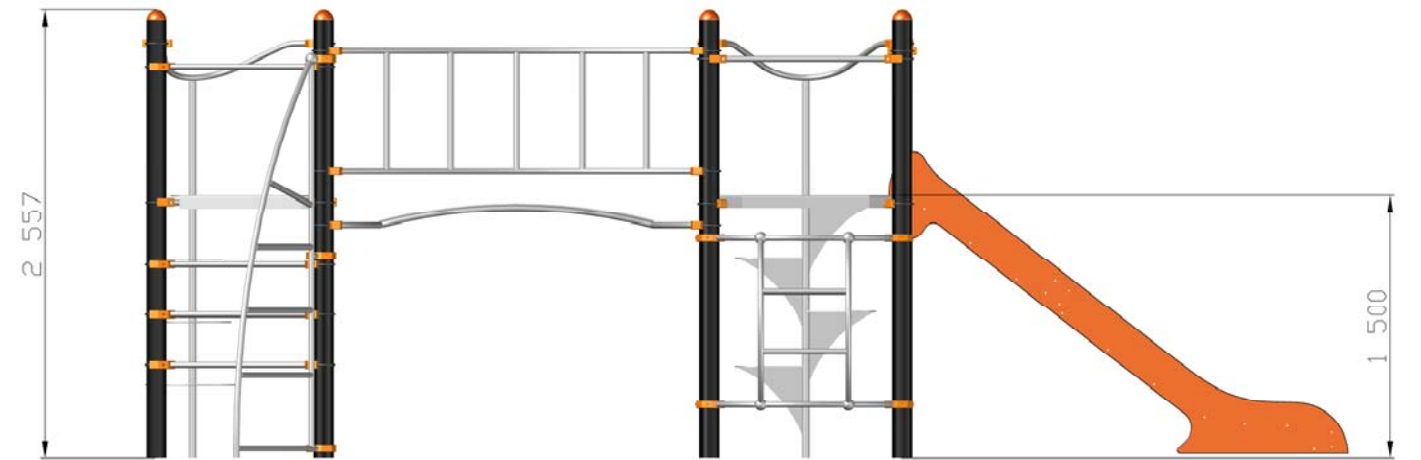
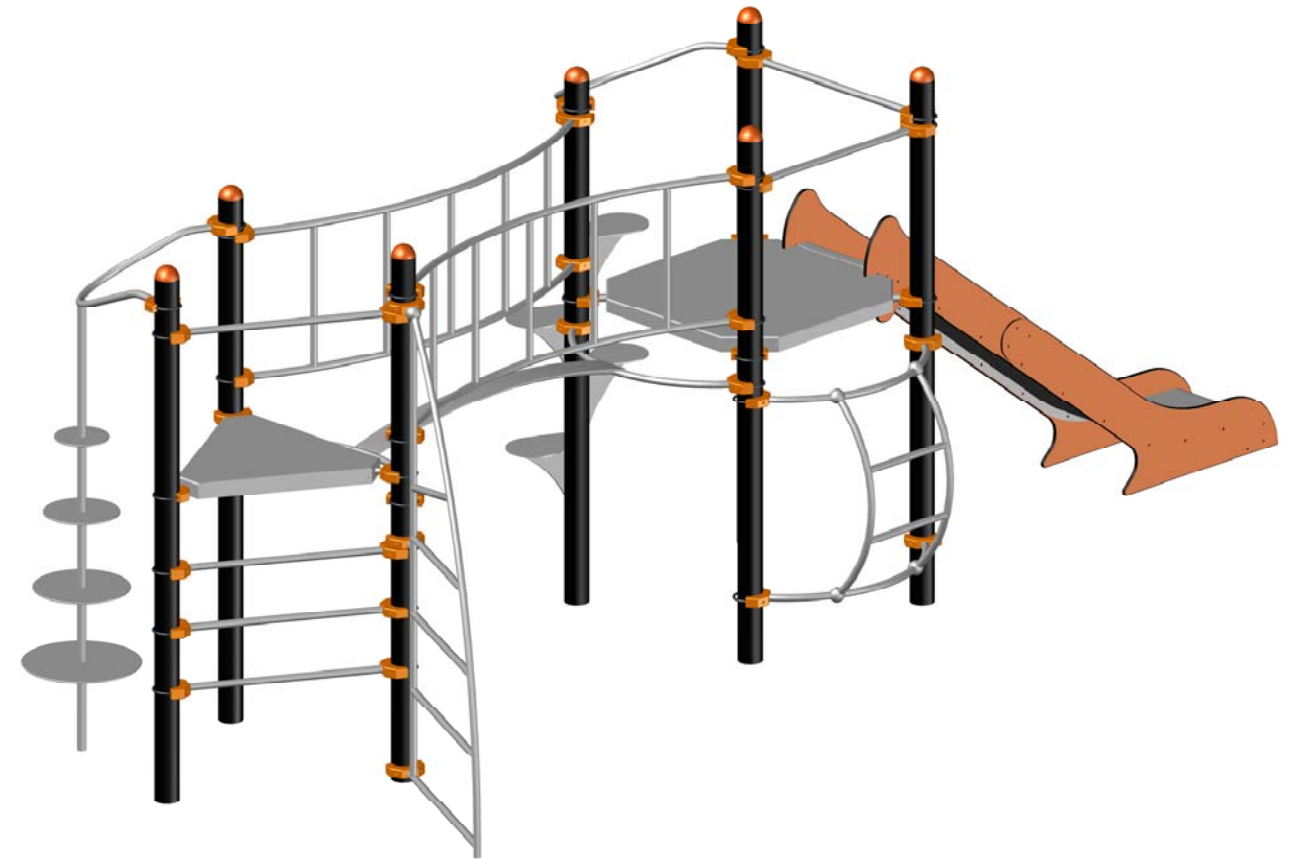

-	Date	-	Date	-
-	-	-	-	-
-	Date	-	Date	-
-	-	-	-	-
-	Date	Dessiné par L.E.	Date	-
-	13/10/11	Validé par:	-	-

Matière	Designation.	Voie lactée	Ech.	-	-	-
Groupe	Gamme.	ATOLL'TEEN	Page	-	-	-
	plan.	Implantation	Ref.	A 06 204		

transalp
jeux & équipements sportifs urbains
Quartier de la gare 38470 L'Albenc - France
www.transalp.fr info@transalp.fr
Tel 04 76 64 75 18 Fax 04 76 64 79 79

Couleurs non contractuelles

Mât Tibétain A45

Traversée nénuphar A22

Mât Lotus A43

Garde corps A74

Voile clipper A48

Echelle via ferrata A41

Tobbogan A35

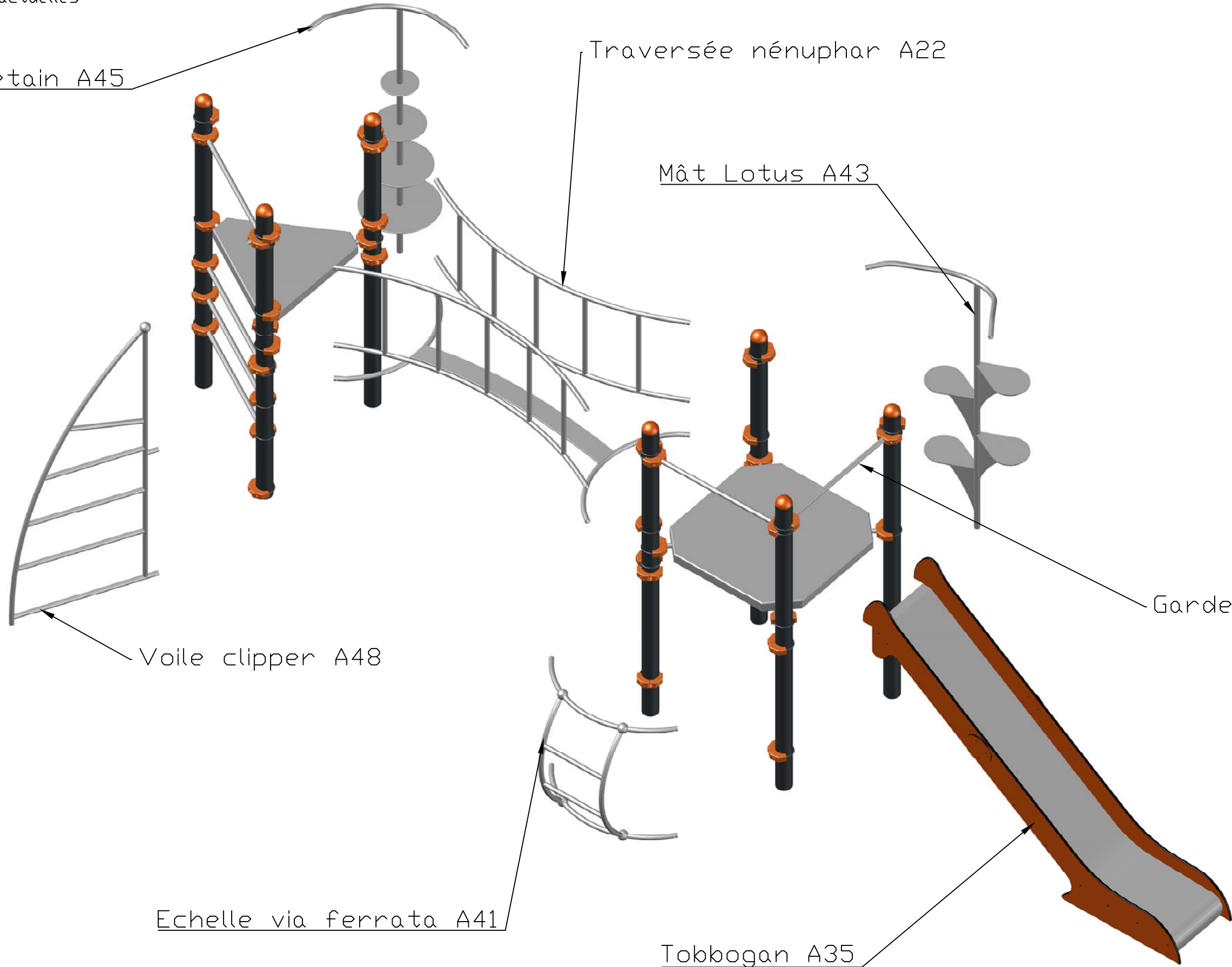

-	Date	-	-	Date	-	Matière	Designation.	Voie lactée			Ech.	-	-	-
-	-	-	-	-	-	Groupe					-	-	-	
-	Date	-	-	Date	-		Gamme.	ATOLL'TEEN			Page	-	-	-
-	-	-	-	-	-		plan.	Eclaté			/	-	-	-
-	Date	Dessiné par L.E.	-	Date	-			Ref.			A 06 204			
-	14/10/11	Validé par:	-	-	-						 jeux & équipements sportifs urbains Quartier de la gare 38470 L'Albenc - France www.transalp.fr info@transalp.fr Tel 04 76 64 75 18 Fax 04 76 64 79 79			

Couleurs non contractuelles

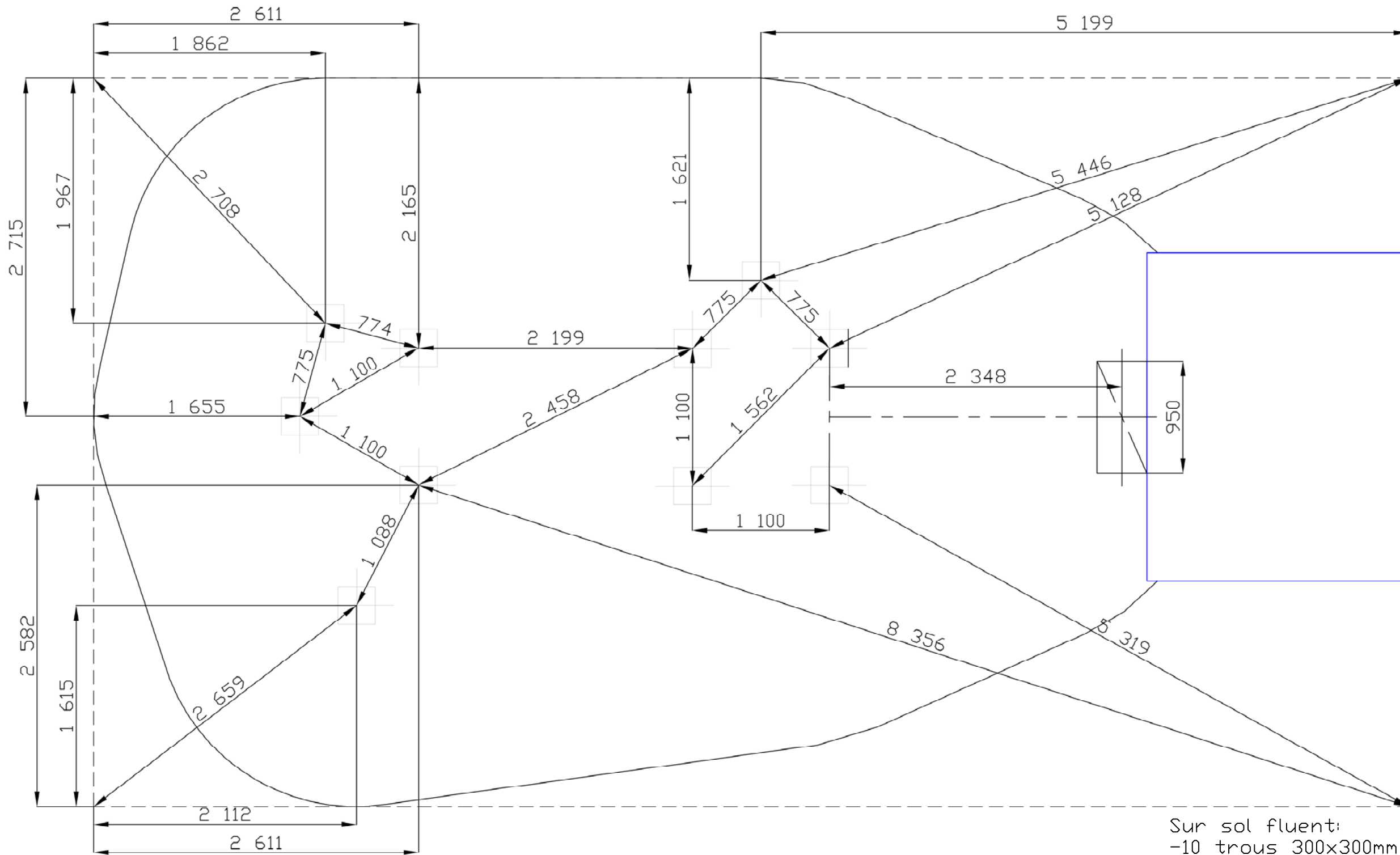

Scellements

Sur sol fluant:
 -10 trous 300x300mm prof 700mm
 -1 trou 950x400mm prof 700mm

Sur sol enrobé:
 -10 trous 300x300mm prof 300mm
 -1 trou 950x400mm prof 300mm

Sur dalle béton:
 -Structure chevillée sur dalle béton

-	Date	-	-	Date	-	Matière	Designation.	Voie lactée			Ech.	-	-	-
-	-	-	-	-	-	Groupe					-	-	-	
-	Date	-	-	Date	-		Gamme.	ATOLL'WEEN			Page	-	-	-
-	-	-	-	-	-		plan.	Implantation			/	-	-	-
-	Date	Dessiné par LE	-	Date	-			Ref.			A 06 204			
-	14/10/11	Validé par:	-	-	-						<p>jeux & équipements sportifs urbains</p> <p>Quartier de la gare 38470 L'Albenc - France www.transalp.fr info@transalp.fr</p> <p>Tel 04 76 64 75 18 Fax 04 76 64 79 79</p>			

Couleurs non contractuelles

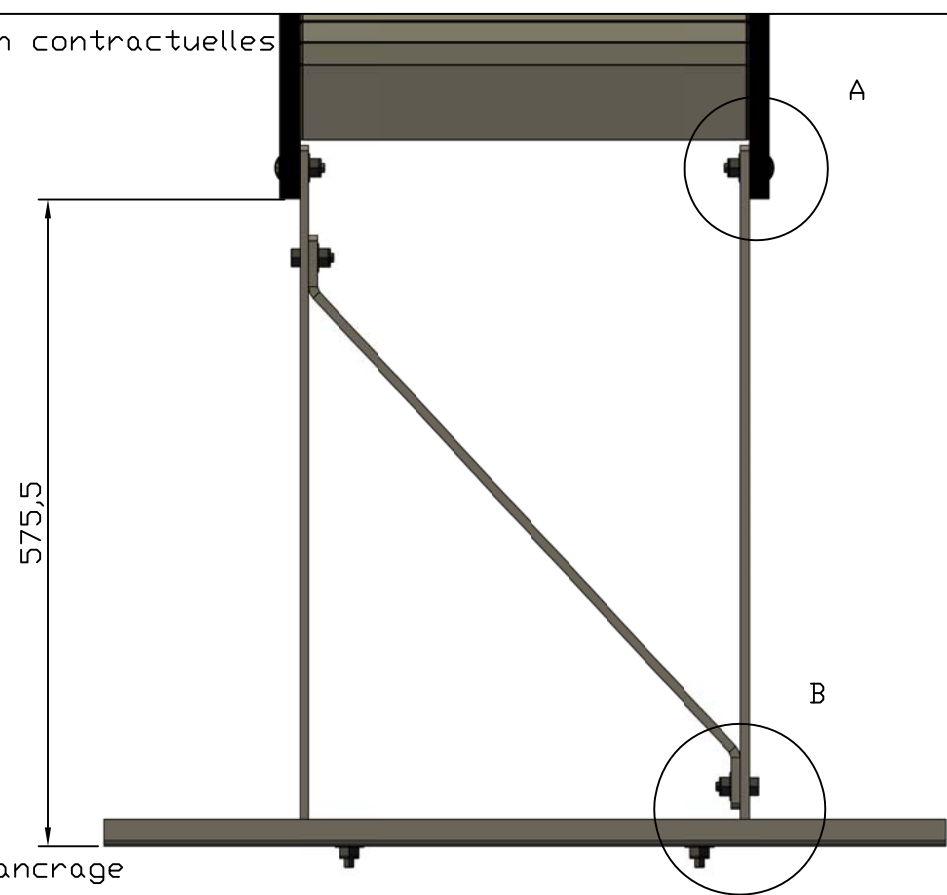

Tabouret d'ancrage assemblé

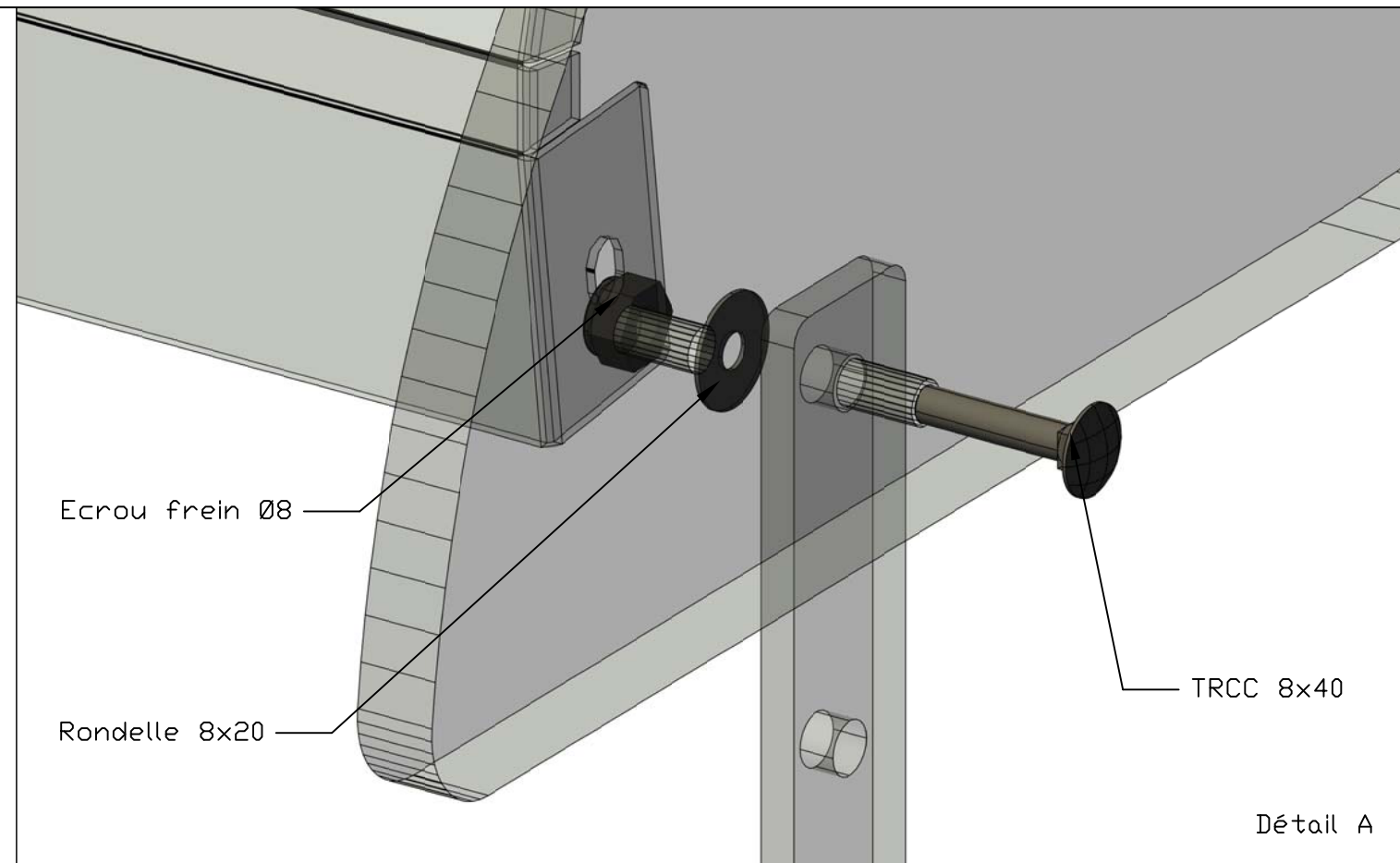

Détail A

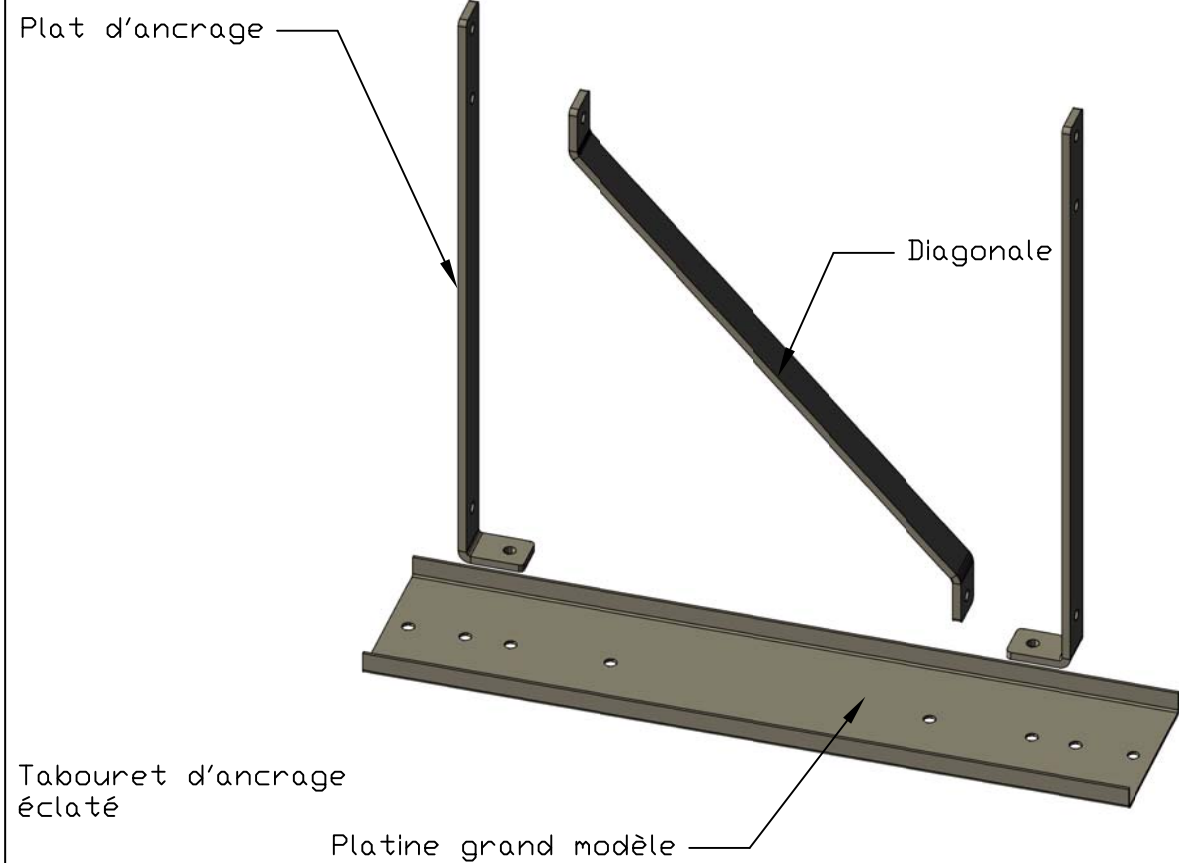

Tabouret d'ancrage éclaté

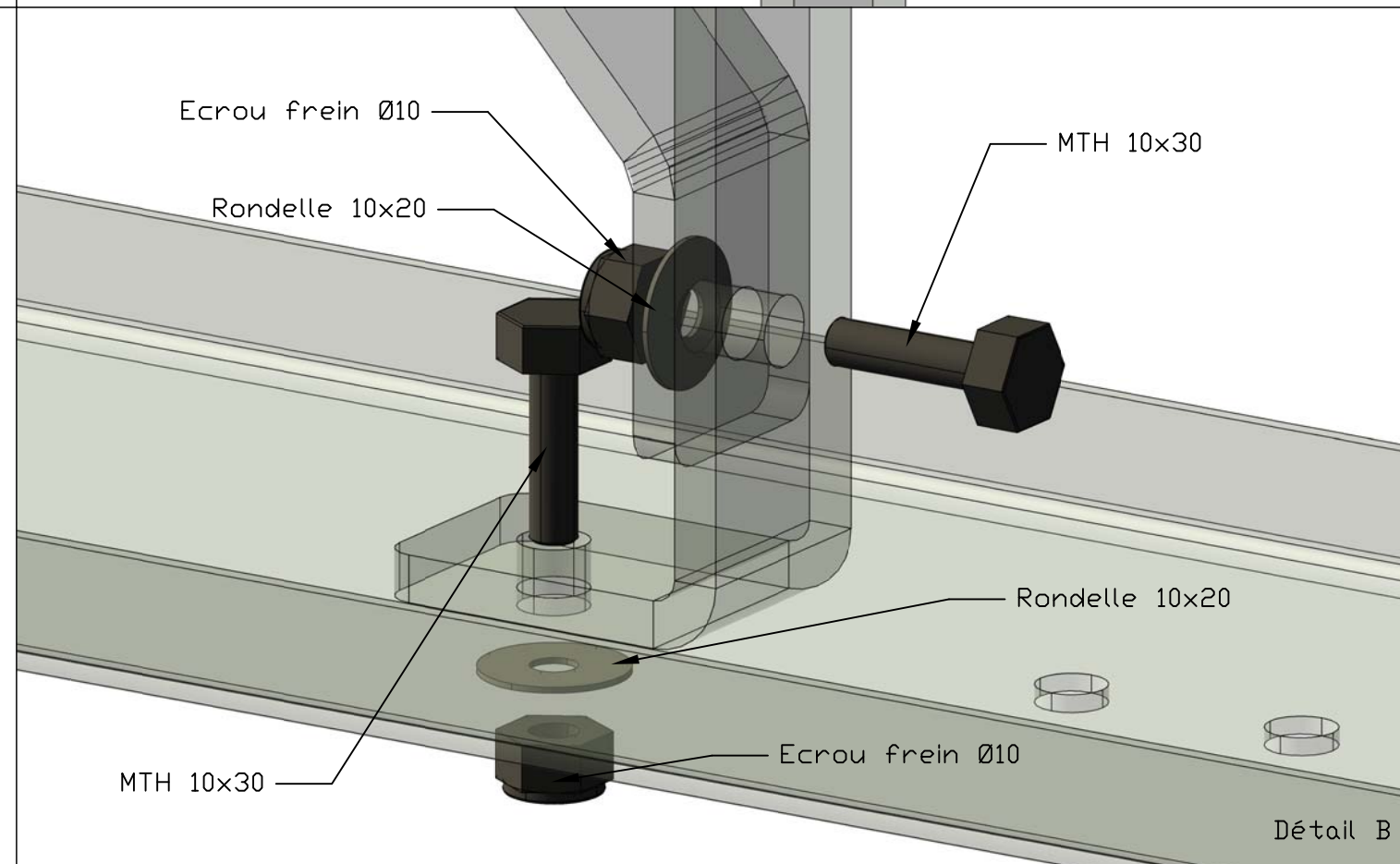

Détail B

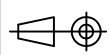
-	Date	-	-	-	Matière	Designation.	Ech.	-	-	-	 jeux & équipements sportifs urbains Quartier de la gare 38470 L'Albenc - France www.transalp.fr info@transalp.fr Tel 04 76 64 75 18 Fax 04 76 64 79 79
-	-	-	-	-	Groupe	Instruction de montage	Page	-	-	-	
-	Date	-	-	-		Gamme.	réf com.	-	-	-	
-	25/11/10	Dessiné par L.E. Validé par:	-	-		plan.	B1bou-Modul kid-Atoll-Toboggan	Montage tabouret d'ancrage toboggan sol fluent	-	-	

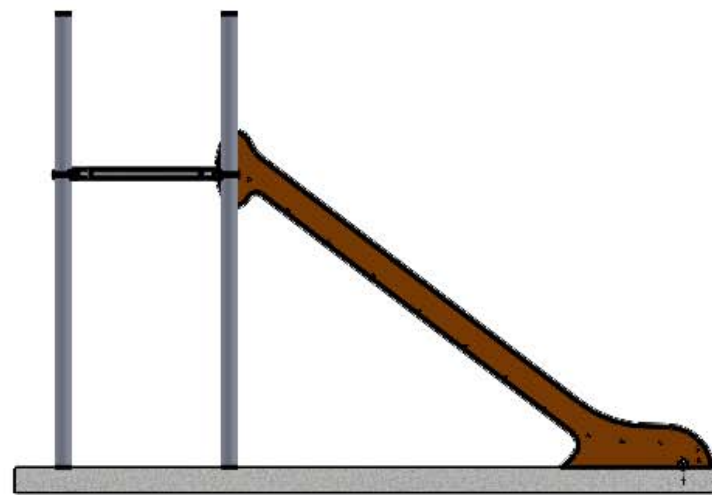
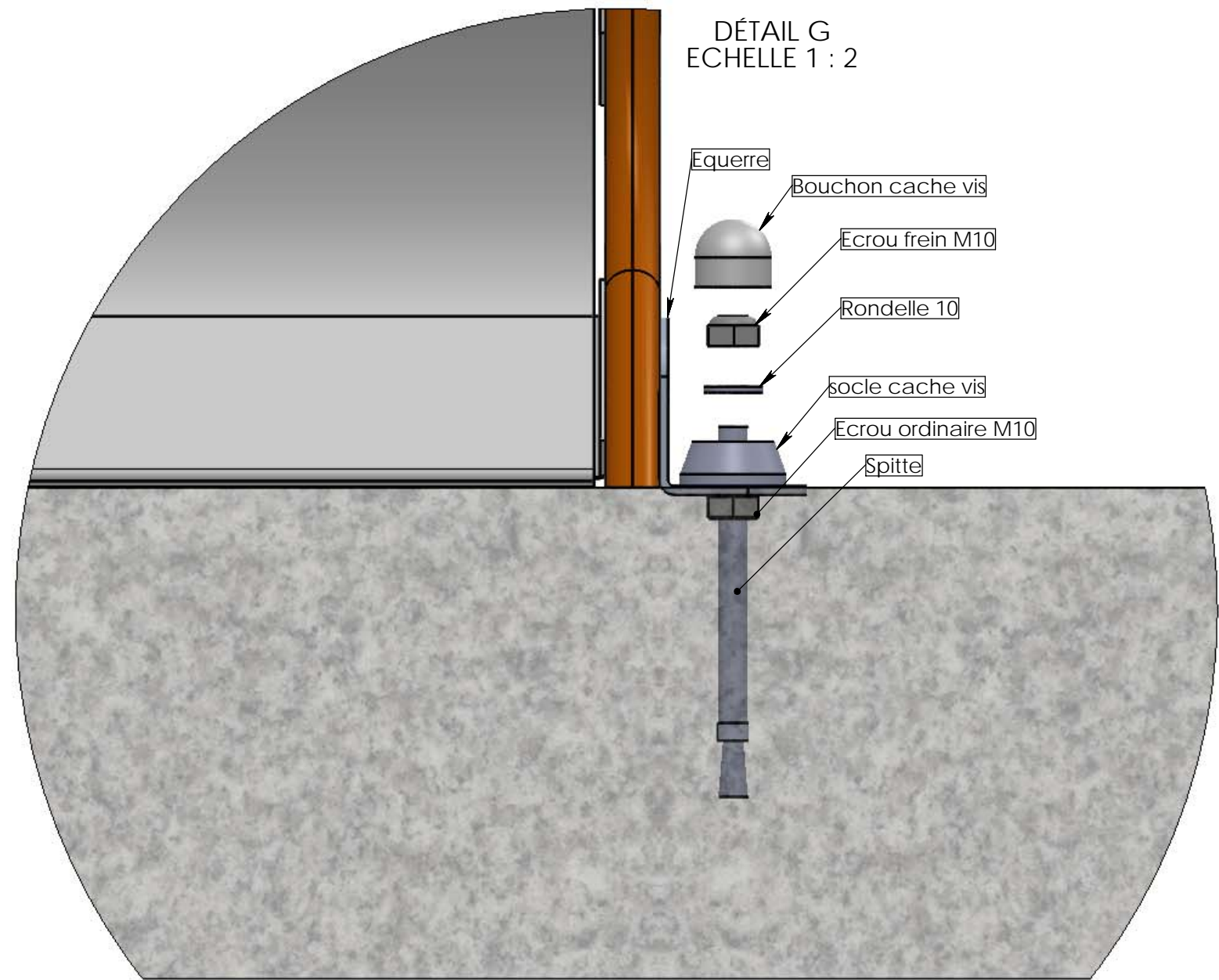
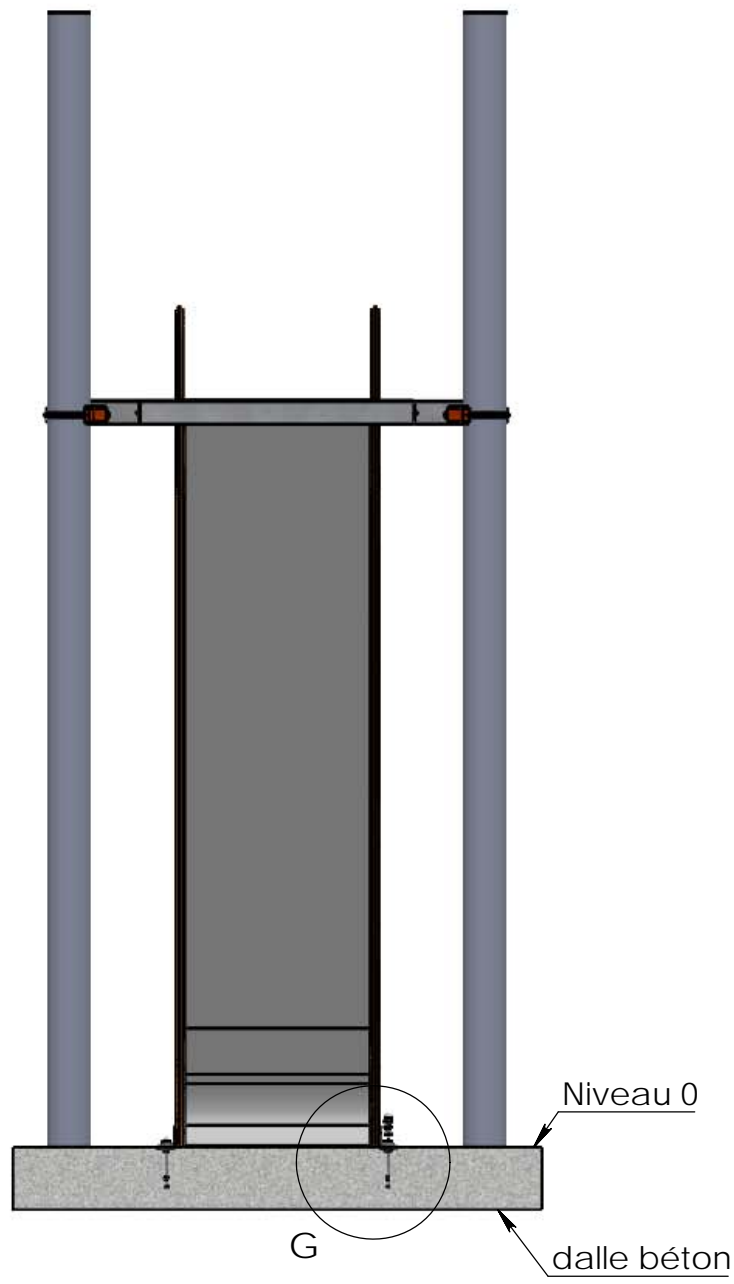

Plan: Scellement	Désignation: Scellement Toboggan sur dalle béton	IE:00
Dessinateur: RT	Référence: --	A3 Ech: -
Matière: xxx	Date création: 12/03/2014	Ensemble: -
Couleur: xxx	TRANSALP Tel.:0476647518 Fax :0476647979 179, route de Faverge 38470 L'ALBENC	Gamme: Polysport

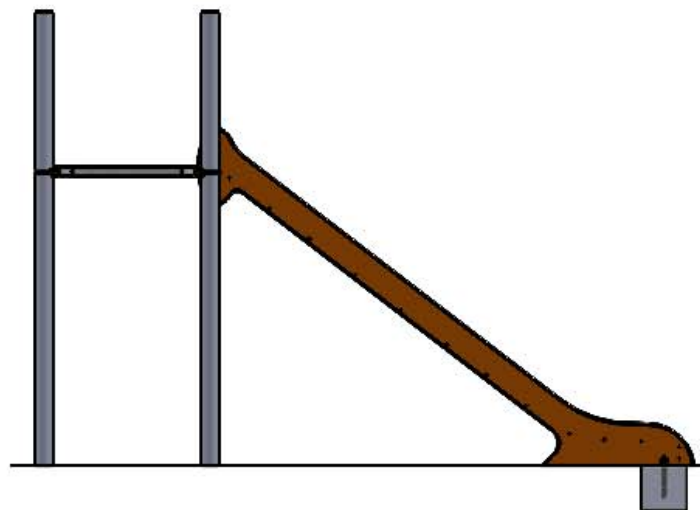
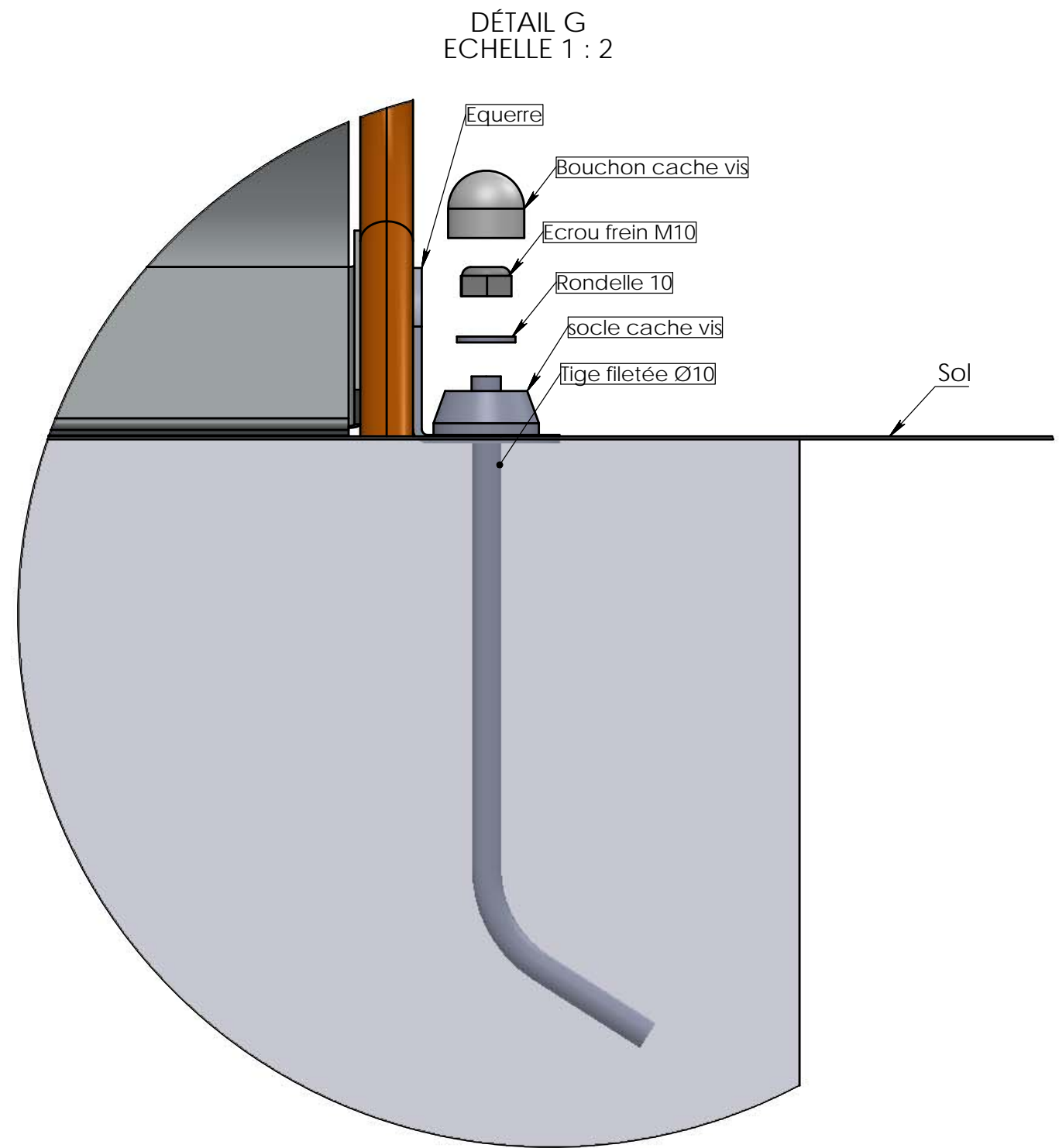
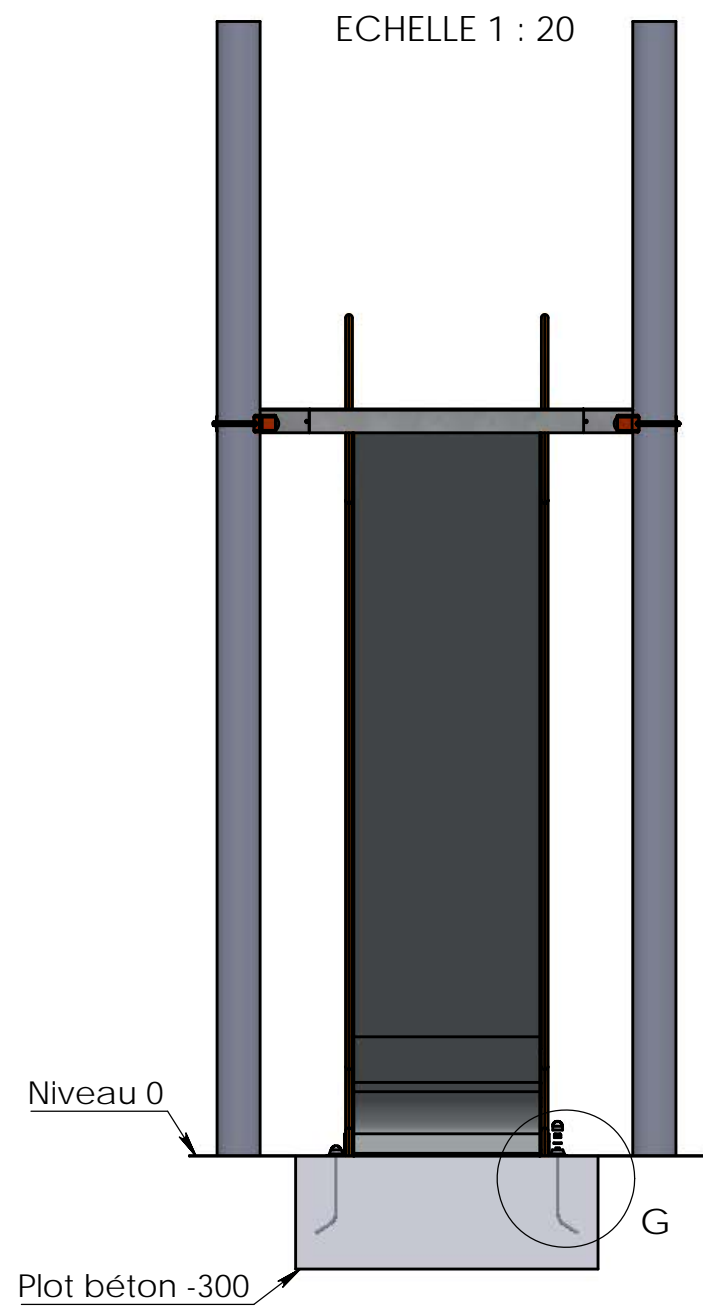

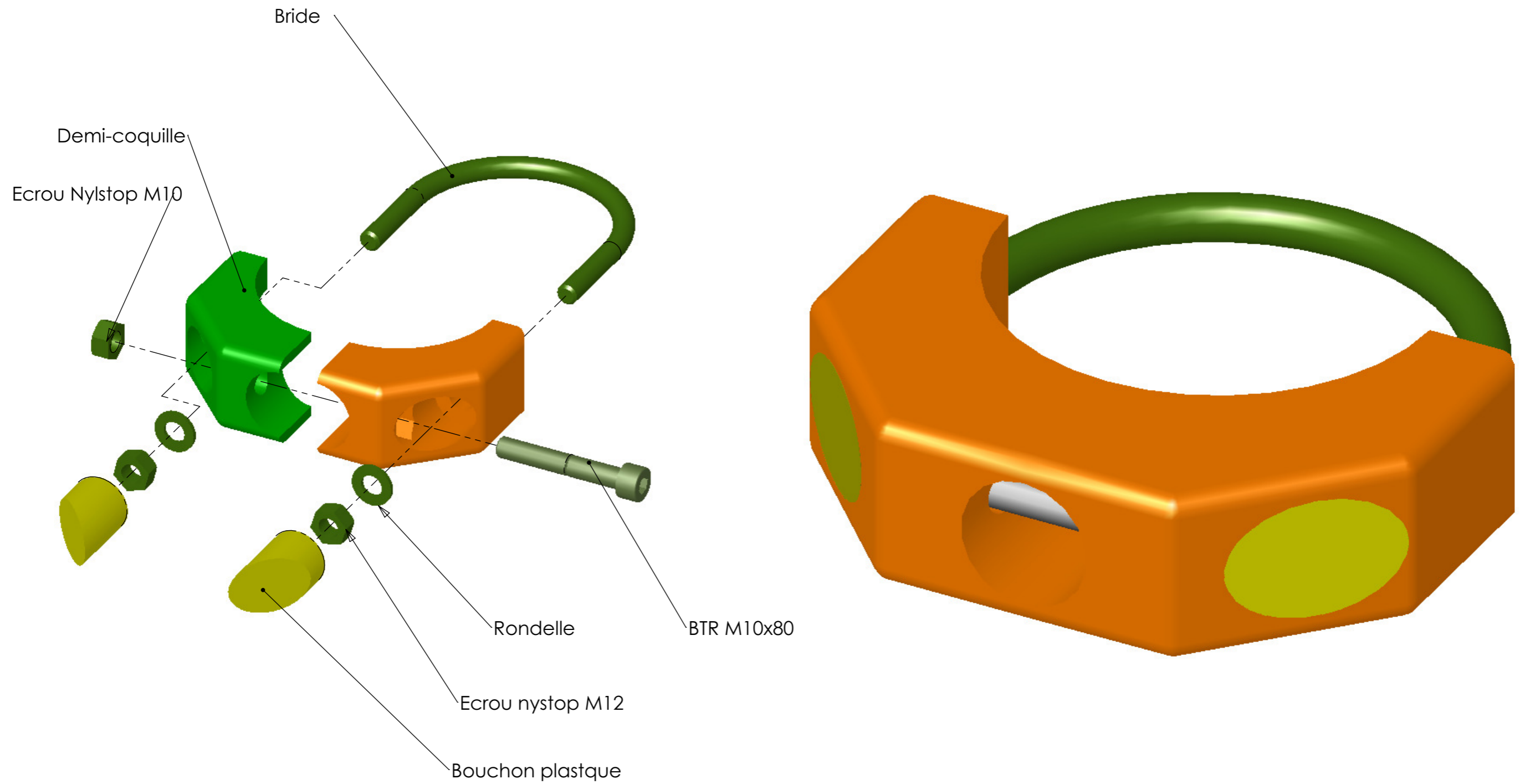

Plan: Scellement	Désignation: Scellement toboggan sur sol enrobé	IE:00
Dessinateur: RT	Référence: --	A3 Ech: -
Matière: xxx	Date création: 12/03/2014	Ensemble: -
Couleur: xxx	TRANSALP Tel.:0476647518 Fax :0476647979 179, route de Faverge 38470 L'ALBENC	Gamme: Atoll / Bibou structure

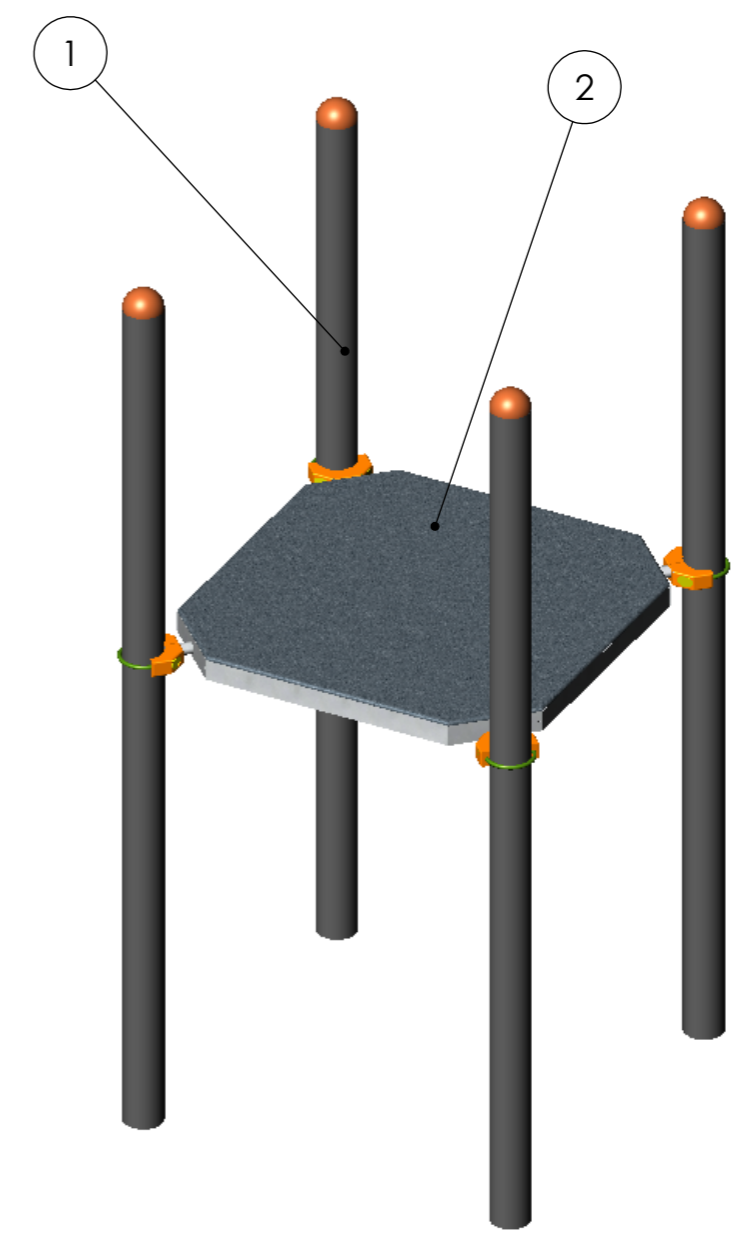
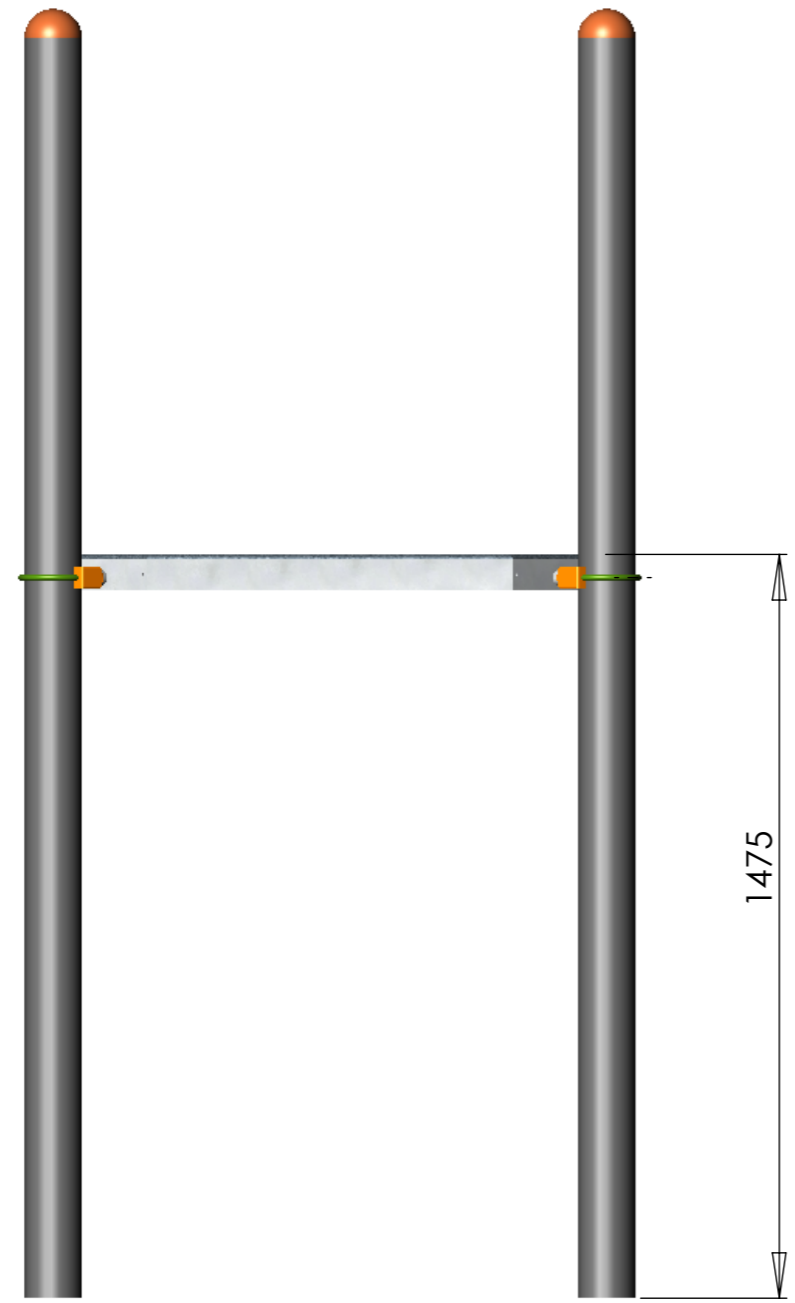

Plan:	MONTAGE	Désignation:	----	IE:
Dessinateur:	D.Canivet	Fichier:	Coquille	
Date:	18/02/2008	Ensemble:		A3 Feuille 1(2)/2 Ech./1:1
TRANSALP S.A.S 38470 L'albenc Tel.:0476647518 Fax :0476647979		Gamme:	POLYSPORT	

Rep	Quantité	Ref	Designation	Matière
1	4	1099	Coquille	
2	1		Plancher carré	



					Matière	Désignation	A12H	Ech	1:25			 jeux & équipements sportifs urbains Quartier de la gare 38470 L'Albenc - France www.transalp.fr info@transalp.fr Tel 04 76 64 75 18 Fax 04 76 64 79 79
						Gamme	ATOLL	Page	1			
			Ind	Date	Dessiné par Bois V. Validé par Fournier R.	Plan	MONTAGE	Réf. com.		Réf.	A12H	

Rep	Quantité	Ref	Designation	Matière
1	3	1099	Coquille	
2	1	A11	Plancher triangle	

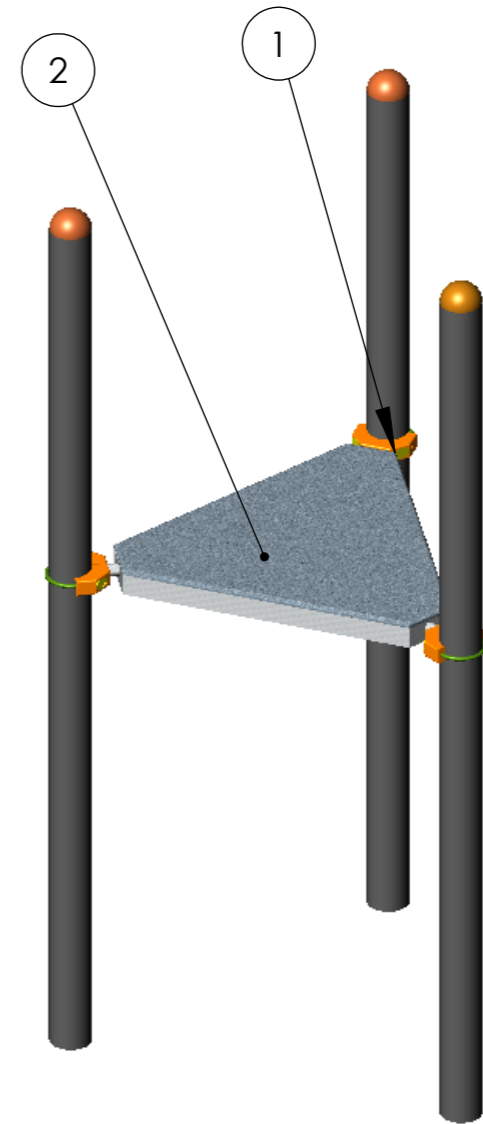
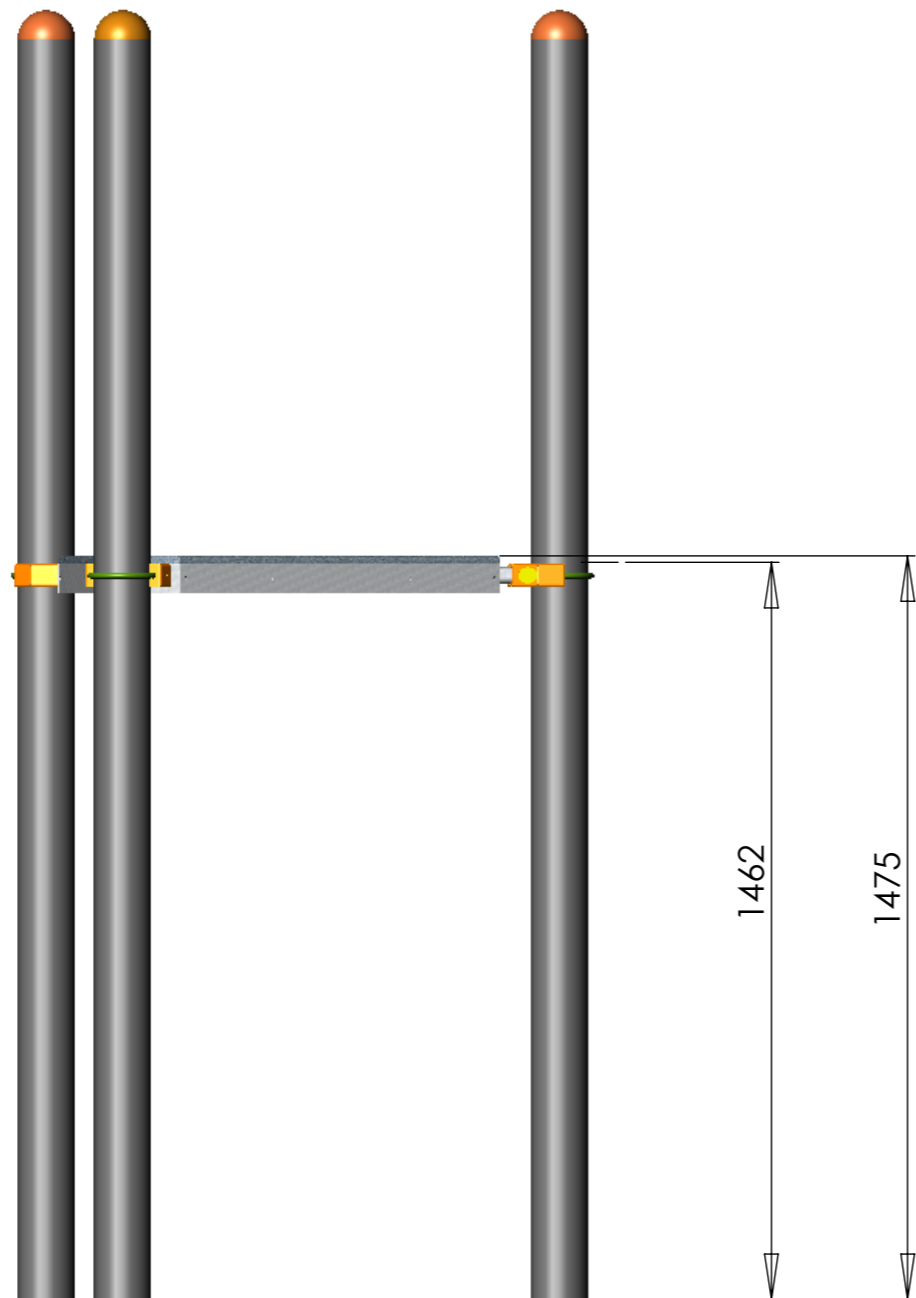

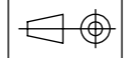
					Matière	Désignation	A11	Ech	1:15			 <i>jeux & équipements sportifs urbains</i> Quartier de la gare 38470 L'Albenc - France Tel 04 76 64 75 18 Fax 04 76 64 79 79 www.transalp.fr info@transalp.fr
						Gamme	ATOLL	Page	1			
			Ind	Date	Dessiné par Bois V. Validé par Fournier R.	Plan	Montage	Réf. com.		Réf.	A11	

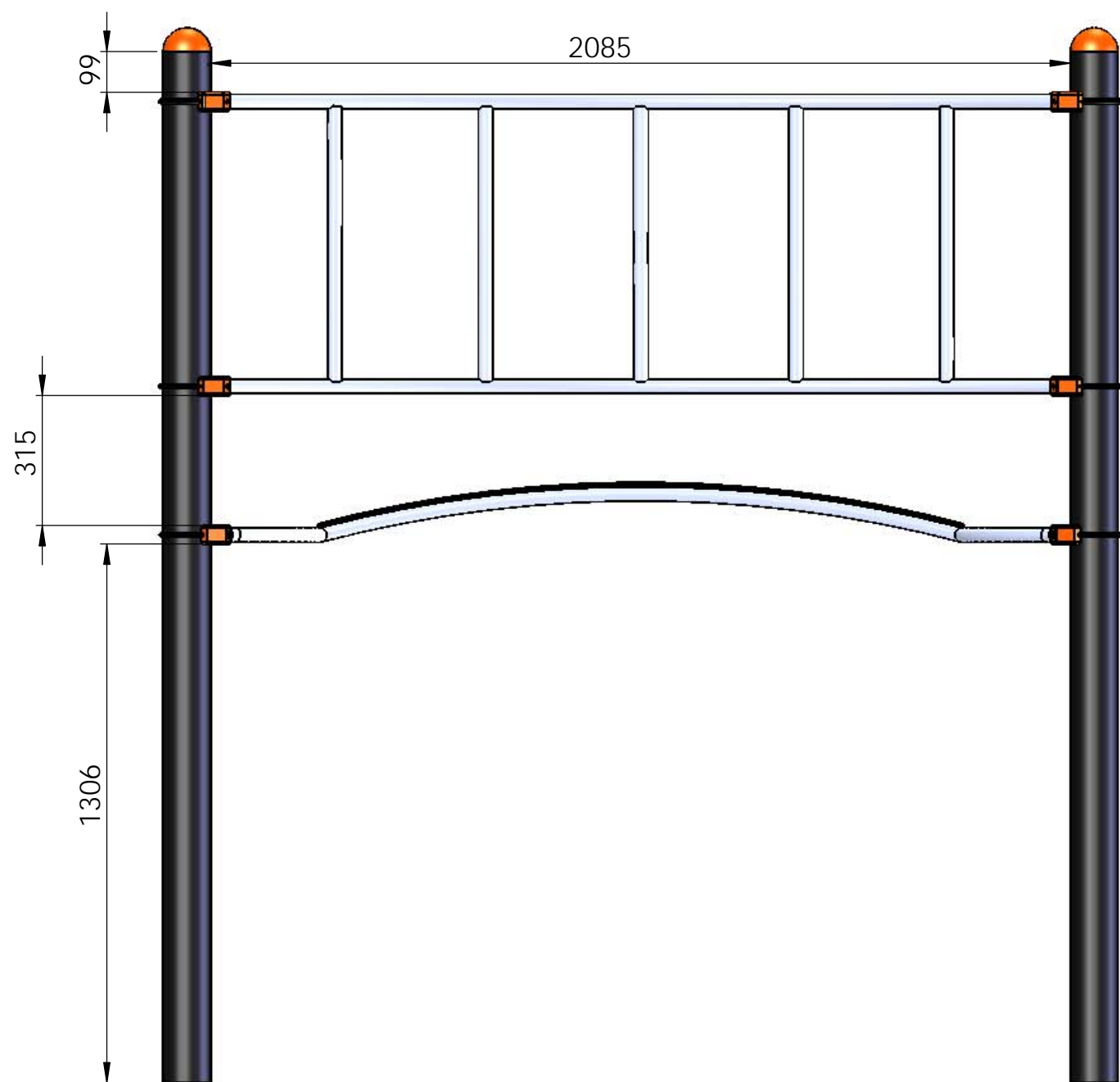



Cotes spécifiques aux tours triangles ou carrés

Plan: FABRICATION	Désignation: Montage	IE: 01
Dessinateur: L.E.	Référence: XXX	A3 Ech: 1/
Date: 19/05/2011	Ensemble: A22	 jeux & équipements sportifs urbains
TRANSALP Tel.:0476647518 Fax :0476647979 179 route de Faverge 38470 L'ALBENC	Gamme: ATOLL	

Couleurs non contractuelles

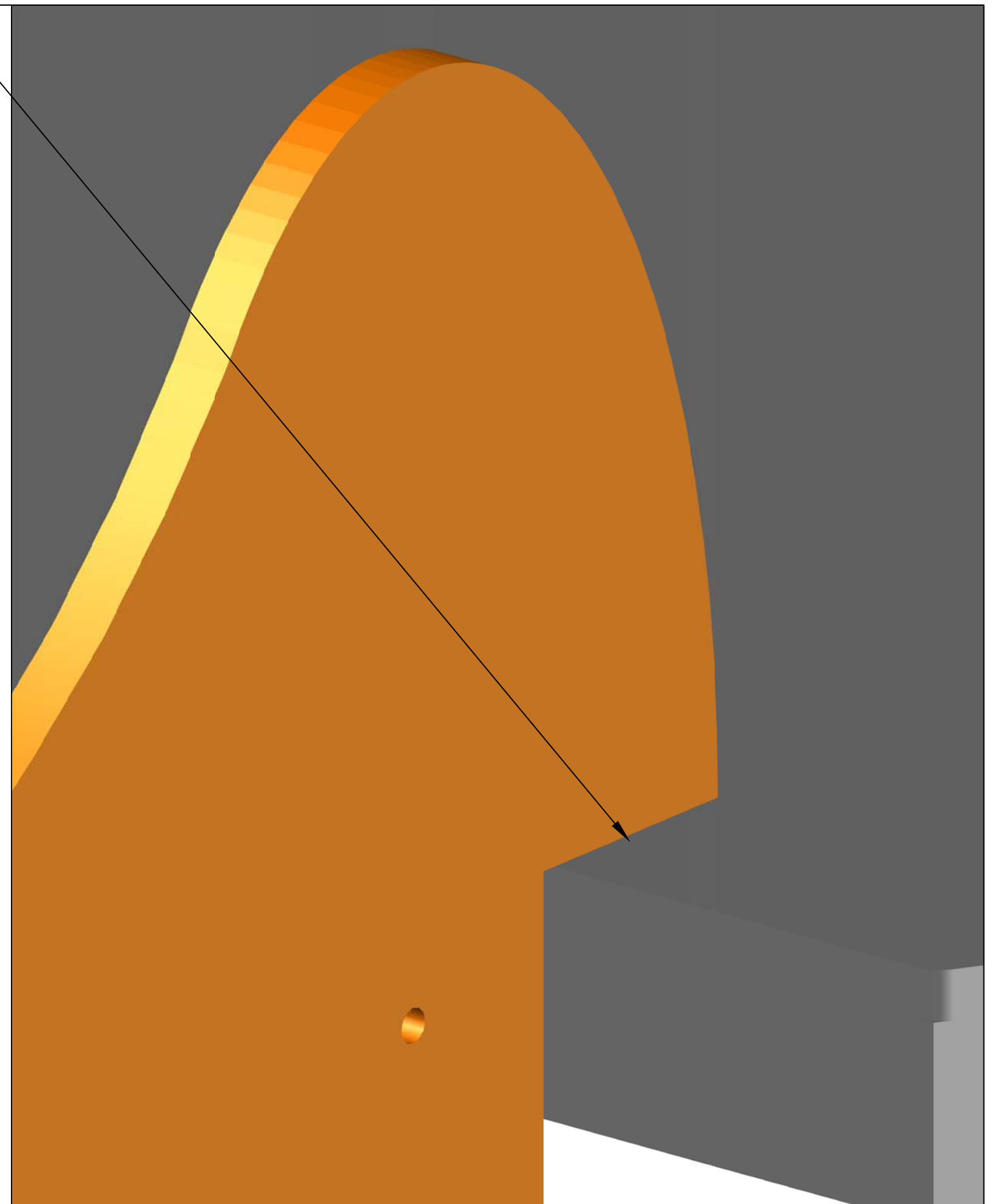
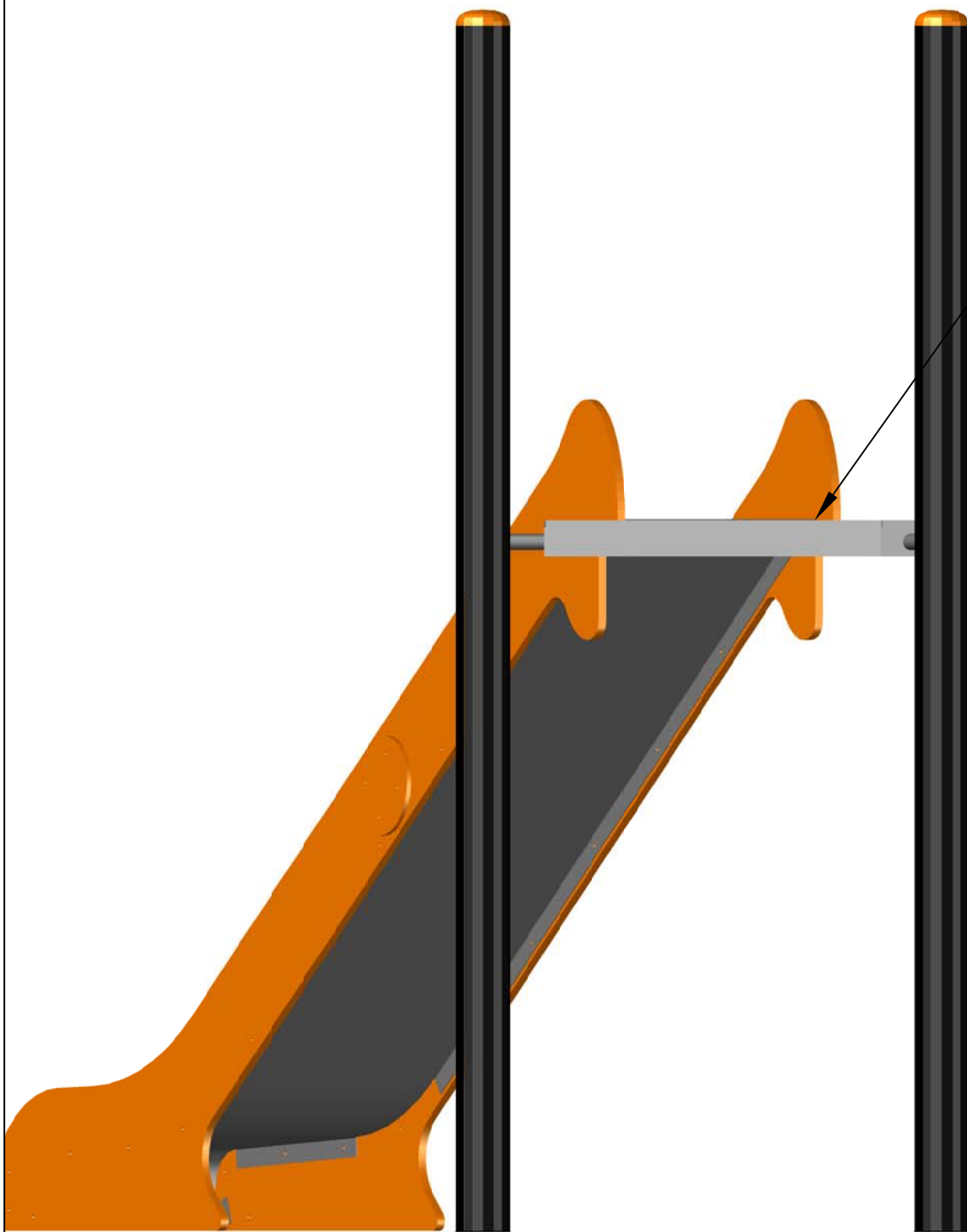
Attention ! il ne doit avoir aucun espace entre le plancher et la joue du toboggan.
Ceux-ci doivent être parfaitement plaqués l'un contre l'autre.

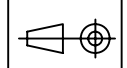

-	Date	-	-	Date	-	Matière	Designation.	Ech.	-	-	-	 jeux & équipements sportifs urbains Quartier de la gare 38470 L'Albenc - France Tel 04 76 64 75 18 Fax 04 76 64 79 79 www.transalp.fr info@transalp.fr
-	Date	-	-	Date	-	 Gamme.	Atoll	Page	-	-	-	
-	Date	Dessiné par LE	-	Date	-	plan. Montage toboggan	Ref.	1				
	23/11/09	Validé par:				plancher						

DÉTAIL H
ECHELLE 1 : 10

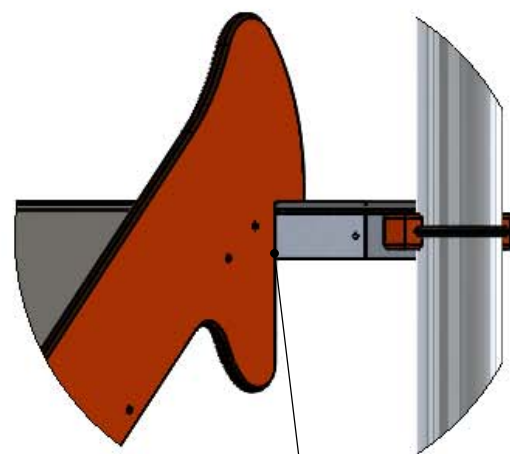

Il ne doit avoir aucune espace entre le plancher et la joue du toboggan, ceux-ci doivent être parfaitement plaqués l'un sur l'autre

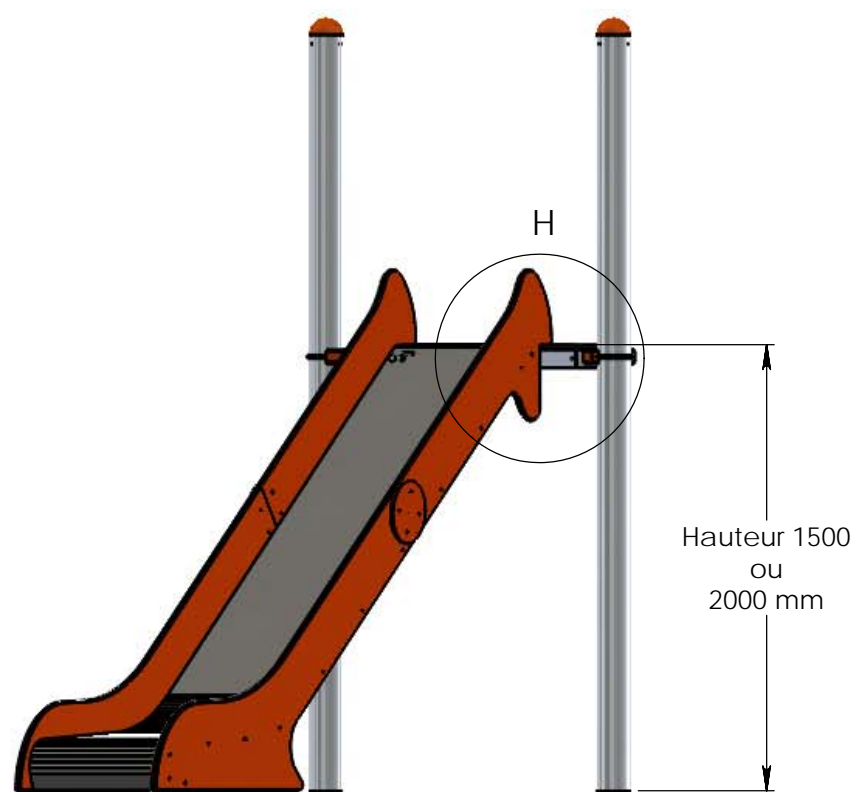

Visserie

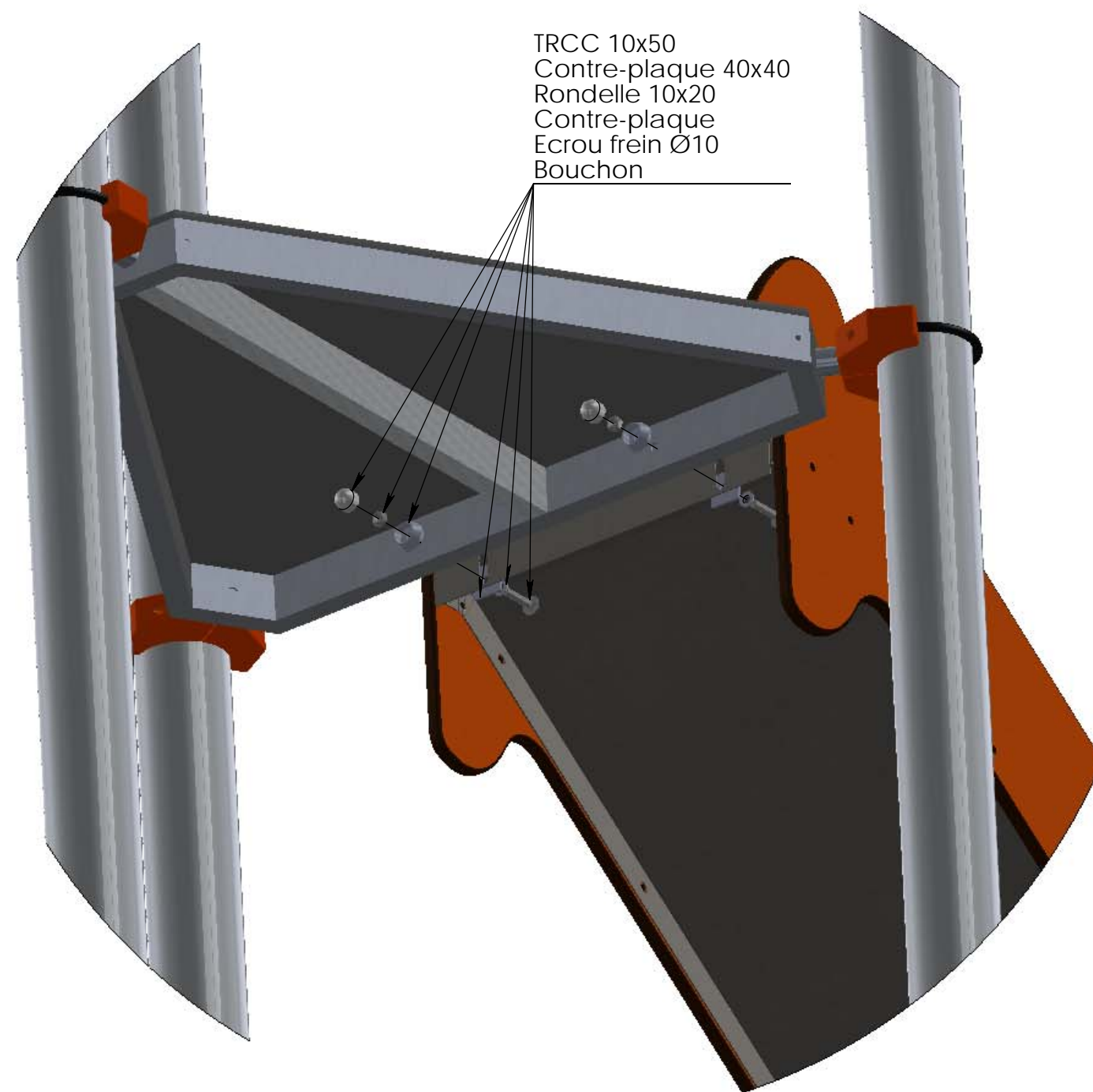

TRCC 10x50
Contre-plaque 40x40
Rondelle 10x20
Contre-plaque
Ecrou frein Ø10
Bouchon

Plan: Montage	Désignation: Visserie toboggan	IE:00
Dessinateur: RT	Référence: --	A3 Ech: 1/10
Date création: 17/03/2014	Ensemble: -	
Matière: xxx	TRANSALP Tel.:0476647518 Fax :0476647979 179, route de Faverge 38470 L'ALBENC	
Couleur: xxx	Gamme: Atoll teen	transalp <small>jeux & équipements sportifs urbains</small>

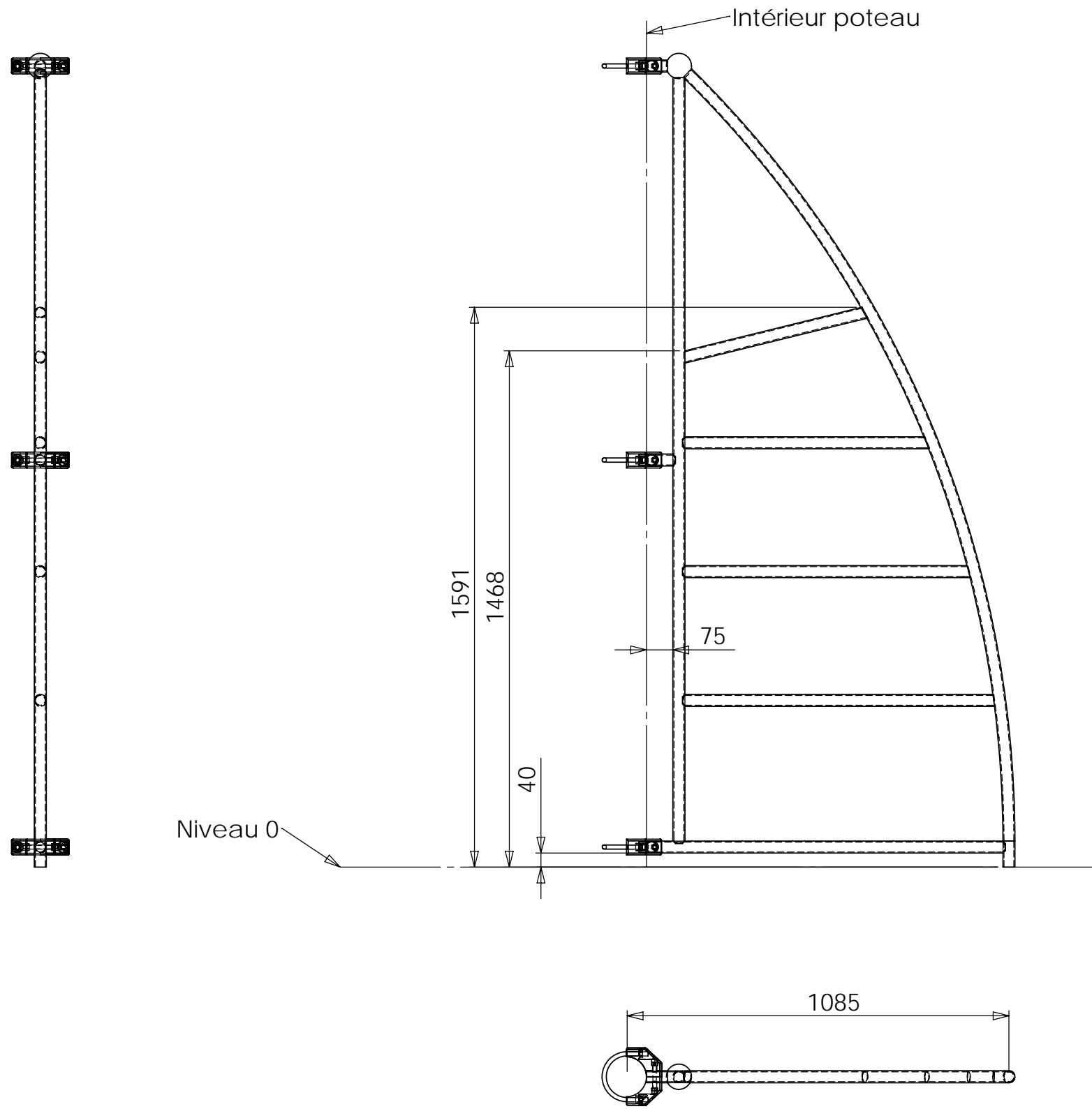

					Matière	Désignation	Ech		
						Voile à barreau	1:15		
			Ind: 01	15/07/2010	TC	Gamme	Page 2		
			Ind	Date	Dessiné par Bois V.	Plan	Ref.		
				15/07/2010	Validé par Fournier R.	Montage	A48		
						Ref com.			



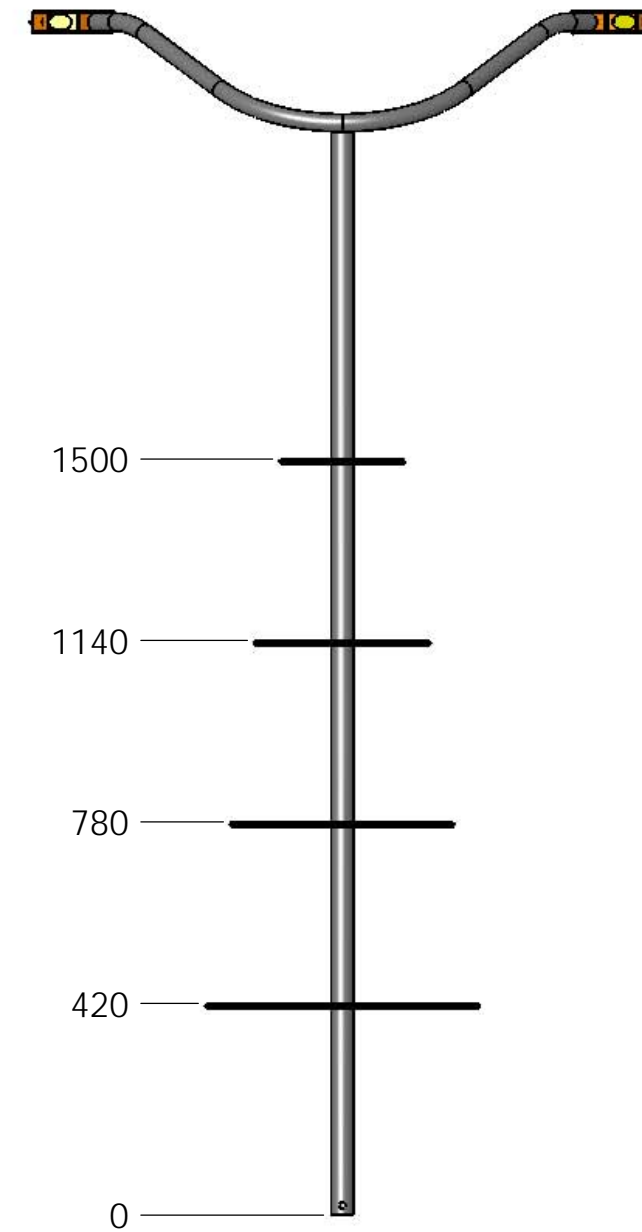
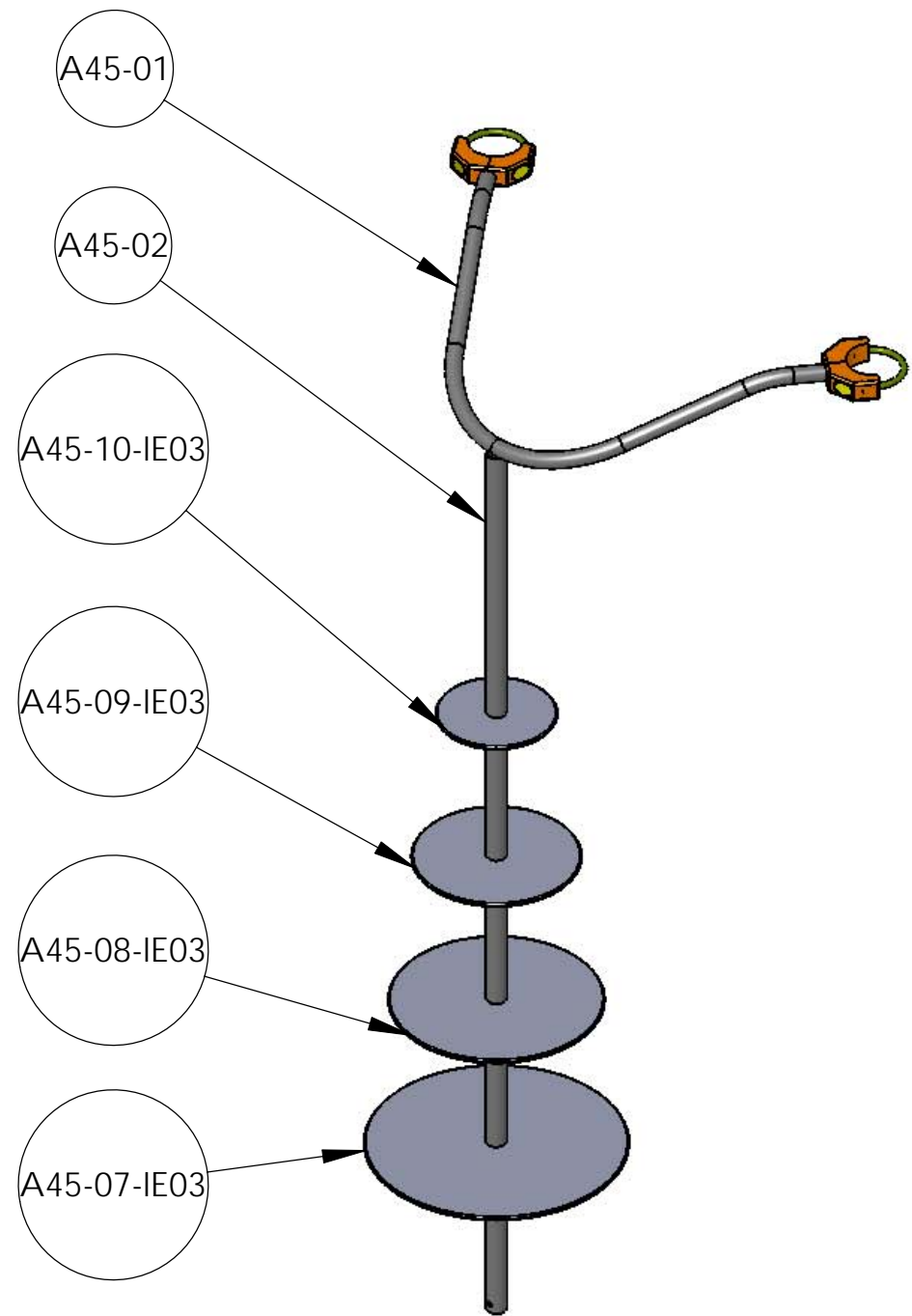

	Plan: Montage	Désignation: Mât Tibétain	IE:03
Matériaux :	Dessinateur: TC	Fichier:	
Couleur :	Date: 7/07/2010	Ensemble: A45	A3 Ensemble/2 Ech./1:15
	TRANSALP S.A.S 38470 L'albenc Tel.:0476647518 Fax :0476647979	Gamme: ATOLL	

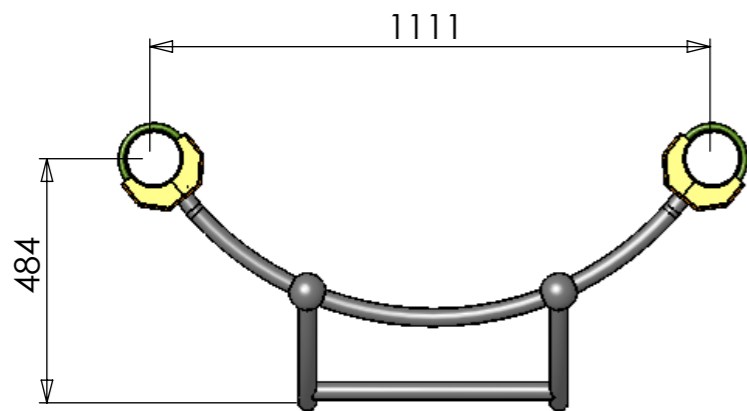
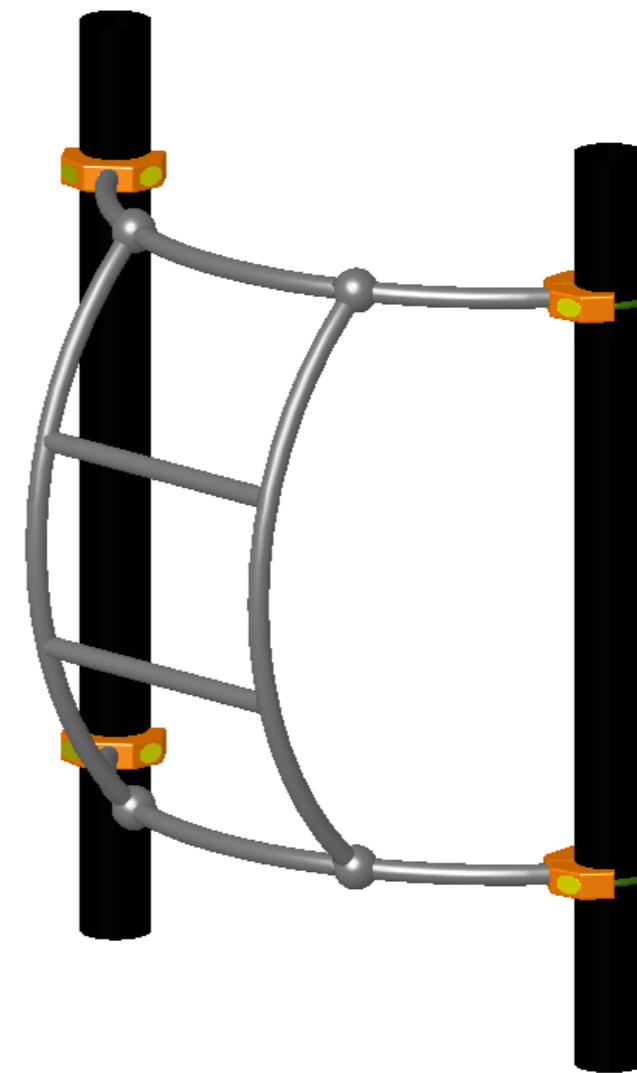
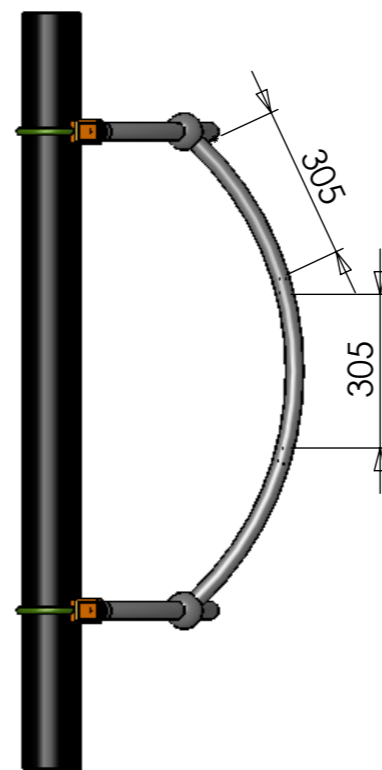
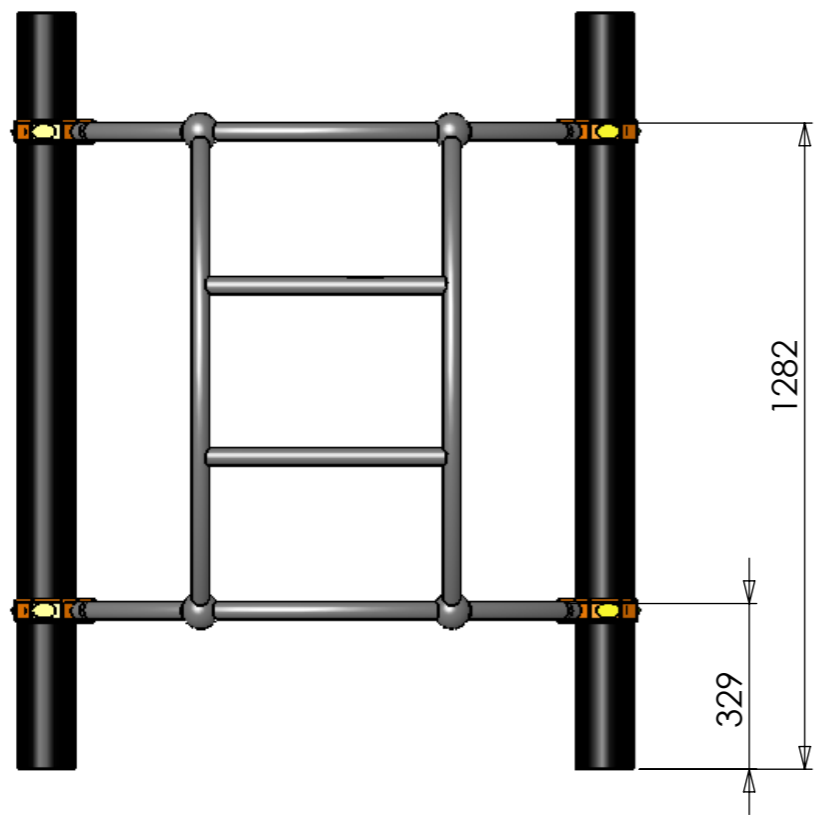

					Matière	Désignation	Ech		
						Echelle	1:15		
						Gamme	Atoll	Page	
						Plan		2	
			Ind	Date	Dessiné par Bois V.	Réf com.	Réf.		
				20/12/2007	Validé par Fournier R.		A41		



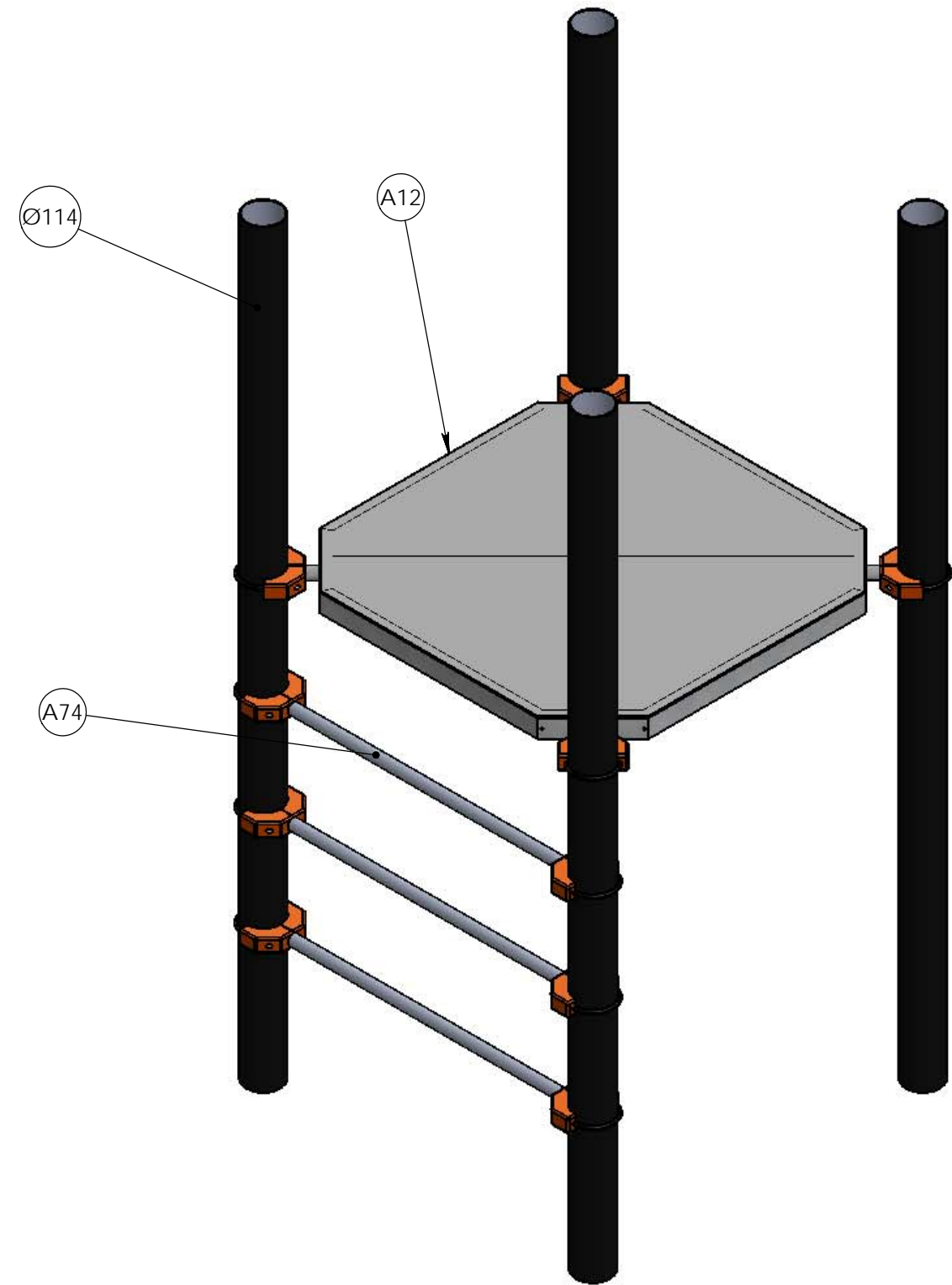
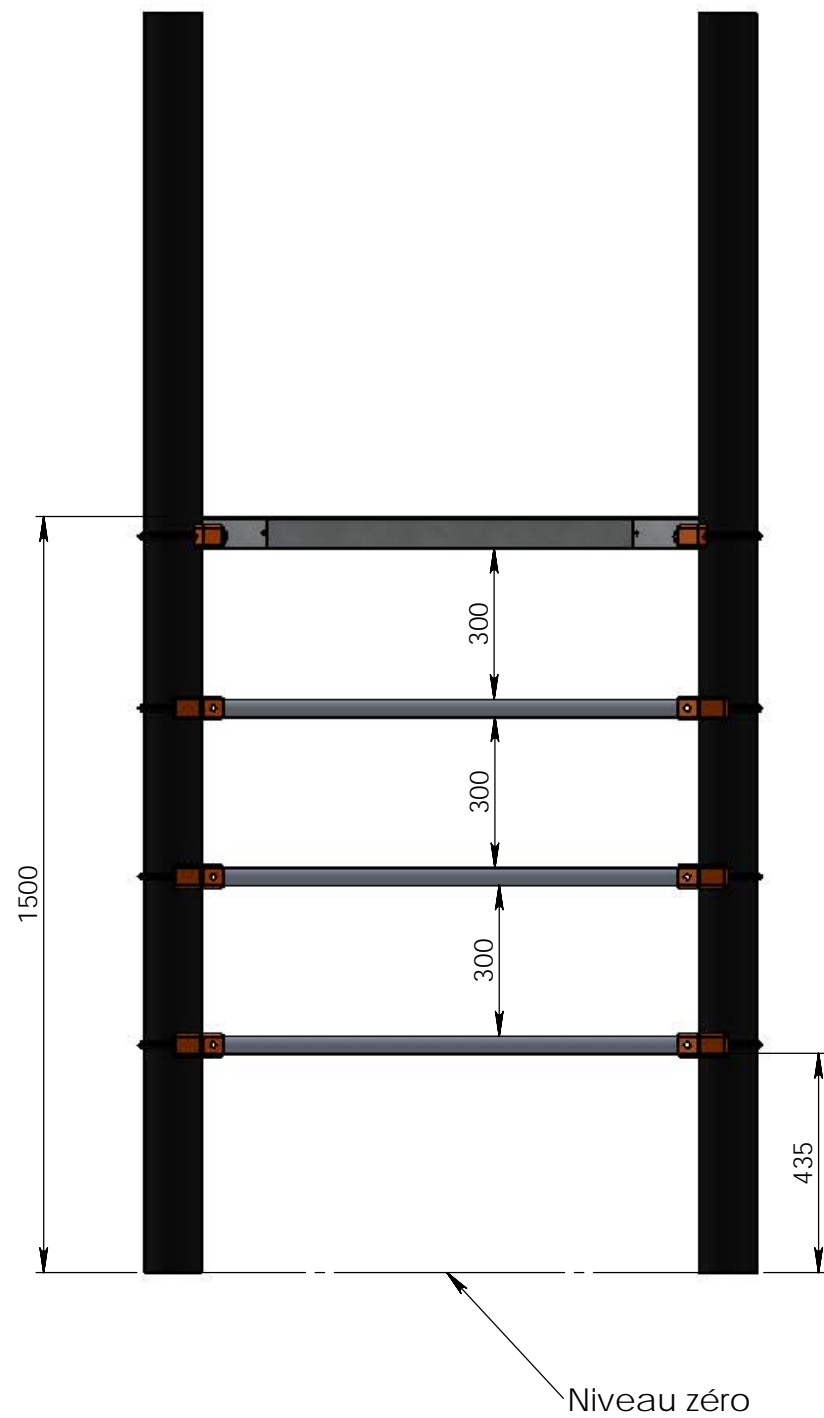



montage:

1. Après avoir dresser la tour dans les trous de scellement et réglé la hauteur du plancher.
2. Pré monté les demies coquilles sur les barres.
3. Faire une amorce de serrage.
4. Placer ensuite les barreaux entre les poteaux, et ajouter les brides.
5. Faire une amorce de serrage.
6. Régler la distance entre chaque barreaux.
7. Serrer l'ensemble correctement.

Matière: xxx
Couleur: xxx

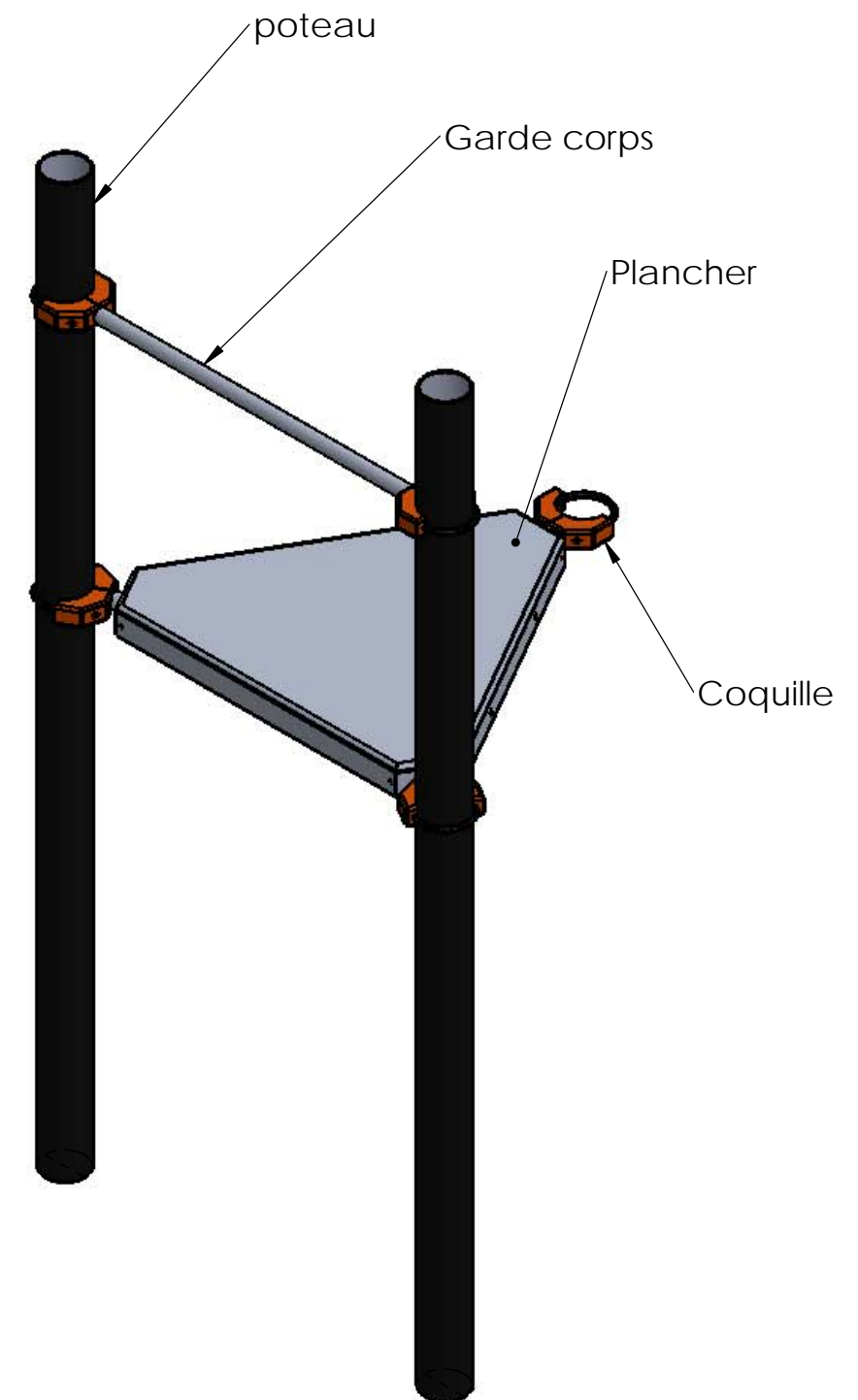
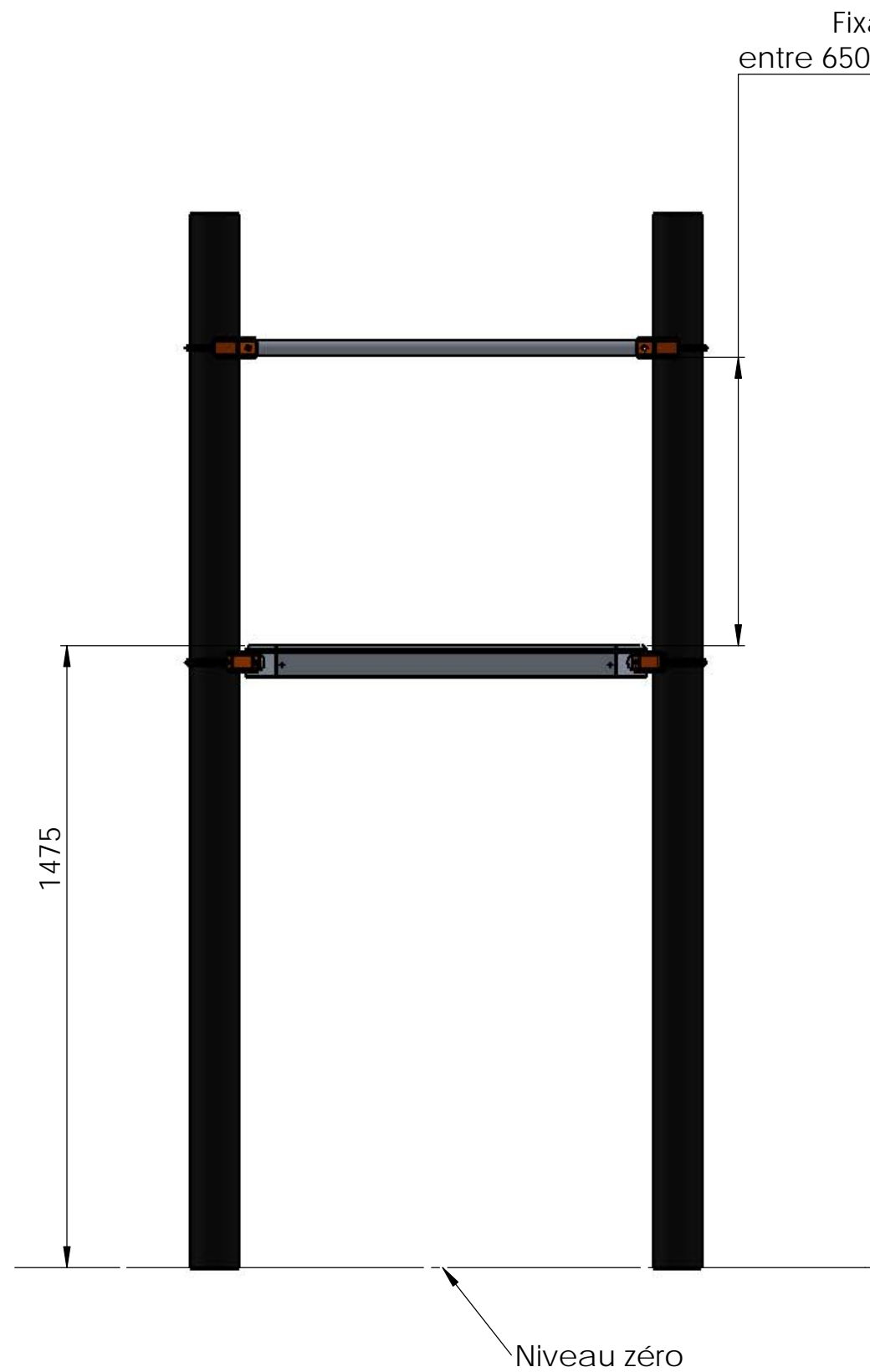
REV.	DESCRIPTION		DATE	Dessinateur
	Plan: MONTAGE	Désignation: Instruction de montage	IE:00	A3 Ech: 1/
	Dessinateur: L.E.	Référence: Espalier A74		
	Date création: 08/03/2013	Ensemble: Montage espalier sur A12 1.50m		
	TRANSALP Tel.:0476647518 Fax :0476647979 Quartier de la gare 38470 L'ALBENC		Gamme: Atoll'tenn	



Plan: FABRICATION	Désignation: Montage garde corps	IE: 00
Dessinateur: L.E.	Référence: A74	A3 Ech: 1/
Date: 19-10-2011	Ensemble: XXX	 jeux & équipements sportifs urbains
TRANSALP Tel.:0476647518 Fax :0476647979 Quartier de la gare 38470 L'ALBENC	Gamme: Atoll	