

## Fiche technico-sportive

Mai 2020



ref. AC 271 - Twist

+1.40m

max : 01



Objectifs :

Coordination



Renfo



Exercice principal :

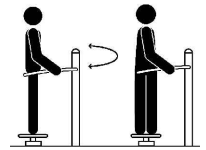

Pour plus d'exercices :



## Vue élévation et plan de masse

Hauteur de chute libre : 0.23 m

Zone d'évolution : 13.00 m<sup>2</sup>

Zone de sécurité libre de tout obstacle, à recouvrir entièrement de sol amortissant quand nécessaire.

Zone d'exercice : 3.80 m<sup>2</sup>

Zone de propreté à recouvrir d'un sol en "dur" pour un confort de pratique, quand HCL < 1m (non obligatoire).

✓ Installation autorisée      ● Sol amortissant obligatoire

AC 271 ▶

	Gazon	Terreau naturel	Béton, enrobé, stabilisé
HCL < 1m	✓	✓	✓
1m < HCL < 1.20m	✓	✓	●
1.20m < HCL < 1.50m	✓	●	●
HCL > 1.50m	●	●	●

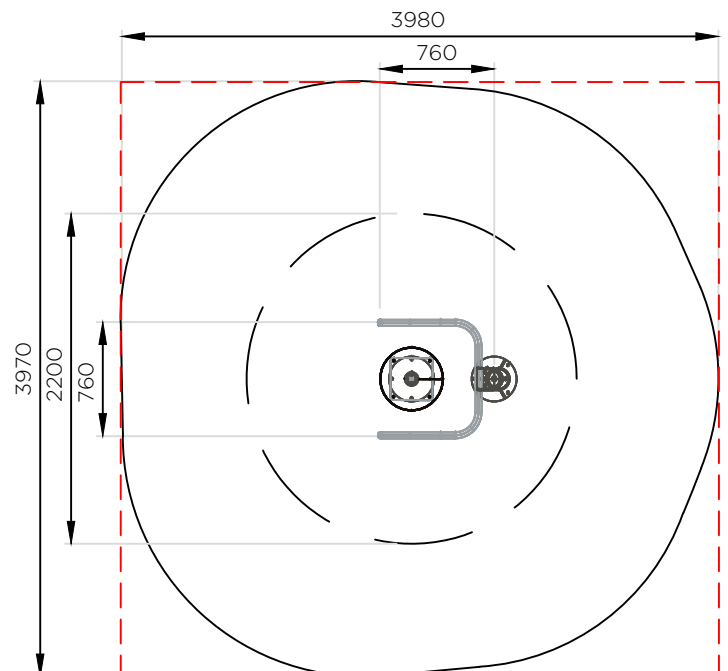
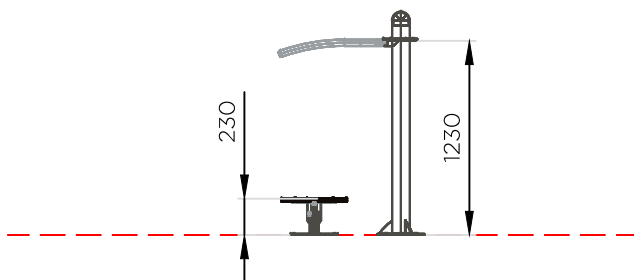

## Matériaux

**ACIER thermolaqué** : poteaux Ø114mm

**HPL (stratifié compact ép.13 mm)** : plateau

**INOX** : main courante

## Livraison, pose, montage

Réf. Notice	<b>NAC271</b>
Installation	<b>0.5 heure / 2 personnes</b>
m <sup>3</sup> de béton	<b>0.128 m<sup>3</sup></b>

Palettisation | **1 palette / 1.2 x 1.0 m**

Poids de la pièce la plus lourde | **-- Kg** | Poids total | **--- Kg**

## Scellements possibles

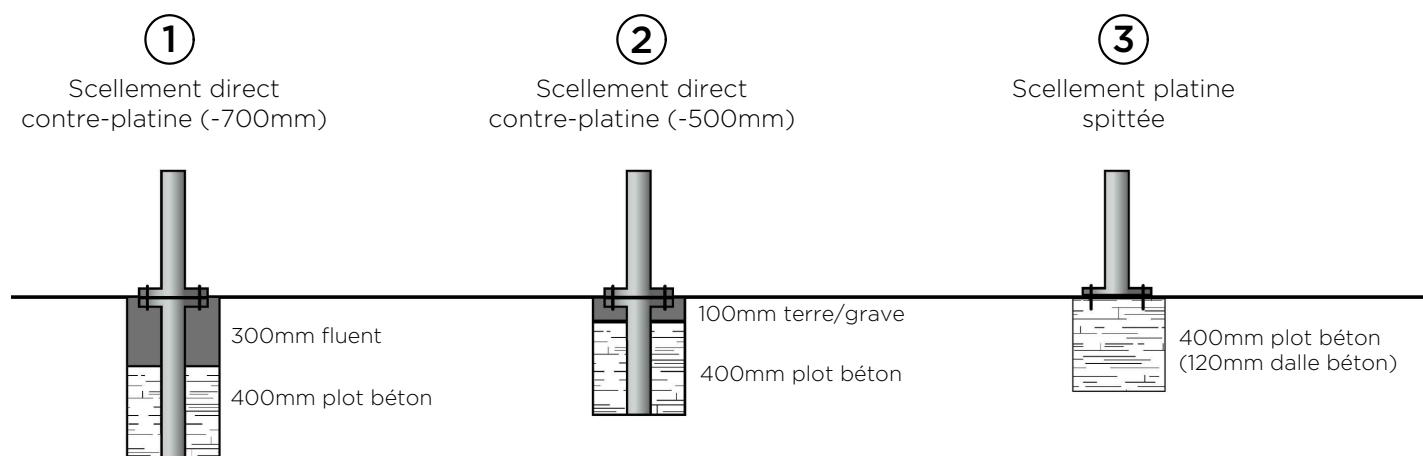

## Contrôle, entretien et maintenance

TRANSALP préconise d'effectuer :

- **un contrôle visuel hebdomadaire**
  - intégrité de l'équipement
  - respect des zones de sécurité (pas d'obstacle)
- **un contrôle fonctionnel trimestriel**
  - stabilité et fonctionnement de l'équipement
- **un contrôle principal annuel**
  - état des scellements
  - sûreté de l'utilisation

