

## Fiche technico-sportive

Dec. 2021

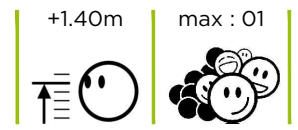

ref. **AC-271 - Twist**



Objectifs :

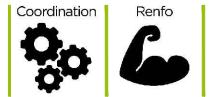

Exercice principal :

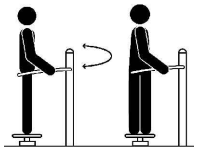

Pour plus d'exercices :



## Vue élévation et plan de masse

**Hauteur de chute libre** : 0.23 m

**Zone d'évolution** : 13.00 m<sup>2</sup>

Zone de sécurité libre de tout obstacle, à recouvrir entièrement de sol amortissant quand nécessaire.

**Zone d'exercice** : 3.80 m<sup>2</sup>

Zone de propreté à recouvrir d'un sol en "dur" pour un confort de pratique, quand HCL<1m (non obligatoire).

	Sol amortissant obligatoire		
	Gazon	Terreau naturel	Béton, enrobé, stabilisé
AC-271 → HCL < 1m	✓	✓	✓
1m < HCL < 1.20m	✓	✓	●
1.20m < HCL < 1.50m	✓	●	●
HCL > 1.50m	●	●	●

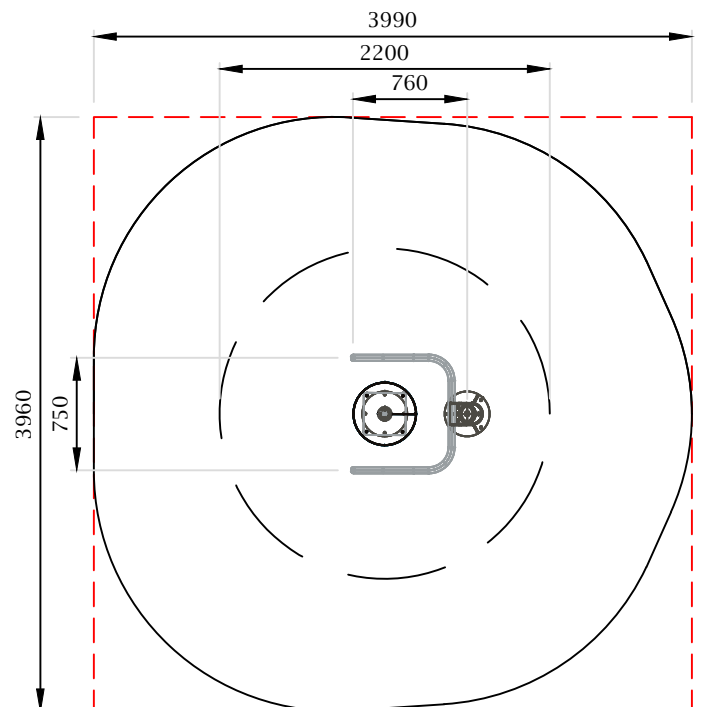
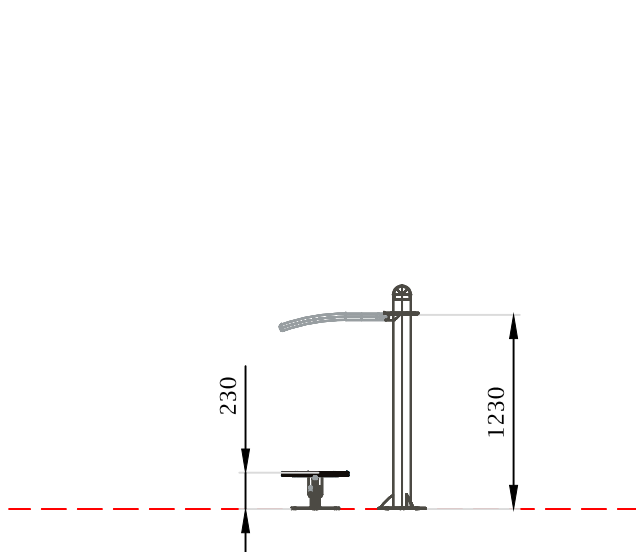

## Matériaux

**ACIER thermolaqué** : poteaux Ø114mm

**HPL (stratifié compact ép.13 mm)** : plateau

**INOX** : main courante

## Livraison, pose, montage

Réf. Notice	<b>AC-271_NOTICE</b>
Installation	<b>0.5 heure / 2 personnes</b>
m <sup>3</sup> de béton	<b>0.144 m<sup>3</sup></b>

Palettisation | **1 palette / 1.0 x 0.8 m**

Poids de la pièce la plus lourde	<b>19 Kg</b>	Poids total	<b>33 Kg</b>
----------------------------------	--------------	-------------	--------------

## Scellements possibles

①

Scellement direct contre-platine (-700mm)

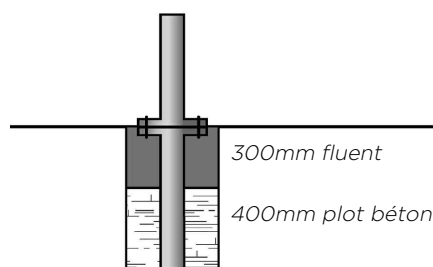

②

Scellement direct contre-platine (-400mm)

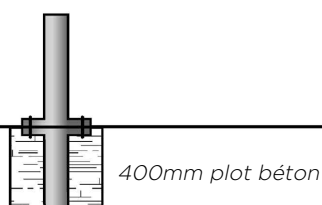

③

Scellement platine spittée

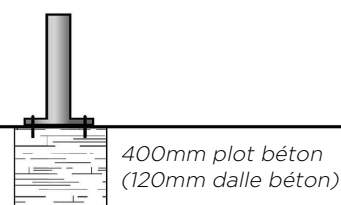

## Contrôle, entretien et maintenance

TRANSALP préconise d'effectuer :

- un **contrôle visuel hebdomadaire**
  - intégrité de l'équipement
  - respect des zones de sécurité (pas d'obstacle)
- un **contrôle fonctionnel trimestriel**
  - stabilité et fonctionnement de l'équipement
- un **contrôle principal annuel**
  - état des scellements
  - sûreté de l'utilisation

