

Fiche technico-sportive

Fév. 2021



Fitness

ref. SF-1300 - Station Pacto à poids de corps

+1.40m

3 à 6



Objectifs :



Pour plus d'exercices :



Vue élévation et plan de masse

Hauteur de chute libre : 1.00 m

Zone d'évolution : 21.00 m²

Zone de sécurité libre de tout obstacle, à recouvrir entièrement de sol amortissant quand nécessaire.

✓ Installation autorisée ● Sol amortissant obligatoire

SF-1300 ▶

	Gazon	Terreau naturel	Béton, enrobé, stabilisé
HCL < 1m	✓	✓	✓
1m < HCL < 1.20m	✓	✓	●
1.20m < HCL < 1.50m	✓	●	●
HCL > 1.50m	●	●	●

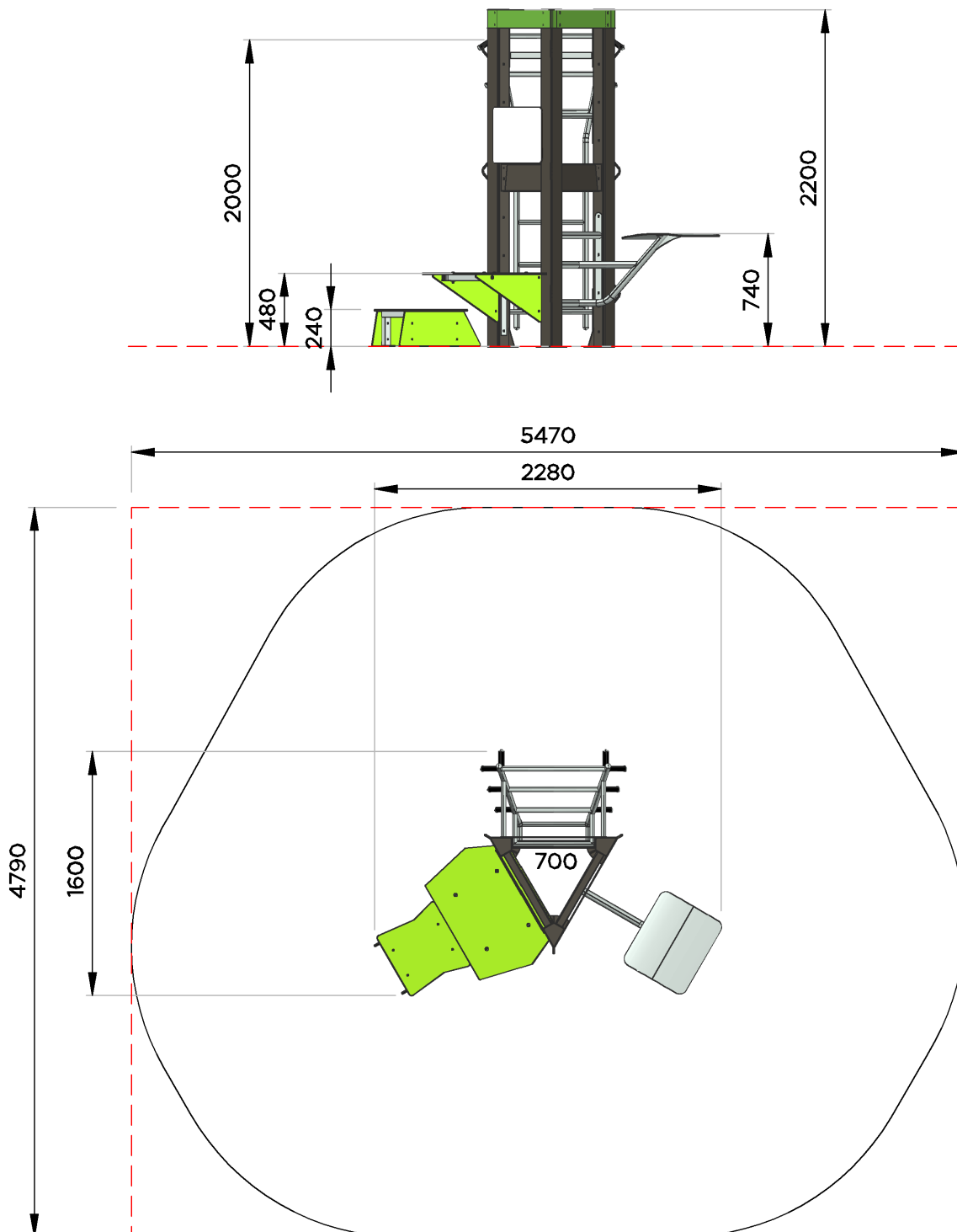

Fiche technico-sportive

ref. SF-1300 - Station Pacto à poids de corps

Agrès x 03

Exercices x 27

Pour plus d'exercices :



Panneau d'informations générales
Réf 300L



Double marche
Réf SF-ST
Pliométrie

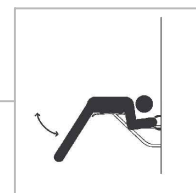
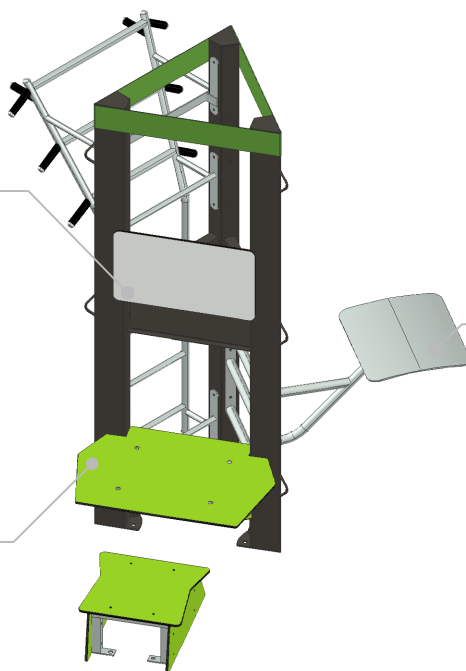

Banc lombaire
Réf SF-BL
Relevés de jambes

Anneaux d'accroche
Elastique / Sangle TRX

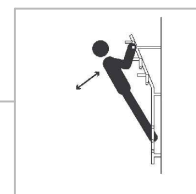
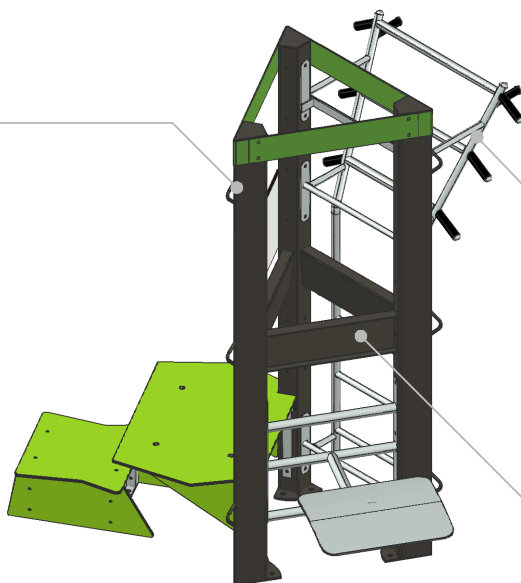

Espalier
Réf SF-BT
Tractions assistées

Support smartphone
Consignes d'exercices

Fiche technico-sportive

ref. **SF-1300** - Station Pacto à poids de corps

Matériaux

ACIER : poteaux

HPL : zones d'appui / toiture (option) / étagères (option)

INOX : agrès / support smartphone / Bandeau supérieur

Options

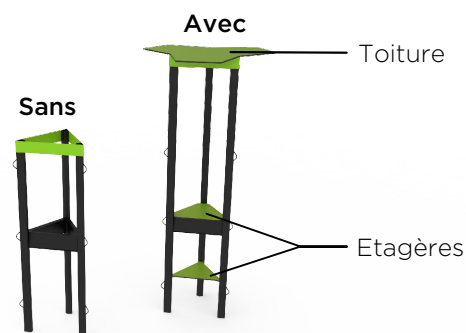

Extensions référence : toiture "-t", étagères "-e", les deux "-te"

Livraison, pose, montage

Réf. Notice	SF-1300_NOTICE
Installation	1 heure / 2 personnes
m ³ de béton	0.244 m³

Scellement possible

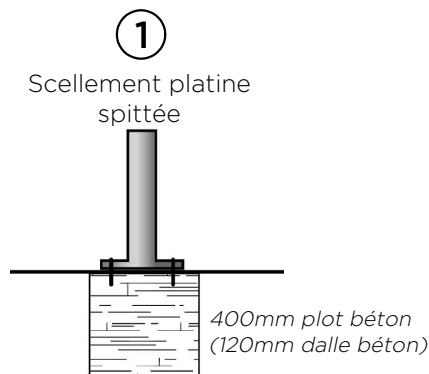

Contrôle, entretien et maintenance

TRANSALP préconise d'effectuer :

- un **contrôle visuel hebdomadaire**
 - intégrité de l'équipement
 - respect des zones de sécurité (pas d'obstacle)
- un **contrôle fonctionnel trimestriel**
 - stabilité et fonctionnement de l'équipement
- un **contrôle principal annuel**
 - état des scellements
 - sûreté de l'utilisation

