

NOTICE CONSTRUCTEUR

A. Implantation

A.1 IDENTIFICATION DU JEU

Nom de la gamme : **BIBOU** Référence : **BS-637**
Nom du jeu : **Bac à sable tortue de mer**
Nom du fournisseur : **SA Transalp**
Adresse du fournisseur : **179 route de Faverge**
Code postal : **38470** Ville : **L'ALBENC**
Téléphone : **04.76.64.75.18** Télécopie : **04.76.64.79.79**
Email : **info@transalp.fr**

A.2 USAGE - IMPLANTATION

Tranche d'âge : **+ 2 ans**

Zone d'évolution préconisée : **Environ 36.00 m² (voir plan n° BS-637 pour détails)**
Zones et sols de sécurité facultatifs selon FDS-54-203

Zone d'implantation conseillée : **Terrain plat, stable et nivelé**

Remarque : **Une zone d'évolution autour du jeu doit être laissée libre de tout obstacle**

Nature du sol de réception : **Gazon si hauteur de chute inférieure à 1m**
Dalles ou sol amortissant, pour tout équipement dont le HCL est supérieur à 1m, le HIC du sol doit être supérieur ou égal au HCL de l'équipement.

Remarque : **Les sols nécessitent un entretien en particulier les sols fluents, aux niveaux de remplissage des matériaux meubles particuliers (vérification du niveau zéro).**
Les sols des zones d'évolution doivent être exempts d'arêtes vives et de saillies.

Nature des fondations : **Sans objet**

Masse du jeu (en Kg) : **260 Kg (sans le sable)**

A.3 Implantation & montage

Nous recommandons aux personnes s'occupant de la pose de prêter attention aux dangers spécifiques que courent les enfants lorsque l'installation ou le démontage de l'installation est incomplet, ainsi qu'en cours d'opérations de réparation ou d'entretien.

Utiliser les instructions d'implantation du plan BS-637.

A.4 Maintenance

La fréquence d'inspection varie en fonction du type d'équipement ou des matériaux utilisés et dépend d'autres facteurs tels que : utilisation intensive, vandalisme, climat, âge de l'équipement...

A.4.1 Nettoyage Transalp préconise :

- | | |
|-----------------------------------|--------------------------|
| - Fréquence : | Trimestrielle |
| - Produits à utiliser : | Eau savonneuse |
| - Dosage, pression, température : | Maxi 40 bars et Maxi 30° |
| - Procédés : | Pompe pression à eau |

A.4.2 Contrôle visuel de routine

Contrôle destiné à identifier les risques manifestes qui peuvent résulter d'actes de vandalisme, de l'utilisation ou des conditions météorologiques.

Eléments à contrôler :

- Propreté - état du sol - entretien du niveau 0- fixations au sol –
- Taux d'usure des pièces mobiles - pièces manquantes –
- Intégrité de la structure.

Fréquence : Hebdomadaire.

Nota : Après une première utilisation, lors de la période de rodage de 1 mois, il est conseillé de vérifier le serrage des différents organes (serrage des coquilles, vis de fixation...) hauteur des plates formes, stabilité de l'équipement.

A.4.3 Contrôle fonctionnel

Contrôle destiné à vérifier le fonctionnement et la stabilité de l'équipement.

Eléments à contrôler : Toutes pièces mobiles - pièces soudées.

Fréquence : Trimestrielle.

Moyen :

- Visuellement.
- Mètre (pour HCL).
- Clés (serrage).
- Niveau à bulle.

A.4.4 Contrôle principal

Contrôle destiné à vérifier le niveau global de sécurité de l'équipement.

Eléments à contrôler :

- Traces de corrosion – niveau zéro des sols fluents
- Tout élément ayant fait l'objet de réparation.

Fréquence : Annuelle.

Prescriptions pour remise en service suivant norme EN 1176-1 : 2017

La réception de la réparation doit être effectuée par du personnel formé et habilité à vérifier la conformité des structures suivant la norme EN 1177 : 2018

Remontage et fixation au sol selon notice d'installation ci-dessus.

Les pièces de rechange doivent être les pièces originales de Transalp.

- Pièces détachées s'adresser : SA TRANSALP -- 179 route de Faverge -- 38470 L'ALBENC

B. Colisage

B.I Fournitures

Qté	DESIGNATION
1	Bac à sable (bois pré monté en atelier)
2	Ailes HPL réf. BS-637-06 et 07
1	Tête HPL réf. BS-637-05 + 635-09 (monté en atelier)
2	Assises HPL réf. BS-637-04 et 11
1	Tablette HPL BS-637-10
1	Support tablette HPL réf. 635-B
6	Pieds inox BS-635-C
2	Goupille de verrouillage 635-E
1	Plaque constructeur
1	Plaque tranche d'âge : + 2 ans
	Visserie
22	Equerres
2	TRCC 10x40
20	TRCC 8x80
1	TRCC 8x60
24	TRCC 8x25
6	MTH 8x30
1	Vis de peinture 7x50
1	STHC 10x20
57	Ecrous freins M8
57	Rondelles 8x25
2	Ecrous frein M10
2	Rondelles 10x20
6	Billes de manutention
2	Carrés nylon
58	BOTR noir
2	Goupilles de verrouillage
4	Chaînettes (2 lg 390mm / 2 lg 190mm)
4	Goupilles épingles

C. Montage

C.1 S'assurer des dimensions du terrain :

En se servant du plan Réf. BS-637 :

- Vérifier que la surface globale indiquée est bien disponible, et dans l'orientation prescrite.
- Vérifier la stabilité et la planéité du terrain.
- Vérifier que le positionnement de l'équipement respectera les zones de sécurité, en conformité avec les plans joints à cette notice.
- Vérifier la mise en sécurité du terrain afin d'éviter tout accident lors de l'installation de l'équipement.

C.3 Montage de la structure :

- Faire l'inventaire des colis

Temps de montage :

Matériel : pelle, pioche, truelle, cordeau, niveau, marteau, mètre, pince multiprise, jeux de clés à pipe, à cliquet et clés mâles pour vis 6 pans creux, cales en bois.

Montage du jeu

1. Suivre les plans joints à la notice.

CERTIFICAT DE CONFORMITE

CERTIFICAT/ZERTIFIKAT

Selon le Décret 94-699 (du 10 Aout 1994)

Decree 94-699(10/08/94)

Nach dem Dekret 94-699 (10/08/94)

Selon les normes NF EN 1176-1 (2017)

Standard NF EN 1176-1 (2017)

Normen NF EN 1176-1 (2017)

Fabricant/Titulaire du certificat : TRANSALP – 179 route de Faverge – 38470 L'Albenc
Manufacturer-Hersteller / Certificat owner-Inhaber

Désignation / Modèle : jeux de sable et de manipulation

Product / Model

Référence / Paramètres : 614/616/630/635/BS-636/BS-637

Reference / Artikelnummer

Tranche d'âge : de 1 à 6 ans (614/616/630) / 2 à 8 ans (635/BS636/637)

Age group / Altersgruppe

Rapport d'essai n° : RE2019-0016

Test report / Prüfbericht

Au vu des résultats figurants au rapport référencé n°RE2019-0016 l'article essayé est déclaré conforme aux exigences des documents de références.

Date : 8 Juillet 2019

MULLATIER Vincent
Responsable d'essais

Test manager / Ing.Prüfmanager



Ce certificat est délivré dans les conditions suivantes :

1. Toute modification de l'équipement testé, de sa configuration (pièces détachées, etc..) et de ses assemblages doit faire l'objet d'une demande d'extension d'attestation.
2. Il appartient au fabricant et/ou distributeur de s'assurer que tous les équipements de même type qu'il fabrique et/ou installe soient conformes au modèle bénéficiant du présent certificat de conformité.
3. Ce certificat porte exclusivement sur le seul équipement d'aire collective de jeux soumis à l'examen/l'essai faisant l'objet du rapport d'essai/d'examen référencé ci-dessus.
4. La conformité mentionnée ci-dessus est soumise au respect des règles d'implantation définies dans la notice du fabricant.
5. Il n'implique pas qu'une procédure de surveillance ou de contrôle de fabrication ait été mise en place par Enerjis.
6. Des copies peuvent être délivrées sur simple demande auprès du demandeur.

This certificate is issued under the following conditions :

1. *Any modification of the tested equipment, of its configuration (removable components, etc..) and of its assemblies shall be submitted to an application for extension of certificate.*
2. *The manufacturer and/or distributor, shall ensure that the manufacturing or installation process of all the equipment of the same type comply with the model subject to this certificate of conformity.*
3. *This certificate applies only to the playground equipment subject to the above mentioned examination/test report.*
4. *The above mentioned conformity is subject to the installation specifications mentioned in the manufacturer's instructions for use.*
5. *It does not imply that Enerjis has performed any surveillance or control of its manufacture.*
6. *Copies are available upon request by the applicant.*

Dieses Zertifikat wird unter folgenden Bedingungen ausgestellt :

1. *Jede Änderungen der geprüften Gerät, von seiner Gestaltung (Ersatzteile usw...) und von seinem Zusammenbau benötigt eine zertifikatsausdehnung.*
2. *Der Hersteller oder der Verteiler muss sich versichern, dass alle ähnliche Produkte, die er herstellt oder verkauft und/oder installiert, entsprechen dem Model bezüglich diesem Zertifikat.*
3. *Dieses Zertifikat ist nur für das Spielgerät mit seinem Prüfbericht gültig.*
4. *Dieses Zertifikat gilt nur für die Geräte, die nach den Montageanleitungen und Fundamentplänen des Herstellers installiert werden.*
5. *Dieses Zertifikat bringt damit nicht, dass eine Überwachungsverfahren oder Herstellungskontrolle von Enerjis aufgestellt wird.*
6. *Kopien sind nach Anfrage an dem Inhaber zur Verfügung.*

Fiche technico-ludique

Mars 2023

réf. **BS-637** - Bac à sable Tortue de mer



Jeu adapté aux malentendants



Jeu adapté aux handicaps mentaux



Bac à sable refermable.
Zones et sols de sécurité facultatifs selon FDS-54-203.

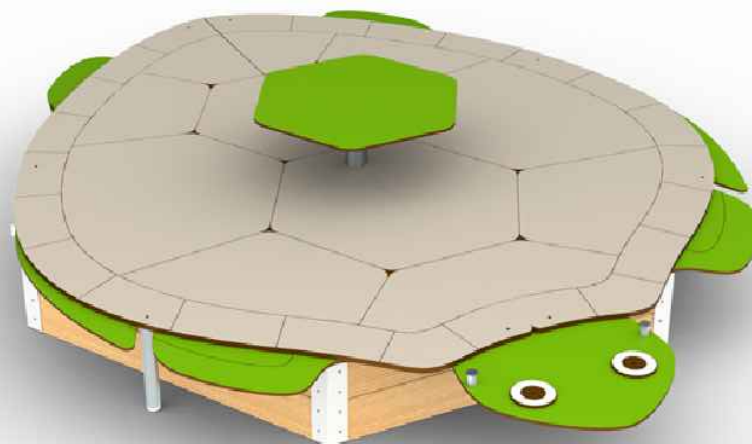

Vue élévation et plan de masse

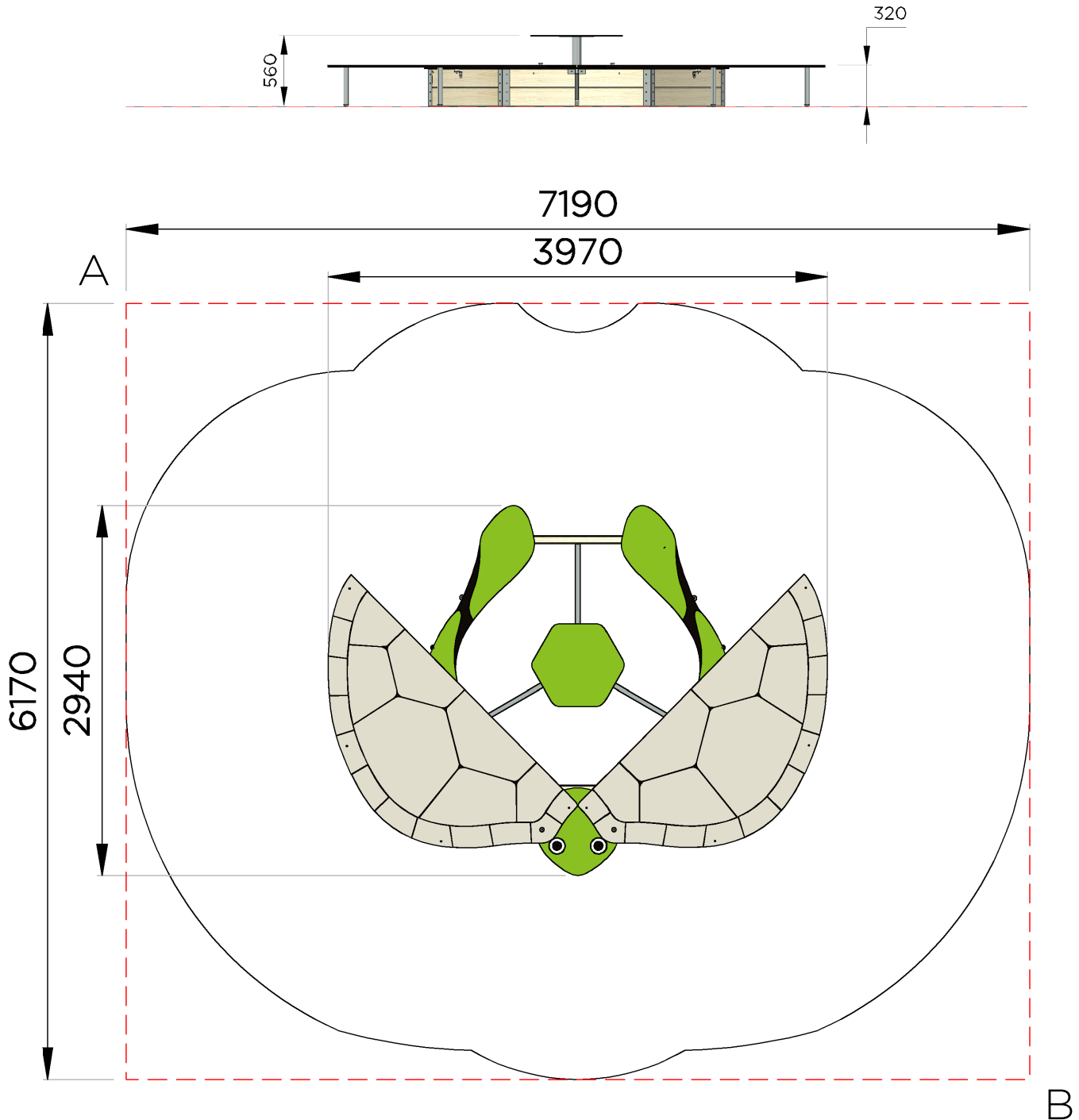

Zones et sols de sécurité facultatifs selon FDS-54-203.

Surface de la zone d'évolution

Diagonale AB = 9473 mm

Zone d'évolution totale : 36,00 m²

Fiche technico-ludique

réf. **BS-637** - Bac à sable Tortue de mer

Fonctions ludiques

x 4

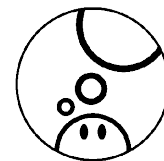

IMAGINER

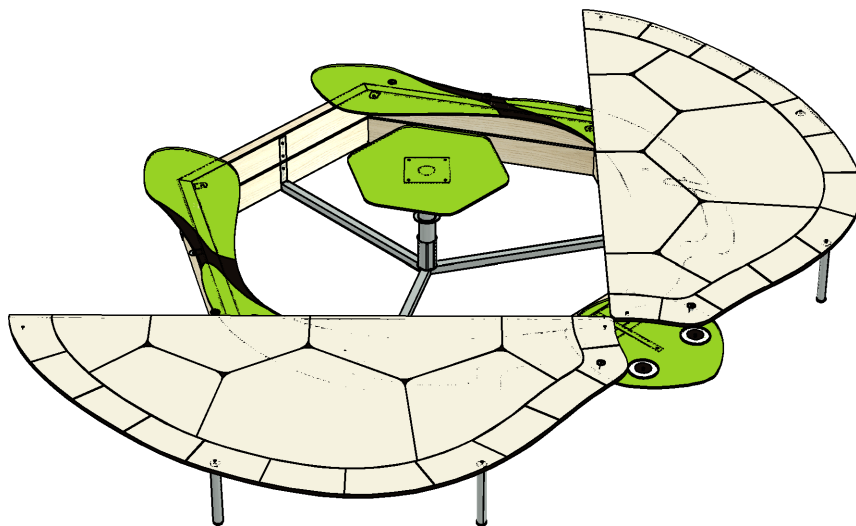

SOCIALISER

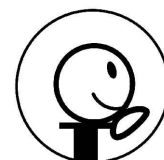
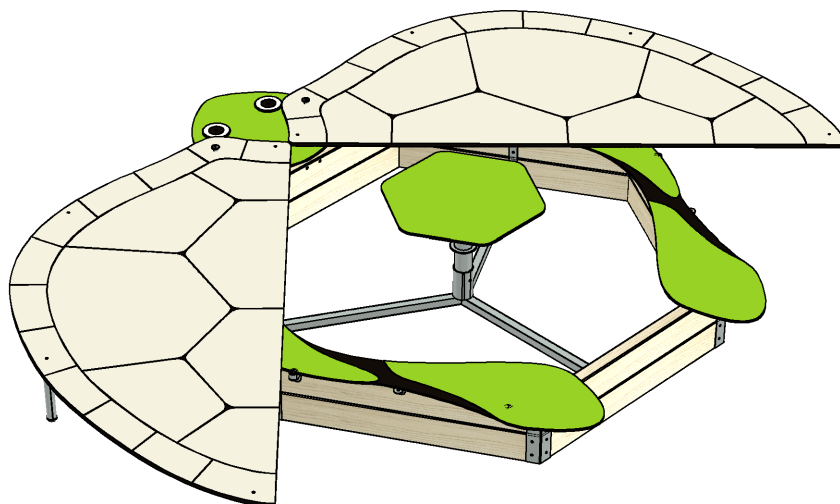

S'ASSEOIR



MANIPULER

Fiche technico-ludique

réf. **BS-637** - Bac à sable Tortue de mer

Matériaux

ALUMINIUM : poteaux 95 mm

HPL (stratifié compact ép.13 mm et 10 mm) : panneaux d'habillage / planchers / flans de toboggan / toiture

INOX : chassis / garde-corps / main courante / toboggan / mât pompier

Livraison, pose, montage

Réf. Notice

BS-637_NOTICE

Palettisation

1 palette / 3.2 x 2.6 m

Livré monté. Prévoir engin de manutention

Installation :
Nbr jour / H

4 heures / 2 personnes

m³ de sable

0.65 m³

Poids total

160 Kg



Contrôle, entretien et maintenance

TRANSALP préconise d'effectuer :

- un contrôle visuel hebdomadaire (effectué par la mairie)

Ce contrôle comprend :

- l'intégrité du jeu
- le respect des zones de sécurité (pas d'obstacle)
- la stabilité du jeu et de chaque agrès (monter sur le jeu et solliciter chaque agrès)

- un contrôle fonctionnel et annuel (effectué par un organisme certifié)



Plan de la zone d'évolution:

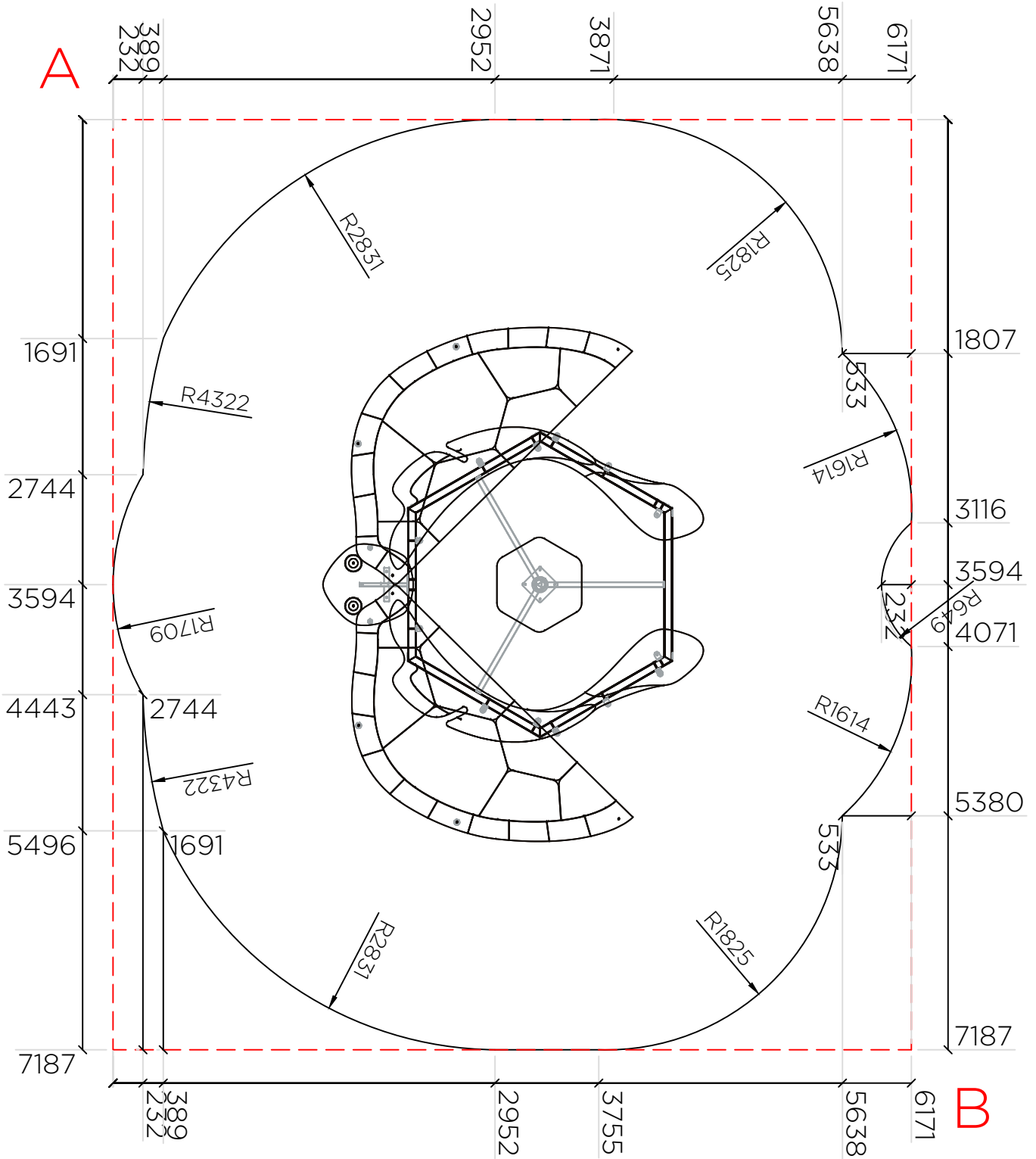

— : Zone d'impact

- - - : Prolongement des droites

- - - : Rectangle d'implantation

Diagonale AB = 9473 mm

NUMERO DE PIECE	DESCRIPTION	QTE	Couleur
635-A	Chassis (inox)	1	
635-B	Support tablette (inox)	1	
635-C	Pied (inox)	6	
635-E	Goupille de verrouillage	2	
BS-637-D	Fixation et pivot d'ailes Tortue (inox)	1	
475-11	Support tablette HPL	4	Vert
635-02	Equerre inox	6	
635-09	Décor Oeil HPL	2	Blanc
635-12	Carré nylon	2	
BS-637-04	HPL Assise tortue	1	Vert
BS-637-05	HPL Tête tortue	1	Vert
BS-637-06	HPL Carapace	1	Beige
BS-637-07	HPL Carapace	1	Beige
BS-637-10	HPL Tablette tortue	1	Vert
BS-637-11	HPL Assise tortue	1	Vert
Bouchon 40x27	Bouchon plastique	1	
Bouchon cache D36		2	
Equerre std	Equerre inox	22	
bille 1939-17	Bille de manutention (Manutan 1939M15)	6	
Goupille + chaine	Verrouillage 190 mm	2	
Goupille + chaine	Verrouillage 390 mm	2	
PLQ1	Plaque tranche d'âge + 1 an	1	
BS-COXI-01	HPL panneau bac à sable	1	Beige
BS-COXI-02	HPL panneau bac à sable	2	Beige
BS-TORT-03	HPL panneau bac à sable	2	Beige
BS-COXI-04	HPL panneau bac à sable	1	Beige

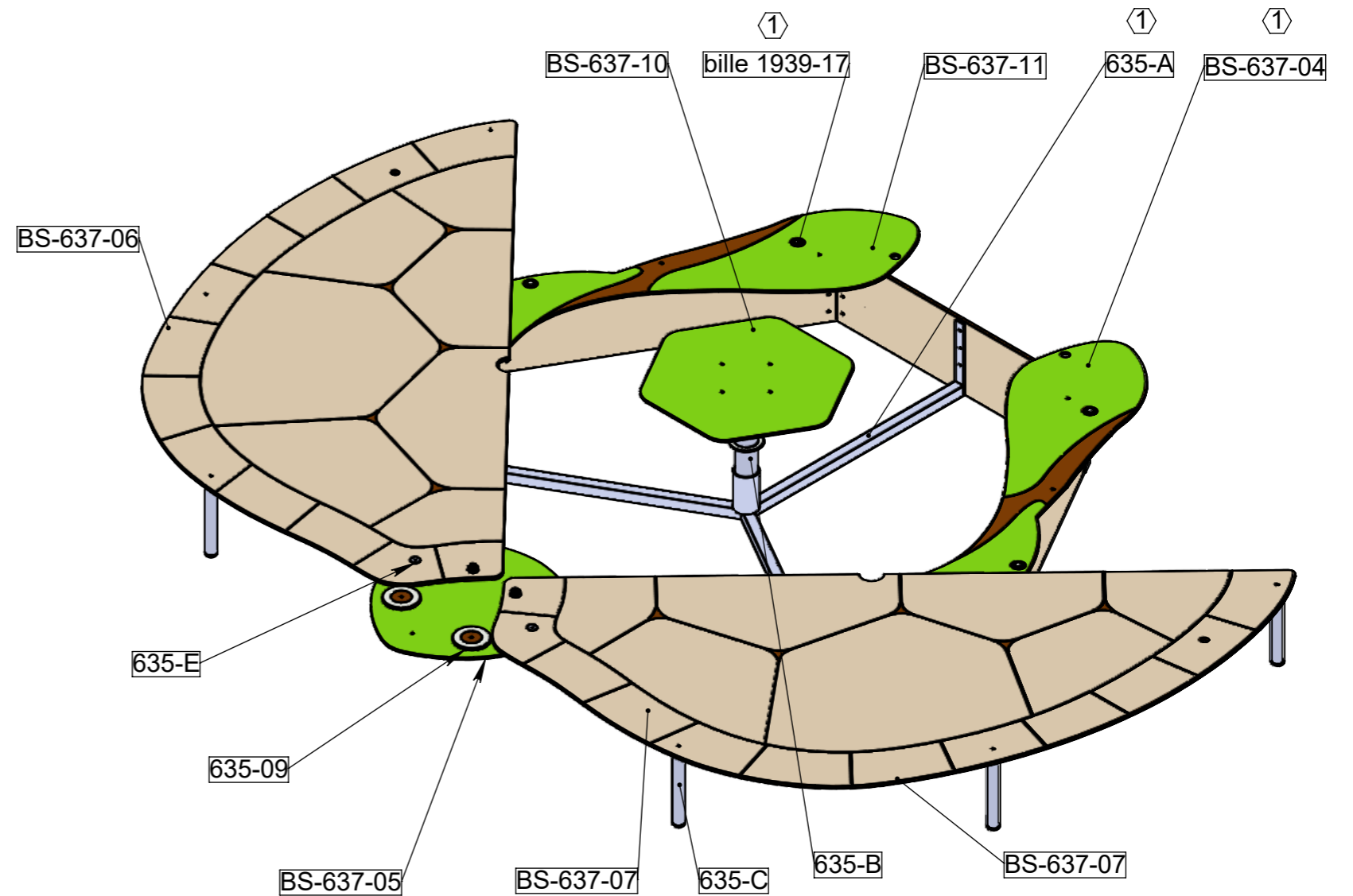

REVISIONS			
REV.	DESCRIPTION	DATE	APPROUVE
1	Remplacement bac bois par HPL. Variante avec panneau BS-TORT-03 Modification BS637-04 et 11 Allongement chassis 635-A	19/12/2022	DS
Plan: FABRICATION		Désignation: MONTAGE	
Dessinateur: DS		Référence: BS-637	
Date: 17/10/2022		Ensemble: BAC A SABLE TORTUE DE MER	
Matière: XXX		Gamme: BIBOU (13 mm)	
Couleur: XXX		TRANSALP Tel.:0476647518 Fax :0476647979 Quartier de la gare 38470 L'ALBENC	
		IE:01 A3 Ech: 1/ transalp jeux & équipements sportifs et bates	

DÉTAIL C
ECHELLE 1 : 8

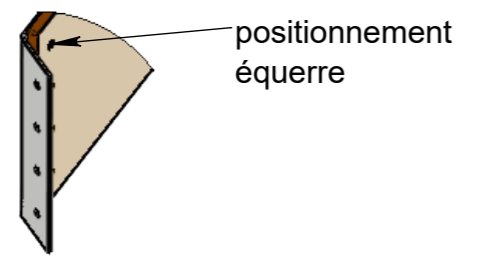

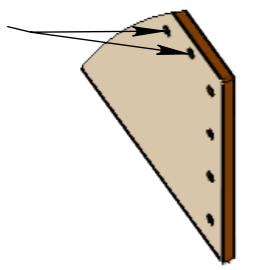

positionnement
équerres

DÉTAIL B
ECHELLE 1 : 8

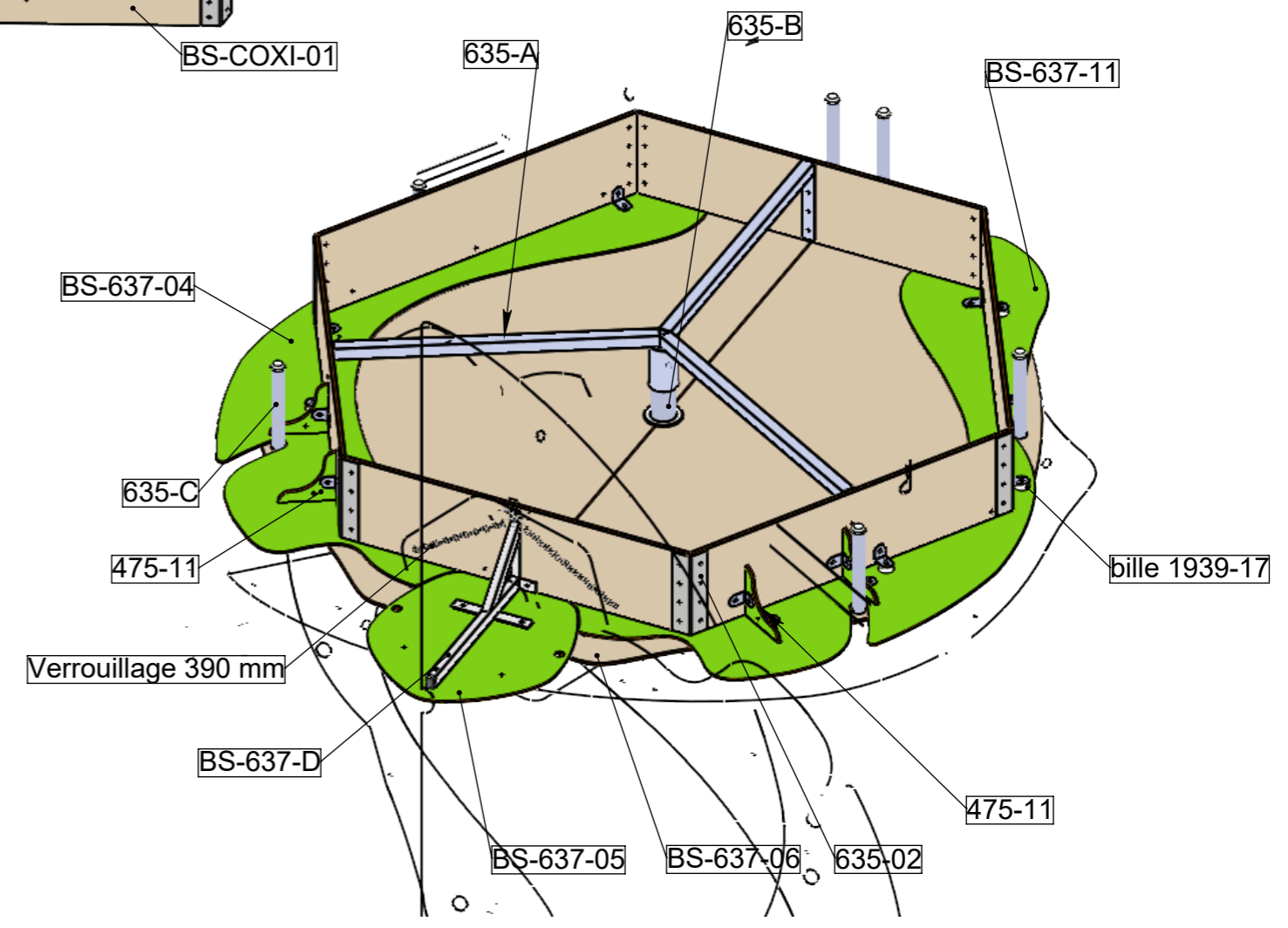
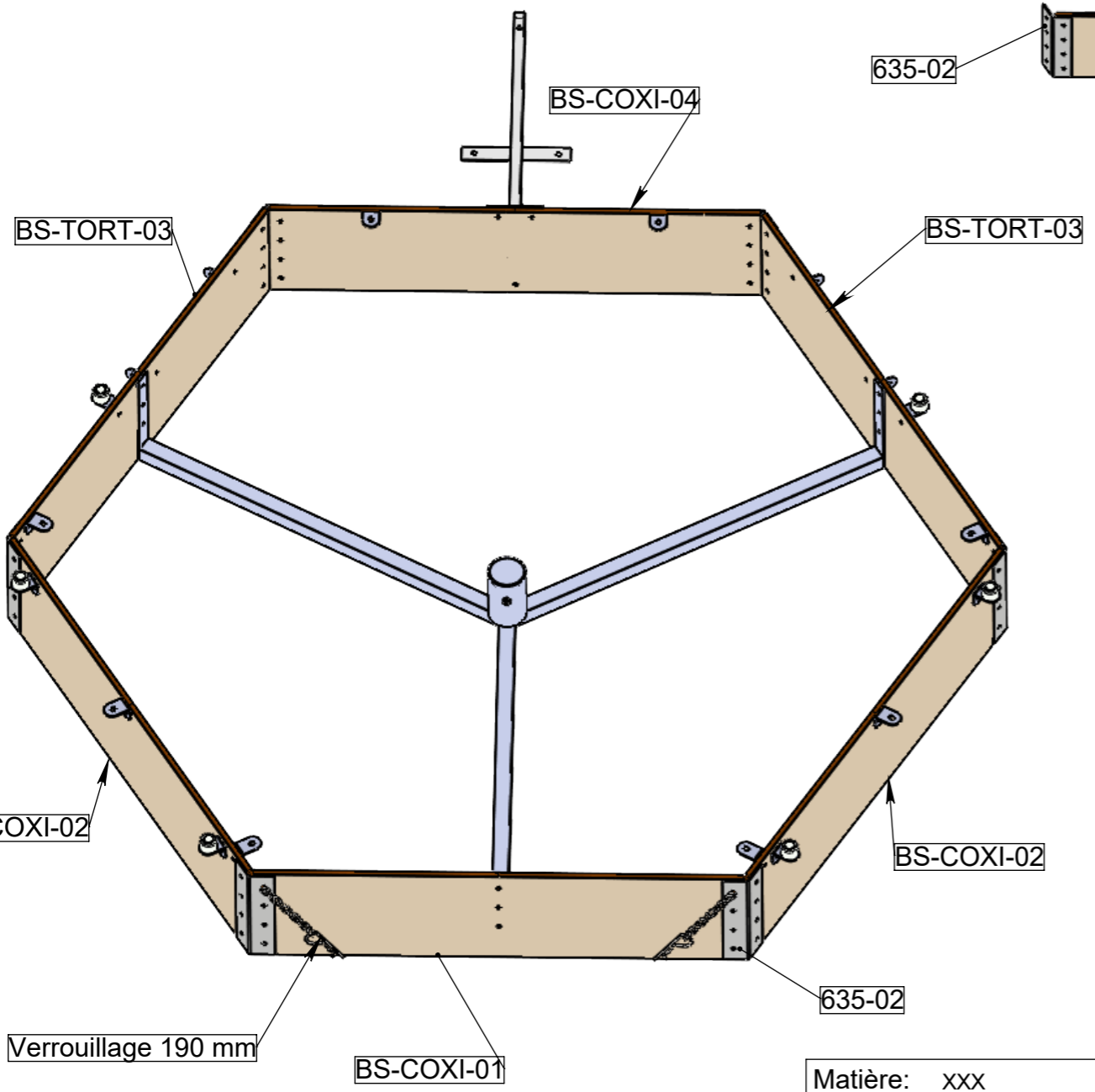
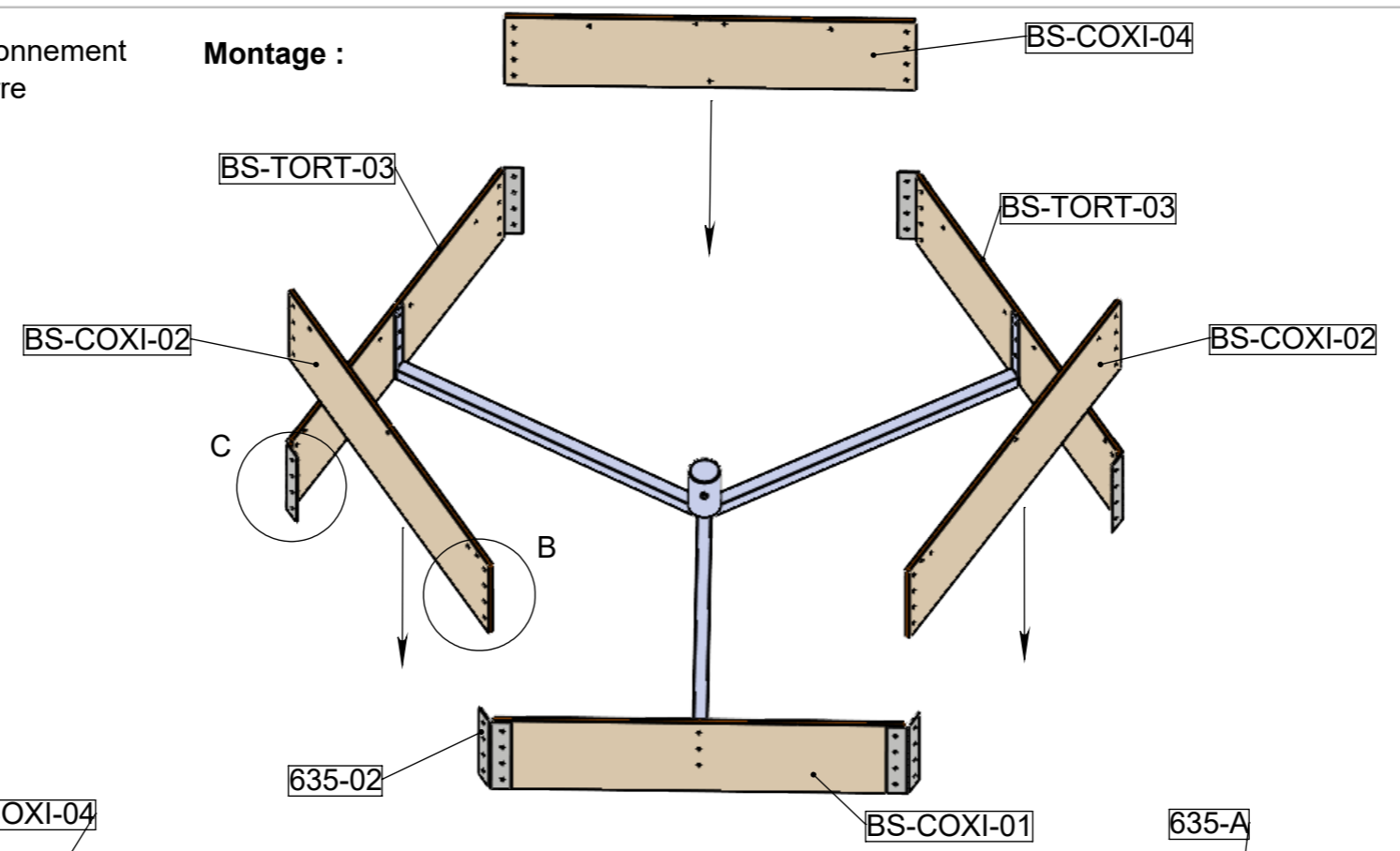

Montage :



Plan: FABRICATION	Désignation: MONTAGE	IE:01
Dessinateur: DS	Référence: BS-637	A3 Ech: 1/
Date: 17/10/2020	Ensemble: BAC A SABLE TORTUE DE MER	
Matière: xxx	Gamme: BIBOU (13 mm)	
Couleur: xxx	TRANSALP Tel.:0476647518 Fax :0476647979 Quartier de la gare 38470 L'ALBENC	

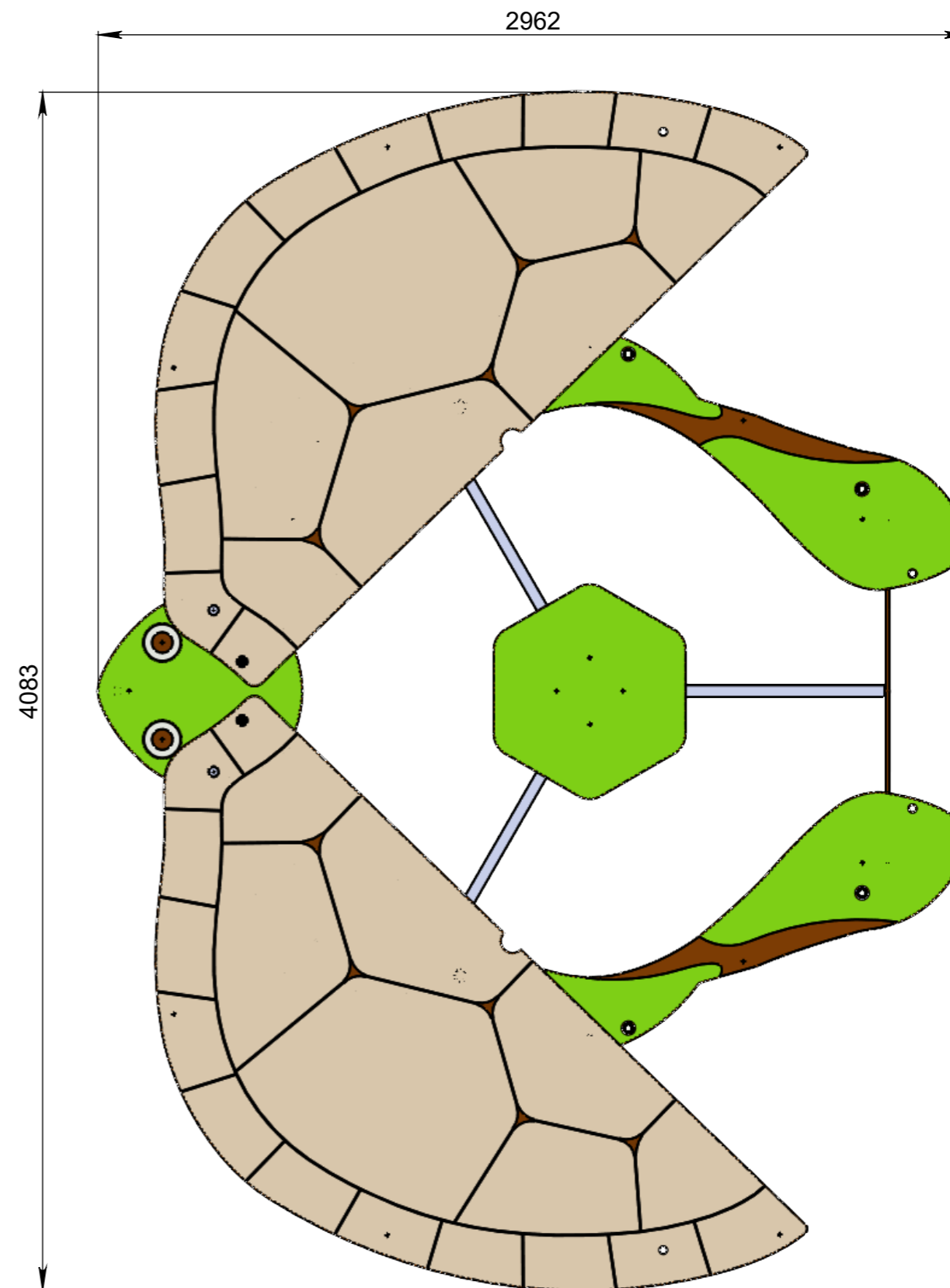
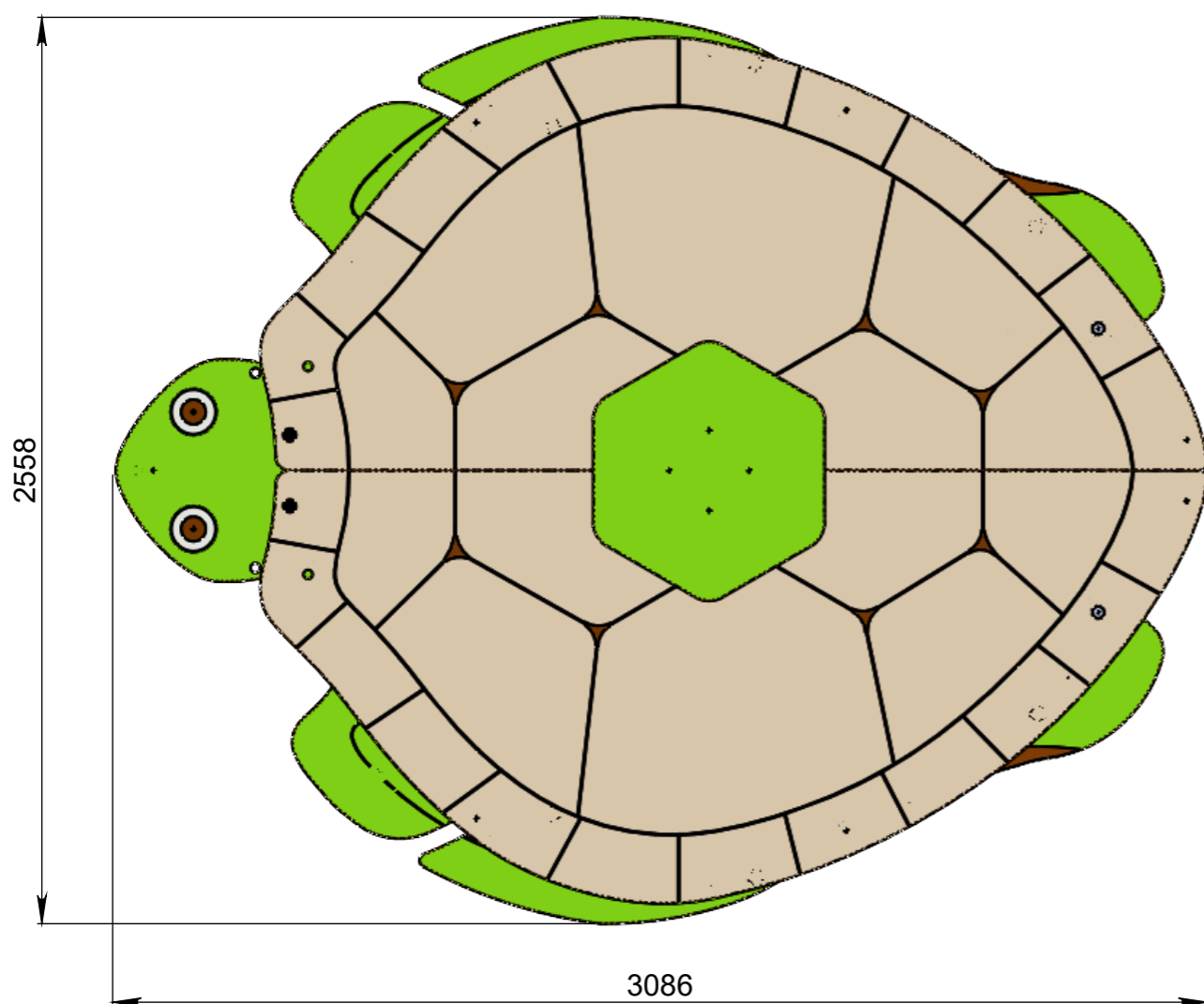
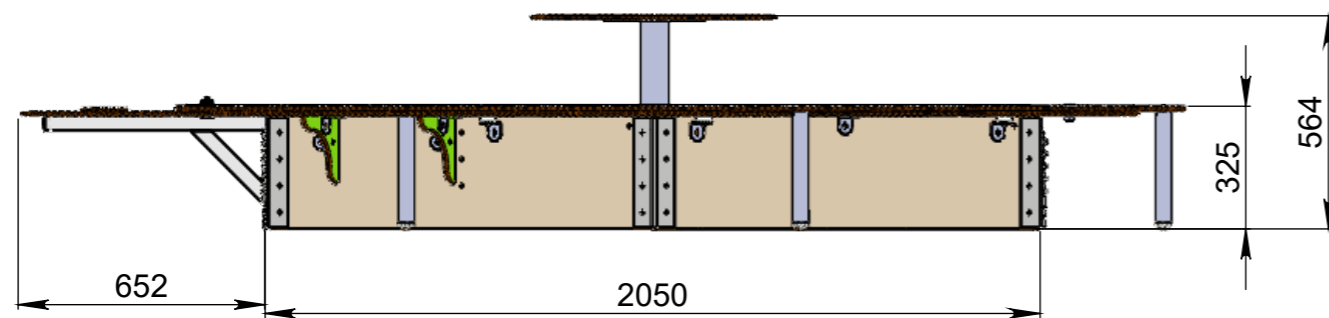

Matière: xxx
Couleur: xxx

Plan: FABRICATION
Dessinateur: DS
Date: 17/10/2020
TRANSALP Tel.:0476647518 Fax :0476647979
Quartier de la gare 38470 L'ALBENC

Désignation: MONTAGE
Référence: BS-637
Ensemble: BAC A SABLE TORTUE DE MER
Gamme: BIBOU (13 mm)

IE:01
A3 Ech: 1/
transalp
jeux & équipements sportifs en bois

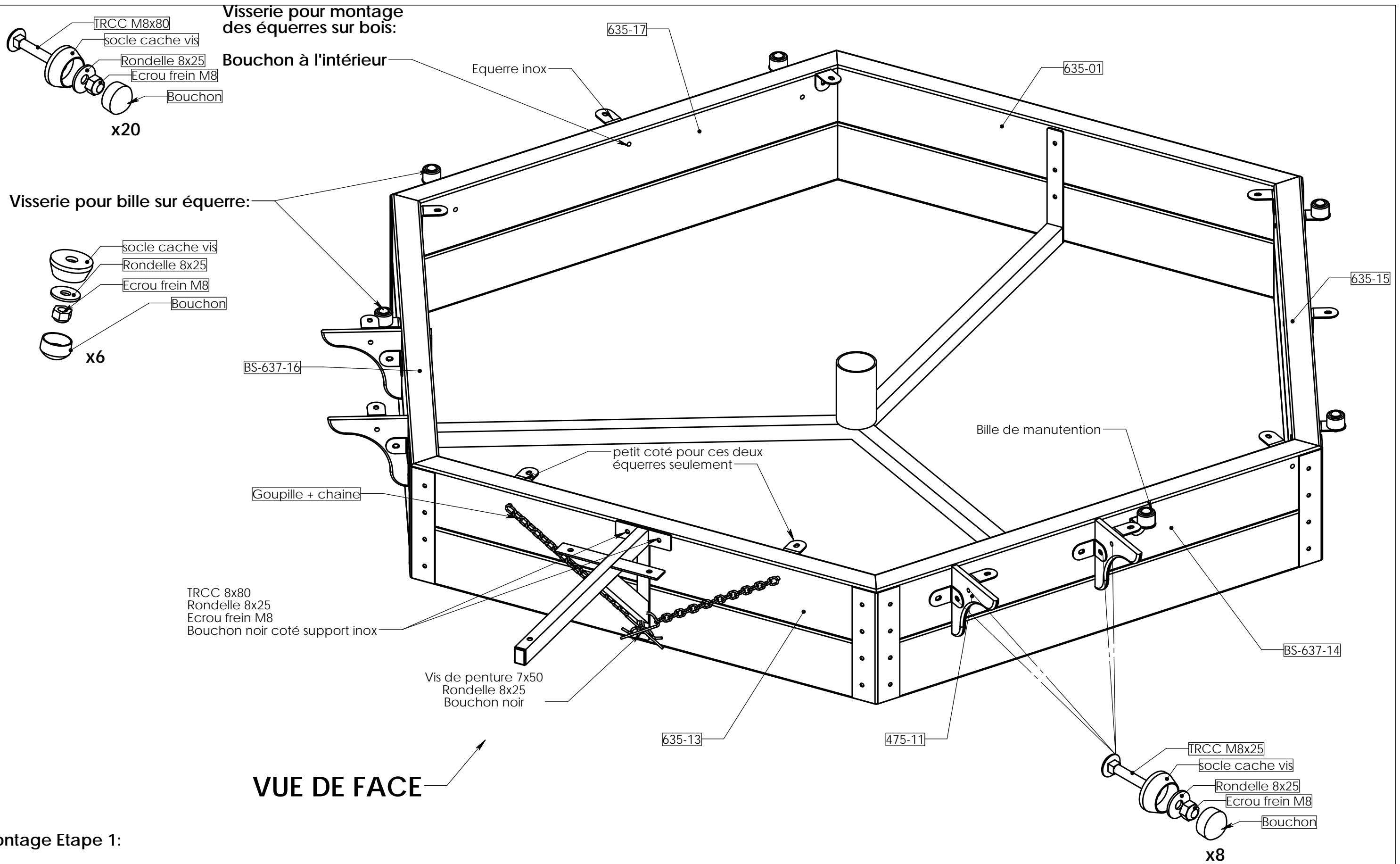

VUE DE FACE

Montage Etape 1:

- 1/ Monter les billes de manutention sur le grand coté des équerres sans bloquer complètement les écrous
- 2/ Positionner les équerres nues ainsi que celles comportant les billes sans bloquer complètement les écrous
- 3/ Fixer le support inox en alignant le haut par rapport au bois

REV.	DESCRIPTION		DATE	Dessinateur		
Plan:	FABRICATION	Désignation:	Principe de montage	IE:00		
Dessinateur:	MC	Référence:	.	Format Original A3		
Matière:	.	Date création:	02.11.2022	Ensemble:	MBS-637	
Couleur:	.	TRANSALP Tel.:0476647518 Fax :0476647979 119 Route de Faverges 38470 L'ALBENC	Ensemble:	MBS-637	Gamme:	BIBOU (13 mm)



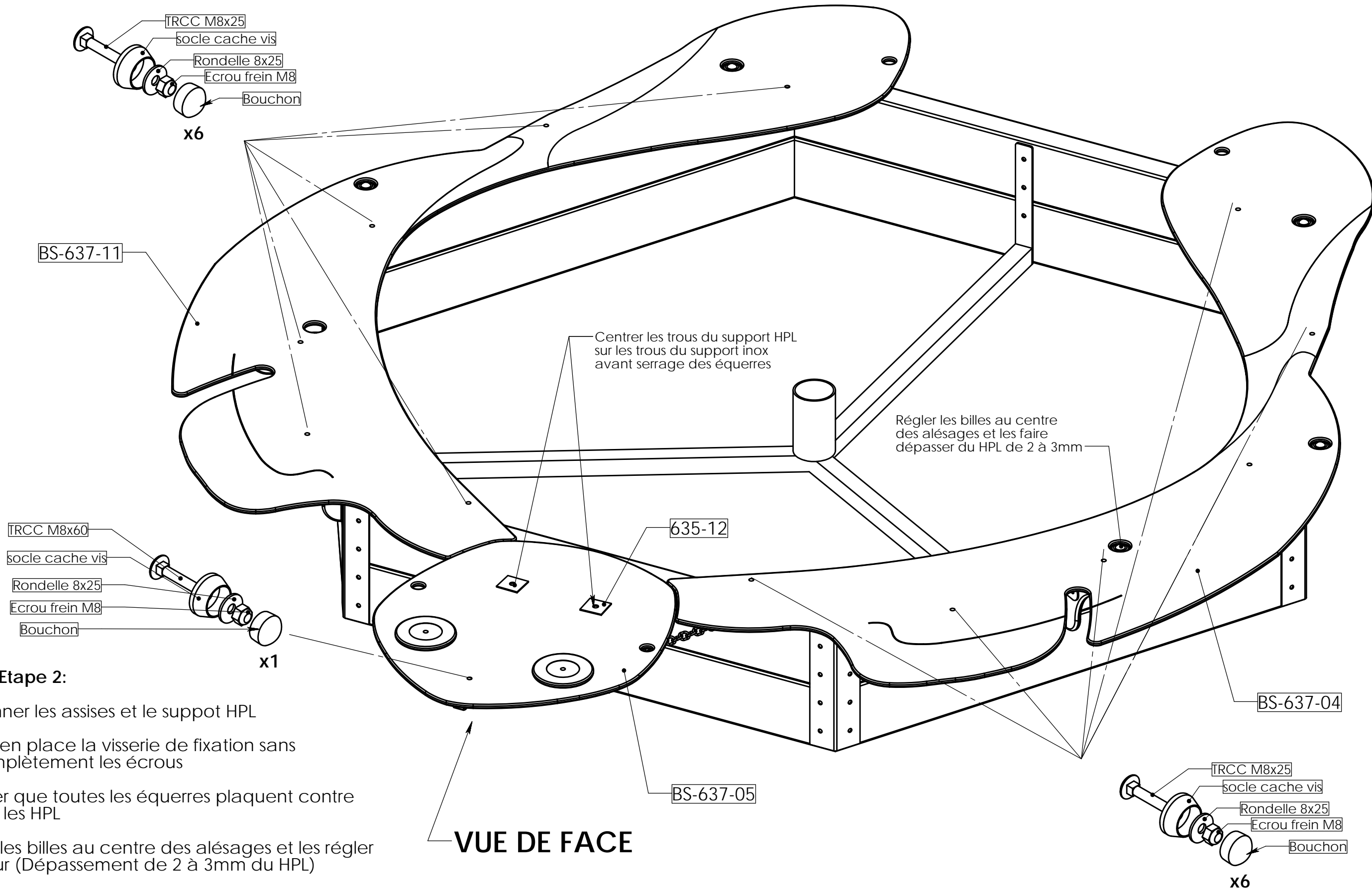

Montage Etape 2:

- 1/ Positionner les assises et le support HPL
- 2/ Mettre en place la visserie de fixation sans serrer complètement les écrous
- 3/ S'assurer que toutes les équerres plaquent contre les bois et les HPL
- 4/ Ajuster les billes au centre des alésages et les régler en hauteur (Dépassement de 2 à 3mm du HPL)
- 5/ Centrer les trous du support **BS-637-05** sur les trous du support inox
- 6/ Ne pas effectuer les serrage définitif de toutes les équerres et des plaques HPL sur les équerres
- 7/ Poser les deux carrés Nylon **635-12** centrés sur les trous du support HPL

VUE DE FACE

REV.	DESCRIPTION		DATE	Dessinateur
Plan:	FABRICATION	Désignation:	Principe de montage	IE:00
Dessinateur:	MC	Référence:	.	Format Original A3
Matière:	.	Date création:	02.11.2022	Ensemble:
Couleur:	.	TRANSALP Tel.:0476647518 Fax :0476647979 119 Route de Faverges 38470 L'ALBENC	Ensemble:	MBS-637
		Gamme:	BIBOU (13 mm)	transalp CONCEPTEUR FABRICANT AMÉNAGEUR

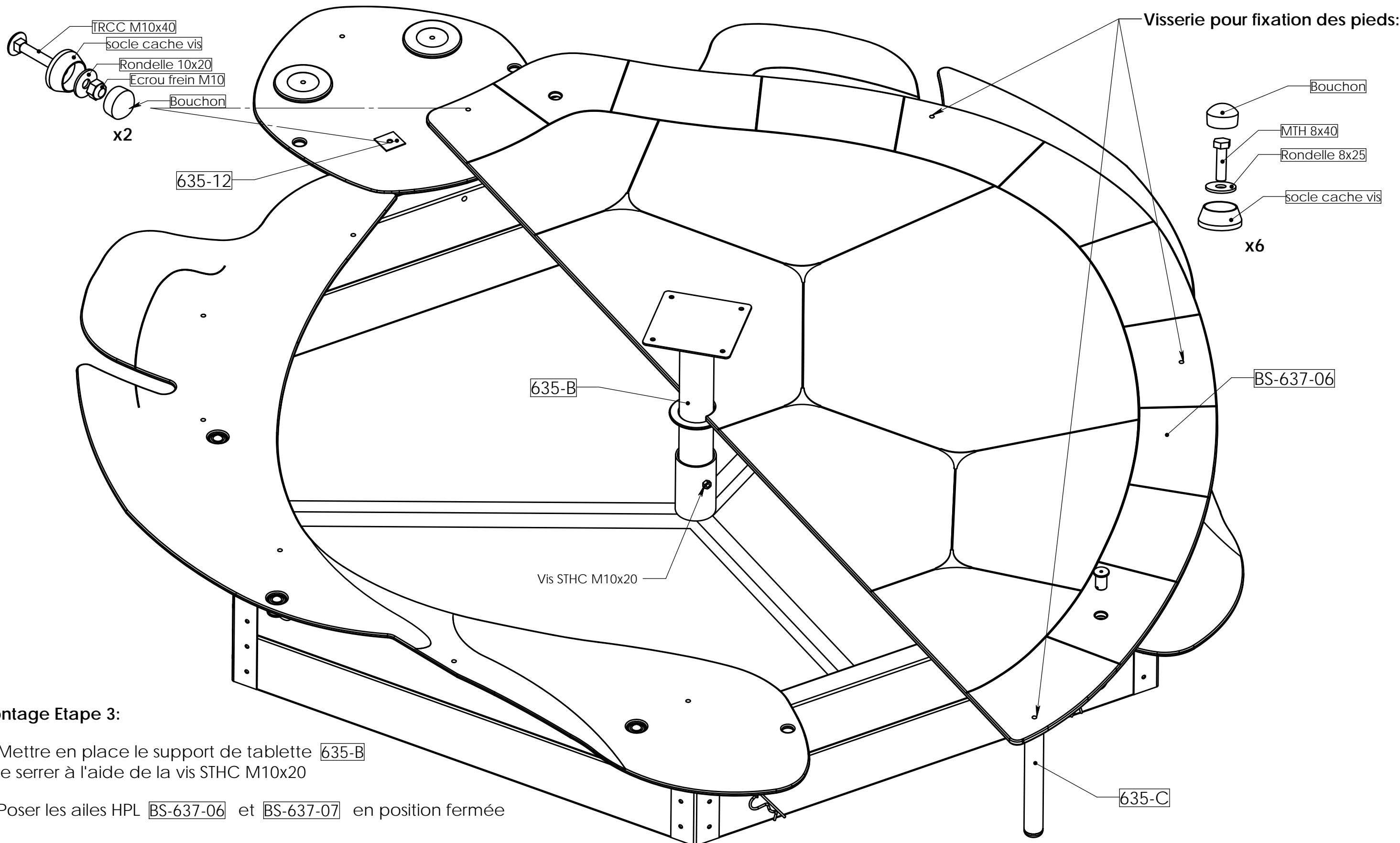

Montage Etape 3:

1/ Mettre en place le support de tablette **635-B** et le serrer à l'aide de la vis STHC M10x20

2/ Poser les ailes HPL **BS-637-06** et **BS-637-07** en position fermée

3/ Positionner les carrés nylon **635-12** dans l'axe des trous des ailes (utiliser une vis de 8 mm ou à défaut un tournevis pour centrer les trous coté support inox et les goupilles de verrouillage 635-E pour centrer les trous sur les assises)

4/Monter et bloquer les pieds **635-C** sur les ailes

5/Effectuer le blocage définitif des équerres et des HPL

Matière: .
Couleur: .

REV.	DESCRIPTION		DATE	Dessinateur
Plan:	FABRICATION	Désignation:	Principe de montage	IE:00
Dessinateur:	MC	Référence:	.	Format Original A3
Date création:	02.11.2022	Ensemble:	MBS-637	 CONCEPTEUR FABRICANT AMÉNAGEUR
	TRANSALP Tel.:0476647518 Fax :0476647979 119 Route de Faverges 38470 L'ALBENC	Gamme:	BIBOU (13 mm)	

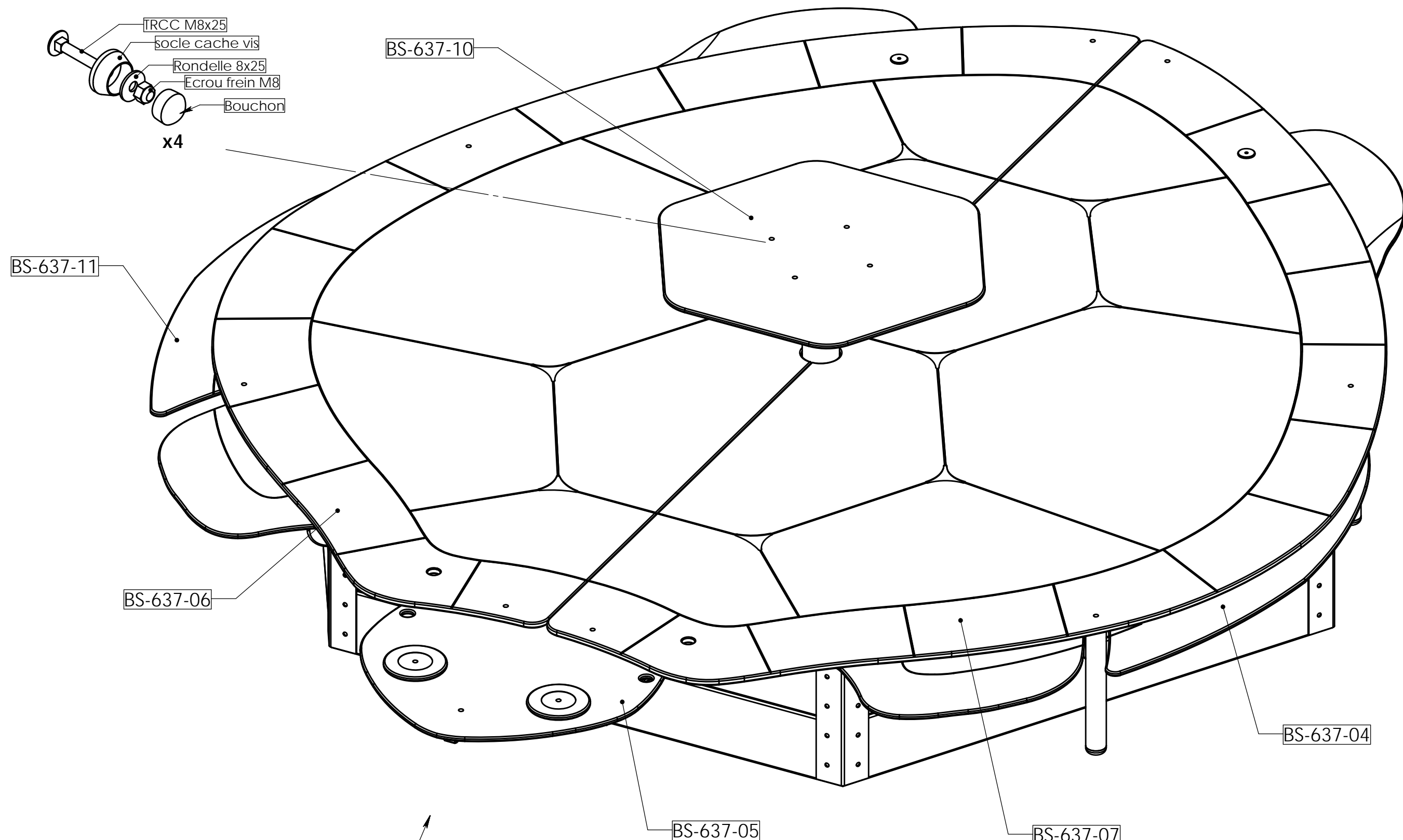

VUE DE FACE

Montage Etape 4:

Monter la tablette **BS-637-10** sur son support

REV.	DESCRIPTION		DATE	Dessinateur	
Plan:	FABRICATION	Désignation:	Principe de montage	IE:00	
Dessinateur:	MC	Référence:	.	Format Original A3	
Matière:	.	Date création:	02.11.2022	Ensemble:	MBS-637
Couleur:	.	TRANSALP Tel.:0476647518 Fax :0476647979 119 Route de Faverges 38470 L'ALBENC	Gamme:	BIBOU (13 mm)	

